

תאריך עדכון:
25.12.24



מכרז פומבי דו-שלבי מספר 1155/2024

משרד הרווחה והביטחון החברתי

מכרז פומבי דו-שלבי מספר 1155/2024

אספקת מכלול שירותי אבטחה במחוזות ירושלים והדרום נוסח מעודכן

עמוד 1, מתוך 274 עמודים

אגף רכש, מכרזים והתקשרויות
www.molsa.gov.il | michrazim@molsa.gov.il | אתר ממשל זמין - www.gov.il
רחוב ירמיהו 39, מגדלי הבירה, ירושלים



גרסה: 7.03 (עודכן ידנית: XXXXXXXXXXXX)



ה' תשרי תשפ"ה
07 אוקטובר 2024

מודעת פרסום

משרד הרווחה והביטחון החברתי פונה בזאת לקבלת הצעות למכרז פומבי דו-שלבי כמפורט להלן:

מספר מכרז	שם המכרז	תוקף ההצעה
1155/2024	אספקת מכלול שירותי אבטחה במחוזות ירושלים והדרום	בתוקף עד ליום 23/03/2025

1. תחילת מתן השירות תהיה עם גמר הליכי המכרז או על-פי החלטת משרדנו.
2. תקופת ההתקשרות תהיה לשנה.
3. למשרד בלבד קיימת אופציה להארכת ההסכם בארבע תקופות של שנה נוספת כל אחת, או חלק מהן בכל פעם, עד לסך כולל של חמש שנים מהמועד שקבעה ועדת המכרזים כמועד לתחילת מתן השירותים על ידי הספק לפי מכרז זה.
4. השתתפות במכרז מותנית בעמידה בתנאים המוקדמים, המופיעים בתקנה 6 [לתקנות חובת המכרזים, התשנ"ג-1993](#), כמו כן השתתפות במכרז מותנית בעמידה בתנאי הסף הבאים: הגשת ערבות הצעה בסך 325,000 ₪ (שלוש מאות עשרים וחמישה אלף שקלים חדשים, מחזור כספי שנתי הנובע ממתן שירותי אבטחה של לפחות 20 מיליון ₪ (כולל מע"מ) לשנה בשנים 2021, 2022 ו-2023, המציע מעסיק, נכון למועד האחרון להגשת ההצעות, לפחות 200 מאבטחים חמושים לצורך מתן שירותי אבטחה, ניסיון מעשי מוכח במהלך חמש השנים האחרונות הקודמות למועד האחרון להגשת ההצעות במתן שירותי אבטחה לגופים ציבוריים או גופים פרטיים גדולים, כהגדרתם במכרז זה, לשני לקוחות לפחות, למשך שנתיים ברצף לפחות לכל לקוח, בהיקף של 50,000 שעות בכל שנה לפחות, לכל לקוח.
5. **כנס מציעים** – ההשתתפות בכנס היא חובה ויש להירשם בעת הכניסה לכנס. **כנס מציעים יתקיים** ביום ב', ה-04/11/2024, בשעה 11:00 ברחוב קפלן 2 ירושלים, משרד הרווחה קומה 6, חדר ישיבות מס' 635. תיבת דוא"ל לביורים: AdirB@molsa.gov.il. המשרד ימנה מטעמו נציג אשר יהיה אחראי על רישום פרוטוקול של הכנס. מובהר כי המידע שיופיע בפרוטוקול יהיה **פנימי בלבד**, והוא לא יופץ למשתתפי הכנס או לכל גורם אחר. עוד מובהר כי נציג המשרד לא יענה על שאלות הנשאלות במהלך כנס המציעים, **מובהר כי על נציג המציע להרשם בכניסה לכנס**. מטרת הכנס הינה הבהרת המכרז מעבר לאמור במסמכי המכרז. לא יהיה באמור בכנס כדי לחייב את המשרד. שאלות משתתפי הכנס יועברו בכתב בהתאם להליך שאלות הבהרה ומענה עליהן כמפורט במכרז.
6. ניתן לעיין בנוסח המלא של הוראות המכרז ובכלל זה של תנאי הסף החל מיום פרסומו, באתר מינהל הרכש הממשלתי בכתובת: www.mr.gov.il, תחת הלשונית "מכרזים" או באתר משרד הרווחה והביטחון החברתי בכתובת: www.molsa.gov.il, מובהר כי האמור בנוסח המלא יגבר על נוסח המודעה. יובהר כי במקרה של בעיה בהורדת הקבצים מאתר מינהל הרכש ומאתר המשרד ניתן לפנות לאגף בדואר אלקטרוני באמצעות כתובת המייל: michrazim@molsa.gov.il.
7. באחריות המציעים לעקוב אחר כל עדכון לגבי מכרז זה, ובכלל זה תשובות לשאלות הבהרה במועד שנקבע לכך במסמכי המכרז, כפי שיעודכנו בעמוד פרסום המכרז באתר מינהל הרכש הממשלתי.
8. המועד הראשון להגשת ההצעה הוא יום ב', ה-09/12/2024 בשעה 12:00.
9. המועד האחרון להגשת הצעות הוא עד ליום ב', ה-06/01/2025 בשעה 12:00, בתיבת המכרזים הדיגיטלית של משרד הרווחה והביטחון החברתי, **ההגשה תתבצע באופן מקוון**.
10. **מובהר כי ערבות ההצעה תהיה ערבות דיגיטלית, מספר ימים לאחר פתיחת תיבת המכרזים המשרד יפנה לכל המציעים אשר הצעותיהם נמצאו בתיבה במועד האחרון להגשת ההצעות**





בדרישה להעברת תדפיס ערבות הצעה, למציעים יינתן פרק זמן של לפחות שבעה ימים להעברת התדפיס, הכול בהתאם להנחיות המשרד כפי שיועברו כמפורט לעיל. מובהר כי הצעה שלא תוגש עבורה ערבות כנדרש תיפסל.

11. הוועדה לא תדון בהצעה שלא תימצא בתיבת המכרזים במועד האחרון.
12. שאלות הבהרה – את שאלות הבהרה ניתן להעביר אך ורק באמצעות מערכת הגשת ההצעות הדיגיטלית כמפורט במסמכי המכרז.
13. המועד האחרון להגשת שאלות הבהרה על-ידי המציעים עד ליום ב', ה-18/11/2024, בשעה 12:00.
14. המועד האחרון למתן תשובות המשרד לשאלות הבהרה הוא עד ליום ב', ה-09/12/2024.





תוכן עניינים

2	מודעת פרסום
4	תוכן עניינים
6	1. נוהל המכרז ותנאיו
6	1.1 כללי
11	1.2 תנאי סף
20	1.3 בדיקת ההצעות והערכתן
28	1.4 שונות
42	1.5 עלות
45	2. השירותים הנדרשים ואופן הביצוע שלהם
45	2.1 כללי
45	2.2 מקום מתן השירות
45	2.3 היקף השירות
46	2.4 שירותים נדרשים והגדרת תפקידים
54	2.5 דרישות כוח אדם
61	2.6 דרישות כוח האדם המקצועי
67	2.7 תוספות ותנאים סוציאליים
70	2.8 הכשרה מקצועית
71	2.9 דרישות ציוד
100	2.10 מוקד ביטחון מחוזי
103	2.11 שירותים ודרישות נוספים
106	נספח 2א' רשימת המתקנים שיאובטחו במסגרת המכרז
108	נספח 2ב' קורסי אימון והכשרות לאנשי האבטחה
130	נספח 2ג' רכב תפעולי
132	נספח 2ד' מפרט מוקד ביטחון
162	נספח 2ה' תכולת תיק עזרה ראשונה
163	נספח 2ו' הוראה מס. 8.2.1 בנושא הגנה על זכויות עובדים
187	נספח 2ז' הודעה ה. 8.2.1.3 בנושא עלות שכר למעביד לכל שעת עבודה בתחום השמירה והאבטחה
197	3. חוברת הצעה
197	מסמכים שעל המציע לצרף לפי תנאי הסף הכלליים
197	מסמכים שעל המציע לצרף לפי תנאי הסף הספציפיים
197	מסמכים שעל המציע לחתום עליהם / למלא בהתאם לתנאי הסף, אמות המידה ודרישות המכרז
199	נספח 3 א' פרטי המציע
203	נספח 3 ב' הצהרה בדבר העדר הרשעות לפי חוק עסקאות גופים ציבוריים
204	נספח 3 ג' הצהרה בדבר עמידה בהוראות חוק שוויון זכויות לאנשים עם מוגבלות
205	נספח 3 ד' גילוי נאות בדבר קרבה משפחתית, עסקית או אחרת
	נספח 3 ה' הצהרת המציע בדבר קיום חובותיו בעניין שמירת זכויות עובדים על פי דיני עבודה, צווי ההרחבה וההסכמים הקיבוציים
205	





מכרז פומבי דו-שלבי מספר 1155/2024

209	נספח 3 ו'	תצהיר בדבר התחייבות לאי-העסקה של עובדים זרים
210	נספח 3 ז'	ניסיון המציע לבדיקת עמידה בתנאי הסף והענקה של ציוני איכות וכן בדיקת המלצות
214	נספח 3 ח'	אישור רואה-חשבון על היקף כספי של שירותי אבטחה
215	נספח 3 ט'	נספח תמחירי
218	נספח 3 י'	הצהרת המעביד בדבר עלות שכר
219	נספח 3 יא'	חלקים חסויים בהצעה
220	נספח 3 יב'	אישור עסק בשליטת אשה
222	נספח 3 יג'	הצהרה בדבר עמידה בדרישות ביטוח במקרה של זכייה
223	נספח 3 יד'	הצעת מחיר
225	נספח 3 טו'	נוהל הגרלה לבחירת הזוכה במכרז
226	נספח 3 טז'	הצהרת המציע בדבר קבלת כל מסמכי המכרז

227 4. הסכם ההתקשרות ונספחיו

228	נספח 4	הסכם התקשרות
265	נספח 4 א'	שמירת סודיות
266	נספח 4 ב'	נספח התחייבות לחתימת כל נותן שירותים מטעם הספק
267	נספח 4 ג'	הצהרה בדבר הסכמה לפרסום הסכם ההתקשרות
268	נספח 4 ד'	תדפיס ערבות דיגיטלית – דוגמה בלבד
270	נספח 4 ה'	נספח הצמדה
272	נספח 4 ו'	התחייבות להארכת התקשרות
273	נספח 4 ז'	טופס הודעת זכיה לזוכה במכרז לקראת חתימה על הסכם – דוגמה בלבד





1. נוהל המכרז ותנאיו

1.1. כללי

1.1.1. ריכוז של תאריכים

תאריך	פעילות
ביום ב', ה-04/11/2024, בשעה 11:00 ברחוב קפלן 2 ירושלים, משרד הרווחה קומה 6, חדר ישיבות מס' 635.	כנס מציעים
עד ליום ב', ה-18/11/2024, בשעה 12:00	המועד האחרון להעברת שאלות הבהרה
עד ליום ב', ה-09/12/2024	המועד האחרון למענה לשאלות הבהרה
יום ב', ה-09/12/2024 בשעה 12:00	המועד הראשון להגשת הצעות
עד ליום ב', ה-06/01/2025 בשעה 12:00	המועד האחרון להגשת הצעות
עד ליום 23/03/2025	מועד תוקף ההצעה

1.1.2. תמצית פירוט השירותים הנדרשים

1.1.2.1. משרד הרווחה והביטחון החברתי, אגף בכיר חירום ביטחון וסייבר, מבקש

לקבל הצעות לאספקת מכלול שירותי אבטחה במחוזות ירושלים והדרום.

1.1.2.2. מטרת המכרז היא לאתר גוף אחד, לצורך אספקת מכלול שירותי אבטחה

במחוזות ירושלים ודרום, כולל הפעלת אנשי אבטחה מסוגים שונים, הכשרתם וביצוע השתלמויות, אספקת ציוד רלוונטי, הפעלת רכזי ביטחון ועוד. כמו כן יפעיל מוקד ביטחון ייעודי לכלל השירותים הנדרשים. השירותים מפורטים בפרק 2 למכרז על נספחיו.

1.1.2.3. היקף השירותים נושא מכרז זה הוא כ-120,000 שעות אבטחה בשנה

במחוזות ירושלים ודרום. פירוט מורחב של היקף השירותים מופיע בנספח 2א' למכרז.

1.1.2.4. מובהר בזאת כי המספרים המצוינים לעיל מהווים אומדן בלבד.

המשרד יהיה רשאי, על פי שיקול דעתו הבלעדי ובהתאם לצרכיו, להוסיף או להפחית מהמספרים המצוינים לעיל, ובלבד שלא יהיה בכך, לדעת המשרד, הכבדה בלתי סבירה על הספק.

1.1.2.5. למשרד שמורה האופציה להרחיב את ההתקשרות לפי שיקול דעתו





הבלעדי בעד 100% מהיקף ההתקשרות, בהתאם לצרכיו ובכפוף לשיקולים תקציביים להוראות חוק חובת המכרזים והתקנות שהותקנו על פיו, להוראות התכ"ם, ולאישור ועדת המכרזים המשרדית.

1.1.2.6 מובהר בזאת כי מציע רשאי להגיש הצעה במענה למכרז זה אולם לא תתאפשר זכייה במסגרת מכרז זה על ידי מציע באופן שכתוצאה מזכייתו הוא יספק את השירותים בכל שלושת אזורי הפעלה של שירותי אבטחה עבור המשרד: מחוז תל אביב והמרכז, מחוזות ירושלים והדרום ומחוז הצפון. תתאפשר הפעלה במקביל של עד שני אזורים כאמור בלבד. מובהר כי הזכייה במכרז זה עלולה להביא לפסילה מהגשת הצעה במכרז עתידי עבור מחוזות אחרים.

1.1.2.7 רשאי להגיש הצעות לפי מכרז זה תאגיד, הרשום בישראל, או עצמאי הממלאים את כל תנאי הסף לפי מכרז זה.

1.1.2.8 הספק אינו רשאי להפעיל קבלני משנה בביצוע השירותים לפי מכרז זה אלא בכפוף לקבלת אישור מראש ובכתב.

1.1.2.9 ההצעה תוגש על-ידי המציע בלבד והוא שיהיה האחראי הבלעדי לכל הפעילויות והתוצרים, המהווים חלק ממתן השירותים, נושא מכרז זה, והוא בלבד יחתום על ההסכם עם המשרד, ככל שייבחר כזוכה.

1.1.2.10 יובהר, כי בין המציע או מי מנותני השירותים מטעמו למשרד לא יתקיימו יחסי עבודה.

1.1.2.11 בכל מקום במכרז זה, בו ננקטה לשון זכר, הכוונה היא גם ללשון נקבה ולהיפך.

1.1.2.12 **המכרז הוא מכרז דו-שלבי.** בשלב ראשון תיבחן העמידה של ההצעות בתנאי הסף ותוערך איכות ההצעות על-פי אמות המידה המפורטות במכרז זה. לאחר מכן ייפתחו מעטפות המחיר וייערך שקלול של איכות ועלות.

1.1.3 הגדרות

המונח	הגדרה
"איש אבטחה"	כל בעל תפקיד הפועל מטעם הספק לצורך אספקת השירותים נושא מכרז זה;





המונח	הגדרה
"גופים פרטיים גדולים"	גוף שאינו ציבורי אשר לו לפחות שני מתקנים עם לפחות 15 תקני מאבטחים בו-זמנית במשמרת אחת, בכל מתקן;
"גופים ציבוריים"	גופים שעליהם חל חוק חובת המכרזים, תשנ"ב-1992, והמנויים בתוספות הראשונה, השנייה והשלישית בחוק להסדרת הביטחון בגופים ציבוריים, תשנ"ח-1998;
"ההסכם"	הסכם ההתקשרות על כל נספחיו (נספח 4 להלן), המגדיר את השירותים ואת אופן המימוש שלהם והמסדיר את תנאי ההתקשרות לפי מכרז זה;
"האגף"	אגף בכיר חירום ביטחון וסייבר;
"הוראות החשכ"ל"	הוראת תכ"ם 8.2.1 בנושא הגנה על זכויות עובדים המועסקים על ידי קבלני שירותים בתחומי השמירה, האבטחה והניקיון המצ"ב כנספח 2, הוראת תכ"ם 5.1.4 בנושא מערך מרכזי לביקורת על זכויות עובדים המועסקים על ידי קבלני שירותים בתחומי השמירה, האבטחה, הניקיון וההסעדה, הודעה ה-8.2.1.3 בנושא עלות שכר למעסיק לכל שעת עבודה בתחום האבטחה והשמירה המצ"ב כנספח 2, הודעה 8.2.1.6 תעריפי שכר יסוד לכל שעת עבודה בתחום השמירה והאבטחה והודעה ה-8.2.1.4 בנושא אמות מידה להענקת מענק מצוינות לעובדי קבלן בתחומי השמירה, האבטחה והניקיון וכן כל הוראת תכ"ם אחרת בנושא אספקת שירותי אבטחה ושמירה וזכויות עובדים בענף השמירה והאבטחה, כפי שמתעדכנות מעת לעת וכן כל הוראת תכ"ם רלוונטית;
"המכרז"	פנייה זו לקבלת הצעות וכל הנספחים הנלווים אליה, לרבות מודעת הפרסום, ההסכם, מענה לשאלות הבהרה וכל מידע אחר שנמסר על ידי המשרד במסגרת הליכי מכרז זה;
"המשרד"	משרד הרווחה והביטחון החברתי;
"הספק"	המציע אשר נבחר על-ידי המשרד כזוכה לפי מכרז זה;
"זכות הברירה"	אופציה השמורה למשרד בלבד להאריך את ההסכם עם הספק לתקופות נוספות מעבר לתקופת ההתקשרות הבסיסית, בהתאם





המונח	הגדרה
	למפורט בסעיף 1.1.4.2 למכרז;
"מחוז הדרום"	מאשדוד ועד אילת;
"מחוז חיפה והצפון"	מחדרה בדרום ועד רמת הגולן ומטולה בצפון;
"מחוז ירושלים"	בצפון מזרח – מעלה אפרים ומטה בנימין, במזרח – בקעת הירדן ומגילות, בדרום – מטה יהודה ויהודה ושומרון
"מחוז תל אביב והמרכז"	מאליכין בצפון – עד קו מ"א נחל שורק, בני ע"ש וגן יבנה בדרום, כולל חלק מיישובי שומרון מעבר לקו הירוק;
"מציע"	תאגיד או אדם פרטי, המגיש הצעה במענה למכרז זה;
"מתקן"	יחידה מסוימת שנדרש לאבטח אותה כמתחם אחד;
"נהלי והנחיות האגף"	נהלים, הוראות והנחיות של האגף כפי שיעודכנו מעת לעת;
"נותן-שירות"	גורם הנותן שירות למשרד מטעם הספק בהתאם למכרז זה;
"ממונה", "נציג המשרד", "אחראי", "מנב"ט"	מנהל תחום בכיר ביטחון מחוז ירושלים ומנהל תחום בכיר ביטחון מחוז דרום, כל אחד ביחס למחוז שתחת אחריותו;
"ציון מבדק זכויות עובדים"	ציון לקבלת שירותים (הסופי והעדכני) הניתן על ידי המערך המרכזי על סמך דוחות ביקורות שנערכו על ידי רואה החשבון בהתאם להוראת תכ"ם 5.1.4;
"קופת גמל"	קרן או תכנית ביטוח שניתן לגביהן אישור קופת גמל לפי הוראות סעיף 13 של חוק הפיקוח על שירותים פיננסיים (קופות גמל) תשס"ה-2005;
"שירותי אבטחה"	שירותי אבטחה במתקני משרד הרווחה והביטחון החברתי;
"שירותי מוקד אבטחה"	ריכוז המידע בשוטף ובחירום, וגישה ותיאום מול גורמי פנים – עובדי המשרד והמתקנים, וגורמי חוץ – גורמי חירום וביטחון מטעם משטרה, מד"א, כב"ה וכיוצא בזה;
"תצהיר בכתב"	כמשמעותו בסימן א' לפרק ב' לפקודת הראיות (נוסח חדש) תשל"א-1971.

1.1.4. תקופת ההתקשרות

1.1.4.1. תקופת ההתקשרות תהיה לשנה.

עמוד 9, מתוך 274 עמודים





- 1.1.4.2. למשרד בלבד קיימת אופציה להארכת ההסכם בארבע תקופות של שנה נוספת כל אחת, או חלק מהן בכל פעם, עד לסך כולל של חמש שנים מהמועד שקבעה ועדת המכרזים כמועד לתחילת מתן השירותים על ידי הספק לפי מכרז זה.
- 1.1.4.3. ההתקשרות כולה כפופה לאישור ועדת המכרזים המשרדית, אישור תקציב המדינה מידי שנה וקיום תקציב בפועל.
- 1.1.4.4. ששת החודשים הראשונים לאחר תום תקופת ההתארגנות יהוו תקופת ניסיון, אשר במהלכה יהיה המשרד רשאי לבטל את ההתקשרות עם הספק בהתראה בכתב בת 30 ימים מראש.
- 1.1.4.5. הספק יהיה רשאי להביא הסכם זה לידי גמר בהתראה בכתב של לפחות חצי שנה מראש.

1.1.5. התארגנות למתן השירותים

- 1.1.5.1. הספק שייבחר יידרש להתחיל בהתארגנות למתן השירותים מיד עם קבלת ההודעה על הזכייה במכרז.
- 1.1.5.2. בתוך 60 (שישים) יום ממועד קבלת ההודעה על זכייה במכרז על הספק הנבחר לסיים את ההתארגנות, בין היתר לעניין התאמת מוקד, גיוס כוח אדם והצטיידות, וכן העברת כלל המסמכים הנדרשים כמפורט בסעיף 1.4.7 למכרז ולהיות ערוך למתן השירותים בפועל, לפי הנחיות המשרד. מובהר כי עד לסיום ההתארגנות המשרד יהיה רשאי שלא לקבל שירותים מהספק לפי מכרז זה.
- 1.1.5.3. הספק הנבחר יידרש לעמוד בכל הדרישות המפורטות במכרז זה ובנספחיו כתנאי לחתימה על ההסכם, מובהר כי המשרד לא יחתום על הסכם עם הספק הנבחר עד שיתברר לו כי הספק הנבחר אכן עומד בכל הדרישות, בירור כאמור יבוצע על ידי המשרד באמצעות נספח 4 ז', הנספח יאושר על ידי נציג פיקוח מטעם המשרד ויהוה תנאי לחתימת חשבות המשרד על ההסכם, על המציע הזוכה להעביר לרשות המשרד את כל המסמכים והאישורים הנדרשים לפי נספח זה ומסמכי המכרז מיד עם ההודעה על הזכייה.





- 1.1.5.4. על אף האמור בסעיף זה, במקרים חריגים, בכפוף לאישור ועדת המכרזים, ניתן יהיה להאריך את תקופת ההתארגנות בתקופה נוספת שלא תעלה באורכה על אורך התקופה האמורה בסעיף 1.1.5.2 לעיל, על פי שיקול דעתו הבלעדי של המשרד. כל חריגה מתקופת ההתארגנות שנקבעה במכרז, תובא לאישור ועדת המכרזים המשרדית ותקבל את אישורה תחילה להארכת התקופה. במידה שתידרש תקופה נוספת, מעבר לתקופת ההארכה הראשונה, יידרש אישור של מנהל האגף ומנכ"ל המשרד בנוסף לאישור ועדת המכרזים.
- 1.1.5.5. מבלי לגרוע מן האמור לעיל, הספק מתחייב לתת את השירותים למשרד, בכפוף לדרישותיו של המשרד לעניין משך ההתקשרות.
- 1.1.5.6. מובהר כי אי-עמידה בלוחות הזמנים כמפורט בסעיף זה על תתי סעיפיו (1.1.5) תהווה, כשלעצמה, עילה למימוש ערבות ההצעה שתוגש על ידי הספק בקשר עם הצעתו, מובהר כי ועדת המכרזים לא תקבל החלטה בדבר מימוש ערבות, אלא לאחר שנתנה הזדמנות למציע להשמיע טענותיו בעל פה או בכתב. מבלי לגרוע מהאמור, במקרה של אי-עמידה בלוחות הזמנים כאמור המשרד יהיה רשאי להתקשר עם המציע שנבחר ככשיר שני או שלישי, כאמור בסעיף 1.4.9.12 למכרז.

1.2. תנאי סף

המציע נדרש לעמוד בכל תנאי הסף הבאים (במצטבר). כל הצהרותיו והתחייבויותיו של המציע, הנדרשות לפי תנאי סף, הינן בגדר חובה והן יינתנו רק אם המציע אכן עומד בדרישות, לגביהן נדרשות ההצהרות והתחייבויות. על המציע להגיש הצעה מלאה וחתומה כנדרש, כמפורט בסעיף 1.4.3 להלן ובשאר הסעיפים במכרז זה.

1.2.1. תנאי סף כלליים

1.2.1.1. על המציע להיות תאגיד הרשום בישראל או עצמאי. להוכחת עמידתו בתנאי סף זה, על המציע לצרף להצעתו אישור על רישום המציע במרשם הרלוונטי, בהתאם לדין החל עליו.





1.2.1.2 על המציע לעמוד בדרישות חוק עסקאות גופים ציבוריים. להוכחת עמידתו

בתנאי סף זה על המציע לצרף להצעתו:

1.2.1.2.1 תצהיר המאומת על ידי עורך דין בדבר העדר הרשעות

בעברות לפי [חוק עובדים זרים, תשנ"א-1991](#) ולפי [חוק שכר מינימום, תשמ"ז-1987](#) בנוסח המצ"ב כנספח 3 ב'.

1.2.1.2.2 אישור עדכני ותקף על ניהול ספרים, ניכוי מס במקור

ורישום במע"מ, כנדרש לפי חוק עסקאות גופים ציבוריים, היינו אישור פקיד מורשה, רואה חשבון או יועץ מס, המעיד שהמציע מנהל פנקסי חשבונות על פי פקודת מס הכנסה [נוסח חדש] [וחוק מס ערך מוסף, תשל"ו-1975](#) או שהוא פטור מניהולם ומדווח לפקיד שומה על הכנסותיו וכן מדווח למנהל מס ערך מוסף על עסקאות שמוטל עליהן מס לפי חוק מס ערך מוסף, מציע אשר הינו איחוד עוסקים יצרף כראיה לעמידתו בתנאי הסף אישור כי הינו נכלל תחת איחוד העוסקים, כולל אסמכתא למספר הע.מ. / ח.פ. של המציע הכלולה באיחוד העוסקים.

הוצאת אישורים תקפים תתבצע באחת מבין הדרכים הבאות:

- א. באמצעות אתר האינטרנט של רשות המיסים
- ב. באמצעות מערכות המידע של רשות המיסים – עבור ספקים המחוברים למערכות אלה.

1.2.1.2.3 תצהיר המאומת על ידי עורך דין בדבר העסקת עובדים

עם מוגבלות בהתאם ל[חוק עסקאות גופים ציבוריים, תשל"ו-1976](#) ול[חוק שוויון זכויות לאנשים עם מוגבלות, התשנ"ח 1998](#) בנוסח המצורף כנספח 3 ג' למכרז.

1.2.1.3 על המציע יהיה להגיש תדפיס ערבות הצעה כמפורט להלן:

1.2.1.3.1 ערבות ההצעה תהיה ערבות דיגיטלית, מספר ימים לאחר

פתיחת תיבת המכרזים המשרד יפנה לכל המציעים אשר הצעותיהם נמצאו בתיבה במועד האחרון להגשת ההצעות





בדרישה להעברת תדפיס ערבות הצעה, למציעים יינתן פרק זמן של לפחות שבעה ימים להעברת התדפיס, הכול בהתאם להנחיות המשרד כפי שיועברו כמפורט לעיל. מובהר כי הצעה שלא תוגש עבורה ערבות כנדרש תיפסל לאחר מתן זכות טיעון למציע.

1.2.1.3.2 הערבות תהיה בלתי מותנית להבטחת הקיום של תנאי ההצעה ולהבטחת ההתקשרות עם המציע אם ייקבע כזוכה.

1.2.1.3.3 הערבות תהיה על-סך **325,000 ₪ (ובמילים: שלוש מאות עשרים וחמישה אלף שקלים חדשים)**.

1.2.1.3.4 הערבות תירשם לפקודת ממשלת ישראל, משרד הרווחה והביטחון החברתי, ותהיה בתוקף עד ליום **23/03/2025**.

1.2.1.3.5 הערבות תצא על שמו של המציע בלבד.

1.2.1.3.6 נוסח תדפיס ערבות ההצעה מצורף כנספח 4 ד'.

1.2.1.3.7 הערבות תנוהל בהתאם ל**תקן הערבויות הדיגיטליות** שפורסם על ידי החשב הכללי, ובהתאם ל**הוראת תכ"ם**, "**ערבויות דיגיטליות**", מס' **14.4.1**.

1.2.1.3.8 הערבות תונפק על ידי גוף מורשה להנפקת ערבות על פי המפורט בהודעת התכ"ם שמספרה ה**7.3.3.2**.

1.2.1.3.9 הערבות תוחזר למציעים שלא זכו במכרז ובלבד שאין עילה לחלטה. במקרה של זוכה – ערבות ההצעה תוחלף בערבות ביצוע / הוראת קיזוז לפי העניין.

1.2.2 תנאי סף ספציפיים

1.2.2.1 אישורים, רישיונות ותצהירים נדרשים

1.2.2.1.1 רישיון עסק תקף כקבלן שירות

למציע רישיון עסק תקף לעסוק כקבלן שירות כמשמעותו בחוק העסקת עובדים על ידי קבלני כוח אדם, תשנ"ו-1996.





להוכחת עמידתו בתנאי הסף יצרף המציע העתק נאמן
למקור של הרישיון כאמור.

1.2.2.1.2. שמירה על חוקי העבודה

1.2.2.1.2.1. עד מועד ההתקשרות לא הורשעו הספק

ובעל הזיקה אליו, כהגדרתו ב**חוק**
עסקאות גופים ציבוריים, תשל"ו-1976.

ביותר משתי עבירות בגין הפרת חוקי
העבודה המפורטים בנספח 3 ה', ואם
הורשעו ביותר משתי עבירות – כי
במועד ההתקשרות חלפו שלוש שנים
לפחות ממועד ההרשעה האחרונה;

1.2.2.1.2.2. בשלוש השנים שקדמו למועד

ההתקשרות לא הוטלו על הספק או על
בעל הזיקה אליו, כהגדרתו ב**חוק**
עסקאות גופים ציבוריים, תשל"ו-1976.

עיצומים כספיים בשל יותר משש הפרות
המהוות עבירה, בגין הפרת חוקי
העבודה המפורטים בנספח 3 ה', לעניין
זה יראו מספר הפרות שבגינם הוטל
עיצום כספי כהפרה אחת, אם ניתן
אישור מנהל מינהל ההסדרה והאכיפה
במשרד הכלכלה והתעשייה כי ההפרות
בוצעו כלפי עובד אחד בתקופה אחת
שעל בסיסה משתלם לו שכר.

להוכחת עמידתו בתנאי הסף יצרף המציע תצהיר של
המציע ושל בעלי הזיקה בו לפי סעיף 2ב לחוק עסקאות
גופים ציבוריים, תשל"ו-1976, בדבר קיום חובותיו
בעניין שמירת זכויות עובדים על פי דיני עבודה, צווי
ההרחבה וההסכמים הקיבוציים החלים על המציע





כמעסיק לצורך אספקת השירותים בנוסח נספח 3 ה'.
כמו כן לצורך עמידה בתנאי סף זה על המציע לצרף
אישור תקף ליום הגשת ההצעות מטעם מינהל
ההסדרה והאכיפה בדבר הרשעות ועיצומים כספיים
בשלוש השנים האחרונות שקדמו למועד האחרון
להגשת ההצעות וקנסות בשנה האחרונה שקדמה
למועד האחרון להגשת ההצעות, ככל שהיו, או היעדר
הרשעות כאלה, נוהל קבלת האישור מפורט ב**הודעת**
התכ"ם ה-8.2.1.1 בנושא "נוהל קבלת אישור בדבר
הרשעות וקנסות בגין הפרת חוקי העבודה".

מובהר כי הוועדה רשאית להחליט, מטעמים מיוחדים
שיירשמו בפרוטוקול, שלא לדחות הצעה במכרז שאין
עומדות בתנאי סף זה, זאת בהתחשב בין היתר
בהתנהלותו של המציע בדרך כלל בכל הקשור לשמירת
זכויות עובדים וכן ביחס שבין היקף הפעילות של המציע
שבשלה הורשע או נקנס בשל הפרת דיני העבודה לבין
היקף פעילותו הכולל.

1.2.2.1.3 תצהיר בדבר התחייבות לאי העסקה של עובדים זרים
על המציע להתחייב לאי-העסקה של עובדים זרים לצורך
ביצוע העבודות נשוא ההסכם, על פי הוראת תכ"ם מספר
7.11.6 בנושא עידוד העסקת עובדים ישראלים במסגרת
התקשרויות הממשלה.

לצורך עמידה בתנאי סף זה המציע יצרף התחייבות בנוסח
המצ"ב בנספח 3 ו' למכרז.

1.2.2.1.4 רישיון "מפעל ראוי" ו"רישיון מיוחד"
לרשות המציע עומדים לפחות שני מחסני כלי נשק,
כהגדרתו במפרט מס' 92 משטרת ישראל, כאשר אחד
מהמחסנים נמצא במחוז ירושלים והמחסן השני במחוז
הדרום לפי חלוקת המחוזות של המשרד לביטחון פנים,





בעלי רישיון בתוקף בדבר היותם "מפעל ראוי" ובעל "רישיון מיוחד", ממשרד הפנים/המשרד לביטחון פנים, הכול על-פי חוק כלי-הירייה, התש"ט-1949. מספר כלי הנשק המאושרים בשני המחסנים הנ"ל יעמוד על 200 לפחות, בכל מחוז בנפרד.

לצורך הוכחת עמידתו בתנאי הסף יצרף המציע, בסופו של נספח 3 ז' למכרז, העתק נאמן למקור של רישיון מפעל ראוי לכל מחוז ממחוזות ירושלים ודרום, תקף למועד האחרון להגשת ההצעות והעתק נאמן למקור של רשימת כלי הנשק מהמערכת של המשרד לביטחון פנים.

1.2.2.1.5 רישיון תאגיד לארגון ומתן שירותי שמירה

על המציע להיות בעל רישיון בתוקף של תאגיד לארגון ומתן שירותי שמירה על-פי חוק חוקרים פרטיים ושירותי שמירה, התשל"ב-1972, מאת משרד המשפטים.

לצורך הוכחת עמידתו בתנאי הסף יצרף המציע העתק נאמן למקור של רישיון של תאגיד לארגון ומתן שירותי שמירה תקף למועד האחרון להגשת ההצעות והעתק קבלה על תשלום אגרה בתוקף. האישור יצורף בסופו של נספח 3 ז' למכרז.

1.2.2.2 השתתפות בכנס מציעים

1.2.2.2.1 כנס מציעים יתקיים ביום ב', ה-04/11/2024, בשעה 11:00 ברחוב קפלן 2 ירושלים, משרד הרווחה קומה 6, חדר ישיבות מס' 635.

1.2.2.2.2 תיבת דוא"ל לביירוים: AdirB@molsa.gov.il.

1.2.2.2.3 המשרד ימנה מטעמו נציג אשר יהיה אחראי על רישום פרוטוקול של הכנס. מובהר כי המידע שיופיע בפרוטוקול יהיה פנימי בלבד, והוא לא יופץ למשתתפי הכנס או לכל גורם אחר. עוד מובהר כי נציג המשרד לא יענה על שאלות





הנשאלות במהלך כנס המציעים, מובהר כי על נציג המציע להרשם בכניסה לכנס. מטרת הכנס הינה הבהרת המכרז מעבר לאמור במסמכי המכרז. לא יהיה באמור בכנס כדי לחייב את המשרד. שאלות משתתפי הכנס יועברו בכתב בהתאם להליך שאלות הבהרה ומענה עליהן כמפורט במכרז.

1.2.2.2.4. מובהר כי על המציעים להתייצב במועד שנקבע לכנס. מציע שלא יתייצב במועד האמור, ייעדר או יאחר, לא יוכל להירשם כמציע שהשתתף בכנס ועל כן לא יוכל להגיש הצעה במסגרת מכרז זה. יודגש כי הצעה שתוגש על ידי מציע שהוא או נציגו לא השתתף בכנס המציעים תיפסל על הסף ללא כל הודעה נוספת מעבר על הרשום כאן.

1.2.2.3. ניסיון נדרש מהמציע

על המציע לעמוד בכל הדרישות הבאות, במצטבר –

1.2.2.3.1. על המציע להיות בעל מחזור כספי שנתי הנובע ממתן שירותי אבטחה של לפחות 20 מיליון ₪ (כולל מע"מ) לשנה בשנים 2021, 2022 ו-2023.

1.2.2.3.2. המציע מעסיק, נכון למועד האחרון להגשת ההצעות, לפחות 200 מאבטחים חמושים לצורך מתן שירותי אבטחה.

1.2.2.3.3. בעל ניסיון מעשי מוכח במהלך חמש השנים האחרונות הקודמות למועד האחרון להגשת ההצעות במתן שירותי אבטחה לגופים ציבוריים או גופים פרטיים גדולים, כהגדרתם במכרז זה, לשני לקוחות לפחות, למשך שנתיים ברצף לפחות לכל לקוח, בהיקף של 50,000 שעות בכל שנה לפחות, לכל לקוח.

להוכחת עמידתו בתנאי סף זה, המציע יפרט את ניסיונו הרלוונטי ויגיש תצהיר כנדרש בנספח 3 ז'. ההצהרה תחתם על-ידי עורך-דין (לאימות)





ועל-ידי רואה-חשבון (לזיהוי בלבד). כמו כן יצרף אישור רואה-חשבון בנוסח נספח 3 ח', ביחס לתנאי הסף בסעיף 1.2.2.3.1 במכרז.

1.2.2.4 נספח מרכיבי השכר לעובדים

1.2.2.4.1 המציע יצרף להצעתו את נספח 3 ט' – נספח תמחירי

חתום ע"י מורשי חתימה, שבו יצוינו מרכיבי השכר עבור כלל אנשי השמירה והאבטחה הנדרשים לתשלום לפי שעות וכן את עלות השכר המינימאלית אשר המציע ישלם לעובדיו.

1.2.2.4.2 על המציע לחתום על הצהרה, על אודות עלות השכר וכן

כי הצעתו כוללת את עלות השכר למעסיק וכן עלויות נוספות בגין ההסכם, כולל רווח למתן השירותים המבוקשים במסגרת המכרז.

הצהרה תסופק בנוסח נספח 3 י' למכרז.

1.2.2.4.3 מובהר בזאת כי נספח תמחירי אשר יפחת מהמינימום

המפורט בסעיף 2.7.4 ו/או לא יכלול הפרשה לקופת פיצויים עבור העובדים ו/או אינו מבטיח את זכויותיו של כל עובד ועובד ברגע נתון, יפסל על הסף.

1.2.2.4.4 כמו כן, מובהר בזאת כי הנספח התמחירי יתעדכן

בהתאם להוראות החשב הכללי בנוגע להגנה על זכויות עובדים, ועל המציעים למלא אחר ההוראות המעודכנות במלואן.

להוכחת עמידתו בתנאי סף זה, המציע יצרף נספח תמחירי (נספח 3

ט') חתום כנדרש וכן את ההצהרה (נספח 3 י').

1.2.3 דרישות נוספות

1.2.3.1 על המציע לצרף להצעתו את נספח פרטי המציע (נספח 3 א') ממולא

וחתום על ידו.

1.2.3.2 על המציע לצרף להצעתו גילוי נאות בדבר קרבה משפחתית, עסקית או





אחרת של מי מבעלי השליטה במציע, מנהליו או עובדיו הבכירים לעובדי משרד הרווחה והביטחון החברתי בנוסח נספח 3 ד'.

1.2.3.3 על המציע לצרף להצעתו אישור מעורך-דין על שמותיהם של מורשי החתימה של המציע בנוסח המופיע בנספח 3 א'. מובהר כי על כל הנספחים, עליהם נדרשת חתימתו של המציע, להיחתם על ידי מורשי חתימה מטעם המציע באופן המחייב את המציע בהתאם למפורט באישור כאמור בסעיף זה.

1.2.3.4 **על המציע לצרף הצהרה מאומתת על ידי עורך-דין, בנוסח נספח 3 יג', כי הוא מודע לכך שעליו לעמוד בדרישות הביטוח המפורטות בסעיף 23 להסכם המצורף בנספח 4 במלואן, וכי הוא בחן מול חברת הביטוח המבטחת אותו את יכולתו לעמוד בתנאי הביטוח כלשונן.**

מודגש כי לאחר הבחירה בזוכה במכרז, המציע הזוכה יהיה מחויב לעמידה בדרישות הביטוח בנוסח המופיע בסעיף 23 להסכם המצורף בנספח 4, והפוליסה תידרש להיות תואמת את דרישותיו. מובהר כי אי הגשת אישור ביטוח בנוסח אישור הביטוח האחיד חתום על ידי חברת הביטוח לאחר הזכייה במכרז שלא כנדרש תעכב את חתימת ההסכם, תחילת ההתקשרות ואת התשלום בהתאם למפורט בסעיף 1.4.7 להלן. המציע נדרש לבחון את תנאי הביטוח עם חברת הביטוח המבטחת אותו בטרם הגשת הצעתו. המציע או חברת הביטוח רשאים להגיש את הסתייגויותיהן לסעיפי הביטוח אך ורק בכתב ובשלב שאלות הבהרה למכרז. המציע מתחייב לאחר זכייתו להגיש את אישור הביטוח האחיד חתום על ידי חברת הביטוח כשהוא ללא שינויים/מחיקות/עדכונים שאינם קבילים במסמך ההנחיות לבדיקת אישור ביטוח המפורט [באתר האינטרנט של ענבל](#) ו/או בתשובות הבהרה של המשרד. מודגש כי אישור ביטוח שלא יעמוד בדרישות מסמך ההנחיות ו/או במסמך תשובות הבהרה האמורים, לא יאושר על ידי משרדנו ויגרור עיכוב בחתימת ההסכם והתשלומים.

כל האישורים והמסמכים הנדרשים יהיו על שם המציע בלבד ויהיו תקפים למועד הגשת ההצעה. המציע מתחייב לעדכן את המשרד לגבי כל שינוי במשך כל תקופת המכרז.





המשרד יהיה רשאי לדחות על-הסף כל הצעה, אליה לא יצורפו כל האישורים והמסמכים, המפורטים לעיל, וזאת ללא כל הודעה נוספת לאמור כאן. מבלי לפגוע באמור לעיל, המשרד שומר לעצמו את הזכות, לפי שיקול-דעתו הבלעדי, לדרוש השלמה של מסמכים ולקבל הבהרות נוספות בכתב, בקשר להצעות, שיוגשו למכרז זה. השלמות או הבהרות יהוו חלק בלתי-נפרד מההצעה. היה ולא יתקבלו כל ההשלמות או הבהרות הנדרשות בשלמות ובמועד אשר נקבע על-ידי המשרד, יהיה המשרד רשאי לפסול את ההצעה.

1.3 בדיקת ההצעות והערכתן

1.3.1 שלב א': בדיקה של סעיפי-הסף

בשלב זה ההצעות ייבדקו לפי מידת המענה על תנאי-הסף. הצעות שאינן עונות על כל תנאי-הסף ייפסלו.

1.3.2 שלב ב': ציוני מבדק זכויות עובדים

1.3.2.1 הצעות, שעמדו בכל תנאי-הסף הנדרשים, יעברו לשלב זה של בדיקת ציון מבדק זכויות עובדים.

1.3.2.2 ייבחנו ציוני מבדק זכויות עובדים, הניתנים על ידי חטיבת הביקורת באגף החשכ"ל (בהתאם להוראה 5.1.4).

1.3.2.3 **משקלו של ציון המבדק הינו (40%) ארבעים אחוז.**

1.3.2.4 מובהר כי מציע שטרם קיבל ציון כאמור לעיל יבחן רק ע"פ הפרמטרים המצוינים בסעיפים 1.3.3 ו-1.3.2.1 להלן. משקל הפרמטר של המחיר ישוקלל באופן יחסי, ללא ציון המבדק.

1.3.2.5 עוד מובהר כי אם ייוודע למשרד שהמציע או בעל הזיקה אליו, אשר קיבל ציון מבדק סופי, ולאחר מכן הקים עסק, או תאגיד, או שהגיש הצעות למכרז באמצעות חברות קשורות (חברה בת, חברה אחות, חברה נכדה), בין היתר, כדי לחמוק מציון המבדק שקיבל בעבר, רשאי המשרד, בהתאם להוראות החשכ"ל 8.2.1 המצ"ב כנספח 12', לייחס את ציון המבדק, שניתן בעבר למציע, לעסק החדש שהקים או לחברה בקבוצה זאת מבלי לייתר סמכויות או סעדים אחרים של המשרד. ההחלטה בדבר ייחוס ציון המבדק כאמור תתקבל לאחר שייערך למציע שימוע במסגרתו יציג את טענותיו.





1.3.3. שלב ג': הערכה של נסיון אגף בכיר חירום ביטחון וסייבר עם המציע

1.3.3.1. הצעות, שעמדו בכל תנאי-הסף הנדרשים, יעברו לשלב זה של בדיקת ניסיון קודם של אגף בכיר חירום ביטחון וסייבר בעבודה עם המציע במסגרת התקשרויות קודמות.

1.3.3.2. עבור כל מציע תבוצע הערכה באופן הבא:

1.3.3.2.1. בהתבסס על חוות דעת שתערך על ידי הגורם המקצועי

אשר תתייחס לקריטריונים הבאים, כאשר בכל קריטריון יידרש הגורם המקצועי ליתן ניקוד בין 1 ל-10:

1.3.3.2.1.1. עמידה בתקינת מאבטחים שנקבעה בין צדדים (20%).

1.3.3.2.1.2. אספקת ציוד למאבטחים בהתאם למפורט בהתקשרות בין הצדדים (10%).

1.3.3.2.1.3. הסעות מטעם החברה עבור מאבטחים להכשרות / אבטחה במתקנים (5%).

1.3.3.2.1.4. תשלום לעובדים כמפורט במסמכי ההסכם בין הצדדים (20%).

1.3.3.2.1.5. כשירות מוקד הביטחון ותפעולו בשוטף (20%).

1.3.3.2.1.6. עמידה ברמת שירות ולוחות זמנים מול האגף בהתאם לדרישות המכרז (25%).

מובהר כי חוות הדעת תינתן על ידי נציג אגף בכיר חירום ביטחון וסייבר, מבקש השירות נשוא מכרז זה.

1.3.3.2.2. הניקוד יינתן על ידי ועדת המכרזים, על בסיס ניקוד הגורם המקצועי בכל אחד מהקריטריונים הנ"ל ומשקלם היחסי כמפורט לעיל.

1.3.3.2.3. חוות הדעת של הגורם המקצועי תגובה במסמכים כתובים הנוגעים לאופן מתן השירות על ידי המציע, במהלך חמש השנים האחרונות הקודמות למועד האחרון להגשת





הצעות. ככל שבמסמכים אלו ישנה התייחסות לליקויים בהתנהלות המציע, תינתן התייחסות לאפשרויות שניתנו למציע על ידי המשרד לתקן את הליקויים ותגובתו לכך.

- 1.3.3.3 מציע אשר קיבל פחות מ-60% מהניקוד בסעיף זה, ייפסל.
- 1.3.3.4 מבלי לגרוע מהאמור לעיל, המשרד יהיה רשאי, לפי שיקול דעתו הבלעדי, לפסול את הצעתו של מציע אשר בשל היעדר שביעות רצון מהמציע, ההתקשרות עמו הופסקה באמצע תקופת ההתקשרות ו/או לא הוארכה, וכל זאת בתוך חמש השנים האחרונות הקודמות למועד האחרון להגשת ההצעות.
- 1.3.3.5 בטרם יוחלט על פסילת ההצעה כאמור בסעיף 1.3.3.4 לעיל, תינתן למציע זכות טיעון בפני ועדת המכרזים.

1.3.4 שלב ג': קביעה של ציוני עלות

נספחי הצעת המחיר של ההצעות שעברו את שלבים א', ב' ו-ג' לעיל, ייפתחו על-ידי ועדת המכרזים וההצעות ידורגו עתה בממד של ציוני עלות, כדלהלן:

1.3.4.1 הצעת המחיר תוגש בנוסח המופיע בנספח 3 יד' המצורף בזה. על המציע

להגיש הצעת מחיר עבור הרכיבים הבאים, כל הרכיבים יצוינו כולל מע"מ:

1.3.4.1.1 **תקורה לספק לשעת מאבטח – המחיר המוצע לתוספת**

לשעת עובד מעבר למחיר שישולם למאבטחים (הכולל

את שכר המאבטחים ועלות השכר כפי שמפורטים בנספח ו', בנספח 2' ובסעיף 2.7 למכרז אשר ישולמו לפי ביצוע בפועל). התוספת הנדרשת תכלול את כל הרכיבים הנדרשים ע"י המציע לצורך מתן השירות. יודגש כי הצעת המחיר לרכיב זה תהיה אחידה לכל סוגי המאבטחים השונים.

1.3.4.1.2 **תמורה חודשית להפעלת מנהל משימת שר למחוז**

ירושלים – המחיר המוצע **לחודש עבודה**, כולל שכר חודשי כמפורט בסעיף 2.7 וכל העלויות הכרוכות בהפעלת הרכז, לרבות העמדת ציוד ורכב.





- 1.3.4.1.3 תמורה חודשית עבור הפעלת רחפן אוטונומי לאבטחת מתקנים בהתאם למפורט בסעיף 2.11.1 למכרז, ככל שהספק יידרש לכך על ידי המשרד.
- 1.3.4.1.4 תמורה חודשית להפעלת רכז אבטחה מחוזי נוסף אופציונלי (בנוסף לשני רכזי האבטחה שעלותם מגולמת ביתר רכיבי הצעות המחיר) – המחיר המוצע לחודש עבודה של רכז, כולל שכר חודשי כמפורט בסעיף 2.7 וכל העלויות הכרוכות בהפעלת הרכז, לרבות העמדת ציוד ורכב.
- 1.3.4.2 תמורה חודשית להפעלת רכז אבטחה משני למחוז דרום או רכז משני נוסף אופציונלי (בנוסף לרכז האבטחה המשני במחוז ירושלים שעלותו מגולמת ביתר רכיבי הצעות המחיר) – המחיר המוצע לחודש עבודה של רכז, כולל שכר חודשי כמפורט בסעיף 2.7 וכל העלויות הכרוכות בהפעלת הרכז, לרבות העמדת ציוד ורכב.
- 1.3.4.3 מובהר כי המשרד לא ישלם תוספת מחיר נפרדת עבור אספקת שירותי מוקד, העסקה של מנהל מוקד, מפעילי מוקד, איש קשר בכיר, רכז אבטחה מחוזי במחוזות ירושלים והדרום ורכז אבטחה משני במחוז ירושלים בלבד וכל יתר השירותים הנדרשים במכרז, ועל המציעים לגלם את העלות של השירותים הנ"ל בהצעת המחיר (שעות האבטחה הכוללות). המחירים שיוצעו יהיו סופיים, נקובים בש"ח, ויהוו תמורה מלאה עבור כל ההוצאות הישירות והעקיפות של הספק לצורך אספקת השירותים לפי מכרז זה ועבור כלל השירותים הנדרשים במכרז, כולל כל ההוצאות הנלוות וכולל התייקרויות.
- 1.3.4.4 עוד יובהר כי בגין הרכיבים האופציונליים הבאים ישלם המשרד החר הוצאות גב-אל-גב אל מול חשבונות, בהתאם לדרישת המשרד מראש ובכתב, ובכפוף להצגת 3 הצעות מחיר לאישור המשרד:
- 1.3.4.4.1 הקמה והובלה של ביתן אבטחה כולל אמצעים – מאוים/שר בהתאם למפרט נציג המשרד ובכפוף להצגת





מספר הצעות מחיר שהתקבלו לביצוע השירות ובחירת הזולה מביניהם.

1.3.4.4.2 אספקת יחידות גידור ומחסום לחץ.

1.3.4.4.3 הוספת משמרות מוקד נוספות, כולל איוש כוח האדם וכל

העלויות הנגזרות מכך (הכשרות, רענונים וכיו"ב לכוח האדם שנוסף). עלות שכר העובד תוגדר במונחי סעיף 2.7 למכרז.

1.3.4.4.4 עלות ליום עבודה הפעלת רכב ממוגן ירי 7.62.

1.3.4.4.5 תשלום בגין **שעות נוספות** במקרה של דרישה של

הממונה להפעלה של איש אבטחה מעבר ל-8 שעות רצופות (בהתאם לסעיף 2.5.5.2 למכרז).

יובהר כי מדובר ברכיב השעות הנוספות בלבד ולא על ערך השעה עצמה.

1.3.4.4.6 **עלות שדרוג מערכות מתח נמוך המחוברות למוקד:** אם

במהלך השנה עלות השדרוגים תעלה על סכום של 20,000 ₪ לא כולל מע"מ, חובת התשלום עבור הסכום החורג מעל 20,000 ₪ תהיה על המשרד. אם עלות השדרוגים בשנה מסוימת תפחת מהסכום הנ"ל, היתרה תועבר לשנה הבאה.

1.3.4.4.7 כל עלויות הספק הנובעות מהדרישה לשינוי רמת כשירות

של אנשי אבטחה הכשרת המאבטחים ברמה מתקדמת בין היתר במקרה שהמשרד ידרוש במהלך תקופת ההתקשרות כי כל המאבטחים יידרשו לעבור קורס אבטחה מתקדם (רמה ב'), בהתאם למפורט בסעיף ב.4.ד לנספח 2 ב', לרבות קורסי ריענון וכיו"ב.

1.3.4.5 **משקלו של רכיב בדיקת עלות ההצעות עבור מציע שקיים עבורו ציון**

מבדק הינו 60% (שישים אחוז), ועבור מציע שלא קיים עבורו ציון מבדק הינו 100% (מאה אחוז).

1.3.4.6 העלויות בהצעות יושוו על-סמך ממוצע משוקלל של רכיבי העלות בהתאם





למחירים שהוצעו עבורם בהצעת המחיר ובהתאם לנוסחת חישוב שמופיעה בנספח הצעת המחיר. עלות זו תיקרא להלן "עלות להשוואה של ההצעה".

1.3.4.7. ההצעה, אשר ה"עלות להשוואה של ההצעה" שלה תהיה הזולה ביותר בין ההצעות, תקבל ציון 100 לרכיב העלות ועלותה תקרא להלן "עלות הבסיס להשוואה בין ההצעות".

1.3.4.8. שאר ההצעות יקבלו ציון מחיר, אשר יחושב על-ידי חלוקה של "עלות הבסיס להשוואה בין ההצעות", בעלותה של ההצעה הנבדקת, ומוכפל ב-100. החישוב יתבצע לפי הנוסחה להלן:

$$P = \frac{\text{עלות הבסיס להשוואה בין ההצעות}}{\text{עלות להשוואה של ההצעה הנבדקת}} \times 100$$

1.3.4.9. הצעת המחיר עבור כל יחידת תמחור תהיה סופית ולא מותנית. הצעות המחיר תכלולנה מע"מ וכל מס אחר, כמחויב מכוח סעיף 2.2.4.7.3 להוראת תכ"ם 7.3.1.

1.3.5. שלב ה': שקלול של עלות מול מבדק ובחירת הזוכה

1.3.5.1. לכל הצעה יחושב ציון משוקלל, לפי היחס הבא:

1.3.5.1.1. **עבור מציע שקיים עבורו ציון מבדק:** 40% (ארבעים אחוז) לציון המבדק, ו-60% (שישים אחוז) לעלות.

1.3.5.1.2. **עבור מציע שלא קיים עבורו ציון מבדק:** 100% לעלות.

1.3.5.2. ההצעות ידורגו בהתאם לציון המשוקלל וההצעה שקיבלה את הציון המשוקלל הגבוה ביותר תיבחר כהצעה הזוכה לפי מכרז זה.

1.3.6. ההצעות שיקבלו את הציונים המשוקללים הבאים בתור ייבחרו ככשיר שני או שלישי לפי מכרז זה.

1.3.6.1. הליך תחרותי נוסף

1.3.6.1.1. המשרד שומר לעצמו את הזכות לנהל הליך תחרותי נוסף לשיפור ההצעות בין היתר במקרים הבאים:





1.3.6.1.1.1. במקרה של פער של 20% או יותר בין

הצעת המחיר של המציע שקיבל את הניקוד המשוקלל הגבוה ביותר לבין אחד או שני המציעים הבאים בתור, בהתייחס לכלל רכיבי הצעת המחיר או חלק מהם (הפער יחושב על בסיס ההצעה הנמוכה). המשרד רשאי לפנות למציעים שהצעות המחיר שהגישו גבוהות ב-20% או יותר בהליך לשיפור הצעות. במידה שלא ישופרו הצעות המציעים, רשאי המשרד שלא לבחור במציע שקיבל את הניקוד המשוקלל הגבוה ביותר כזוכה במכרז ו/או שלא להודיע על בחירתם של המציעים שהצעות המחיר שהגישו גבוהות ב-20% או יותר ככשירים נוספים כאמור בסעיף 1.4.9.12 להלן, בהתאם לנסיבות העניין.

1.3.6.1.1.2. במקרה ששניים או יותר מהמציעים

קיבלו ציון משוקלל זהה שיהא הציון המשוקלל הגבוה ביותר. המשרד רשאי לפנות לכל המציעים שהצעותיהם דורגו במקום הראשון בהליך לשיפור הצעות המחיר שהגישו.

1.3.6.1.1.3. במקרה של פער של 10% או פחות בין

המציעים בבחינת הציון המשוקלל. המשרד רשאי לפנות לכל המציעים שהצעותיהם דורגו בטווח ציונים זה לשיפור הצעות המחיר שהגישו.





- 1.3.6.1.2. החליט המשרד על קיום הליך תחרותי נוסף, תחולנה ההוראות הבאות:
- 1.3.6.1.2.1. ועדת המכרזים תודיע למציעים אשר ביניהם היא מעוניינת לקיים את ההליך האמור, בהתאם לשיקול דעתה, כי הם רשאים להגיש, במועד שיוורה עליו המשרד, הצעה סופית בתנאים מיטיבים עם המשרד לעומת הצעתם המקורית.
- 1.3.6.1.2.2. ההצעות הסופיות יוגשו לתיבת המכרזים לא יאוחר מהמועד שייקבע לכך על ידי המשרד ובהתאם להוראות תקנות חובת המכרזים.
- 1.3.6.1.2.3. לא הגיש מציע אשר המשרד פנה אליו הצעה סופית, תיחשב הצעתו המקורית כהצעה הסופית.
- 1.3.6.1.2.4. ההצעות הסופיות (הצעות משופרות או הצעות מקוריות) יושוו על בסיס הניקוד המשוקלל של כל הצעה כאמור בסעיף 1.3.5.1 לעיל.
- 1.3.6.1.2.5. המשרד ינהל את ההליך התחרותי הנוסף בהתאם להוראות תקנות חובת המכרזים, וכל הוראות מסמכי המכרז יחולו על הליך זה, בשינויים המחויבים.
- 1.3.6.1.2.6. מובהר כי מספר סבבי ההליך התחרותי הנוסף שיתקיימו נתון לשיקול דעתה הבלעדי של ועדת המכרזים.
- 1.3.6.2. בהתאם לתקנה 21(ה) לתקנות חובת המכרזים, ומבלי לגרוע מהאמור בהוראות חוק חופש המידע, מציעים במכרז אשר הצעתם לא נבחרה, רשאים להגיש בקשה לעיון בפרוטוקול ועדת המכרזים, בהתכתבויות





הוועדה עם המציעים, בחוות דעת מקצועיות שהוכנו לבקשת הוועדה, בעמדת היועץ המשפטי בוועדה, ובהצעה הזוכה במכרז וכן לקבל עותקים ממסמכים אלה, למעט בחלקים של ההחלטה או ההצעה אשר העיון בהם עלול לדעת ועדת המכרזים לחשוף סוד מסחרי או סוד מקצועי, או לפגוע בביטחון המדינה, ביחסי החוץ שלה, בכלכלתה או בביטחון הציבור, וכן למעט בחוות דעת משפטית שנערכה במסגרת ייעוץ משפטי לוועדה, לרבות בחינת חלופות אפשריות שונות לפעולה או להחלטה של ועדת המכרזים, או הערכת סיכויים וסיכונים הנובעים מקבלת החלטות כאמור בהליכים משפטיים עתידיים.

שונות 1.4

קבלת עדכונים 1.4.1

- 1.4.1.1. עדכון על פתיחת תיבת ההצעות הדיגיטלית להגשת הצעות יישלח לספקים שנרשמו לקבלת תזכורת בעת פתיחת התיבה.
- 1.4.1.2. ספקים שיגישו שאלות הבהרה / הצעות יקבלו הודעה על כל עדכון שייעשה בתיבה.
- 1.4.1.3. באחריות המציעים לעקוב אחר כל עדכון לגבי מכרז זה, ובכלל זה תשובות לשאלות הבהרה במועד שנקבע לכך במסמכי המכרז, כפי שיעודכנו בעמוד פרסום המכרז באתר מינהל הרכש הממשלתי.

שאלות הבהרה והערות 1.4.2

- 1.4.2.1. שאלות הבהרה והערות יועברו אך ורק באמצעות מערכת יהלום להגשת הצעות כמפורט בסעיף 1.4.3 למכרז.
- 1.4.2.2. המועד האחרון להפניה של שאלות והערות הוא **עד ליום ב', ה-18/11/2024, בשעה 12:00**. לא תתאפשר הגשת שאלות במערכת לאחר תאריך זה.
- 1.4.2.3. המתכונת היחידה להעברה של השאלות וההערות היא באמצעות המערכת. יודגש, כי המשרד לא יענה לשאלות הבהרה או יתייחס להערות, אלא אם נשלחו במועד באמצעות המערכת כאמור לעיל.
- 1.4.2.4. יודגש, כי המשרד אינו מתחייב לענות או להתייחס לכל השאלות והערות





שיוגשו.

- 1.4.2.5. התשובות לשאלות וההערות יועלו למערכת, ללא ציון פרטים מזהים של הפונים, והודעה על כך בכתב תישלח לכל המציעים שהגישו שאלות הבהרה או הצעות ויפורסמו באתר האינטרנט של מינהל הרכש הממשלתי תחת הלשונית "מכרזים" ובאתר האינטרנט של המשרד, על המציע להצהיר בנוסח נספח 3 טז' המצורף בזאת למכרז כי קיבל לידיו את טפסי שאלות הבהרה וההערות וכן את המפרט המתוקן.
- 1.4.2.6. בכל מקרה של אי בהירות והערות בנוגע למכרז או לתנאיו, יש לפנות בהליך שאלות הבהרה והערות עד למועד האחרון להגשת שאלות הבהרה, הנקוב לעיל.
- 1.4.2.7. מציע שלא יפנה לעורך המכרז כאמור, יהיה מנוע מלהעלות בעתיד כל טענה, דרישה או תביעה בדבר אי בהירות, סתירות או אי התאמה במסמכי המכרז.
- 1.4.2.8. מסמך השאלות, התשובות וההערות יחייב את כל המציעים, יהווה חלק בלתי נפרד ממסמכי המכרז ובמקרה של סתירה, יגבר על האמור בהם.
- 1.4.2.9. מובהר בזאת כי על המציעים לשאול ולהעיר בנוגע לדרישות הביטוח במכרז במסגרת הליך שאלות הבהרה בלבד. במידה שמדובר בהסתייגות מהותית שהמציע או חברת הביטוח מטעמו מבקשים לדון עליה, יש לפנות במכתב נלווה לנציג המשרד ולציין מה השינויים המתבקשים, על מנת שיועברו לבדיקה ואישור של חברת הביטוח ענבל ו/או החשב הכללי במשרד האוצר.

1.4.3. הגשת ההצעה

- 1.4.3.1. המועד הראשון להגשת ההצעה הוא יום ב', ה-09/12/2024 בשעה 12:00.
- 1.4.3.2. המועד האחרון להגשת הצעות הוא עד ליום ב', ה-06/01/2025 בשעה 12:00, בתיבת המכרזים הדיגיטלית של משרד הרווחה והביטחון החברתי, ההגשה תתבצע באופן מקוון.
- 1.4.3.3. מובהר כי ערבות ההצעה תהיה ערבות דיגיטלית, מספר ימים לאחר פתיחת תיבת המכרזים המשרד יפנה לכל המציעים אשר הצעותיהם





נמצאו בתיבה במועד האחרון להגשת ההצעות בדרישה להעברת תדפיס ערבבות הצעה, למציעים יינתן פרק זמן של לפחות שבעה ימים להעברת התדפיס, הכול בהתאם להנחיות המשרד כפי שיועברו כמפורט לעיל. מובהר כי הצעה שלא תוגש עבורה ערבבות כנדרש תיפסל.

1.4.3.4. ההצעה תוגש בעד 2 (שני) עותקים לפי הפירוט הבא:

1.4.3.4.1. המקור – יכיל את כלל מסמכי המכרז הנדרשים להגשה חתומים כנדרש.

1.4.3.4.2. עותק חסוי – בהעתק זה יושחרו כל החלקים החסויים בהצעת המציע כפי שיציין במפורש בנספח 3 יא' למכרז. מובהר בזאת, כי ההחלטה האם חלק כלשהו בהצעת הספק יהיה חסוי, תהיה נתונה אך ורק לוועדת המכרזים של המשרד וכי ועדת המכרזים תהיה רשאית, על-פי שיקול-דעתה הבלעדי, להציג בפני המציעים, שלא זכו במכרז, כל מסמך, אשר, להערכתה המקצועית, אינו מהווה סוד מסחרי או מקצועי והוא דרוש על מנת לעמוד בתקנות חובת המכרזים.

כן מובהר בזאת, כי כל נושא, שמציע סימן כנושא שהוא מבקש להטיל עליו חיסיון, יהיה חסוי בפניו גם ביתר ההצעות, ככל שוועדת המכרזים תקבל את טענת החיסיון. מובהר כי עותק זה נדרש רק עבור מציעים המבקשים כי חלקים מסוימים בהצעתם יהיו חסויים, מציעים אשר אינם מעוניינים בחסיון חלקים מהצעתם רשאים להגיש עותק אחד בלבד, עוד מובהר כי מציע שלא ייצרף להצעתו עותק מושחר כאמור בסעיף זה ייראו בו כמי שאינו מבקש להשית חסיון על חלקי הצעתו.

1.4.3.5. למען הסר ספק יודגש, כי הנוסח המחייב של ההצעה יהיה זה המופיע במקור.

1.4.3.6. יש לצרף להצעה את כל האישורים והמסמכים הנדרשים לפי מכרז זה.





- 1.4.3.7. ההצעות, לרבות כל הנספחים, ההמלצות, האישורים וכל פרט הנדרש בפניה, יוגשו בשפה העברית.
- 1.4.3.8. הגשת ההצעות למכרז תבוצע באופן מקוון, באמצעות מערכת יהלום.
- 1.4.3.9. קישור למערכת לצורך הגשת הצעות במכרז באופן מקוון יפורסם בדף המכרז. מציע אשר מעוניין להגיש שאלות הבהרה והערות או שמעוניין להגיש את הצעתו במכרז נדרש ללחוץ על הקישור "**להגשת שאלות והצעות**" בדף המכרז, אשר יעביר אותו למערכת.
- 1.4.3.10. הליך הגשת ההצעות במערכת כולל שני שלבים:
- 1.4.3.10.1. הזדהות מגיש הצעה באמצעות מערכת ההזדהות הלאומית.
- 1.4.3.10.2. הגשת הצעה בתיבת המכרזים במערכת יהלום.
- 1.4.3.11. פעולות במערכת ההזדהות:
- 1.4.3.11.1. מגיש הצעה אשר טרם נרשם למערכת ההזדהות הלאומית, יידרש להירשם למערכת, ולאחר השלמת תהליך ההרשמה לאמת את זהותו לצורך מעבר לשלב הגשת ההצעות.
- 1.4.3.11.2. מגיש הצעה אשר רשום למערכת ההזדהות הלאומית, יידרש לאמת את זהותו לצורך מעבר לשלב הגשת הצעה.
- 1.4.3.11.3. בכל תקלה בהליך ההרשמה להזדהות הלאומית, או בתהליך ההזדהות יש לפנות למוקד התמיכה של המערכת (טלפון – 1299, כתובת דואר אלקטרוני moked@mail.gov.il, טלפון נוסף – 08-6863100).
- 1.4.3.11.4. פרטים נוספים על אודות הליך ההרשמה [מפורטים בקישור זה](#).
- 1.4.3.11.5. לאחר השלמת ההזדהות, המערכת תעביר את מגיש הצעה באופן אוטומטי לתיבת המכרז הרלוונטית. על המציע לוודא כי במערכת להגשת ההצעות מופיע שם ומספר המכרז המבוקש על ידו.





1.4.3.12 פעולות במערכת יהלום:

1.4.3.12.1 מציע המעוניין לשאול שאלות הבהרה או שיש לו הערות,

יוכל לבצע זאת כל עוד לא חלף המועד האחרון להגשת שאלות הבהרה והערות, באמצעות לחיצה על כפתור "להגשת שאלות והצעות". המציע ימלא עבור כל שאלה את מספר הפרק/נספח ואת מספר הסעיף.

1.4.3.12.2 במסגרת הגשת ההצעה, על המציע לפעול בהתאם להנחיות שיופיעו במערכת יהלום, למלא את כלל השדות שנדרש באופן ברור ובהתאם להנחיות המערכת, ולעלות למערכת את הקבצים הנדרשים, בהתאם להוראות המכרז.

1.4.3.12.3 לאחר השלמת הגשת ההצעה במערכת, תתקבל הודעה "הצעתך נשלחה בהצלחה" והמציע יוכל להוריד את מסמך ההצעה. מסמך ההצעה הינו מסמך חתום דיגיטלי של ההצעה ומהווה אסמכתא להצעה שהוגשה. המסמך ישלח למציע גם באמצעות הדואר האלקטרוני. מסמך ההצעה האחרון שנשלח יוצג גם במערכת.

1.4.3.12.4 מציע יוכל לעדכן את הצעתו כל עוד לא חלף המועד האחרון להגשת הצעה.

1.4.3.12.5 במקרה שבו לאחר שהוגשו הצעות בתיבה, ערך המזמין שינוי במסמכי המכרז (למעט שינוי במועדי המכרז), **הצעות שהיו בתיבה תבוטלנה** ותעבורנה למצב טיוטה. מציע המעוניין להגיש את הצעתו בהתאם לתנאי המכרז המעודכנים, **יידרש להגיש הצעה מחדש**.

1.4.3.12.6 לא ניתן יהיה להגיש הצעות במערכת לאחר המועד האחרון להגשת הצעות.

1.4.3.12.7 באפשרות המציע לבצע **הגשה אחת בלבד**. לעניין סעיף זה, "מציע" – לרבות בעל השליטה במציע או הנשלט על ידו או הנשלט על ידי גורם שלישי השולט בו. לאחר





השלמת הגשת הצעה לא תתאפשר הגשה נוספת או עדכון הצעה.

1.4.3.12.8 במסגרת הגשת הצעות במערכת, ישנן מגבלות טכניות שונות כגון:

1.4.3.12.8.1 ניתן לעלות עד 10 קבצים, כאשר גודל מקסימאלי של כל קובץ הוא עד 15MB.

1.4.3.12.8.2 פרק הזמן שבו המערכת מתנתקת בהיעדר פעולה של משתמש (20 דקות ל-Time out)

1.4.3.12.8.3 מגבלות טכניות נוספות - על מנת להכיר את שאר מגבלות המערכת, באחריות מגיש הצעה לקרוא, מבעוד מועד, את המדריך להגשת הצעות באמצעות תיבת מכרזים דיגיטלית. בנוסף, לרשותו של מגיש הצעה [חומרי הדרכה](#), אשר נועדו לסייע בהגשת הצעות בהצלחה.

1.4.3.12.9 לסיוע טכני במקרה של תקלה או שאלה, ניתן לפנות למוקד התמיכה בימים א'-ה' בין השעות 8:00-17:00 בכתובת הדואר האלקטרוני: moked@mail.gov.il או באמצעות הצ'אט האנושי: <https://mygovchat.gov.il/icr/bot.aspx?|=3>

1.4.3.12.10 בפניה יש לציין את שם המכרז, המועד האחרון להגשת הצעות ובמידת הצורך לצרף צילומי מסך.

1.4.3.12.11 זמן ההמתנה מרגע משלוח הפניה ועד לחזרת נציג שירות לא יעלה על 4 שעות בטווח שעות פעילות המוקד.

1.4.3.12.11.1 מוקד התמיכה אינו מתחייב לספק מענה לפניות אשר יתקבלו בזמן קצר מ-4 שעות מהמועד האחרון להגשת הצעות.





1.4.3.12.11.2. מציע אשר מגיש את הצעתו כאשר

נשאר פחות מ-4 שעות להגשת הצעות במכרז לוקח על עצמו את הסיכון שבמקרה של תקלה נציג השירות לא יספיק לפתור את הבעיה הטכנית שלו או לענות על שאלה שיש לו .

1.4.3.13. מציע במכרז נושא באחריות הבלעדית להגשת הצעה לפני המועד האחרון להגשת הצעות.

1.4.3.13.1. על המציע להביא בחשבון כי בסמוך למועד האחרון להגשת ההצעות ייתכן עומס על מערכת ההגשה או תקלות טכניות אחרות אשר עלולים למנוע את הגשת הצעתו במועד. על המציע להיערך לכך, ולהגיש את הצעתו מבעוד מועד.

1.4.3.13.2. למציע לא תהיה כל טענה למשרד באשר לתקלה שהתגלתה במערכת ההזדהות או במערכת הגשת ההצעות סמוך למועד האחרון להגשת הצעות, גם אם כתוצאה מכך הוא לא הצליח להגיש את הצעתו במכרז.

1.4.4. חתימה על מסמכי המכרז

1.4.4.1. כל הנספחים, עליהם נדרשת חתימתו של המציע, ייחתמו על-ידי מורשי החתימה מטעמו באופן המחייב את המציע בהתאם למפורט באישור הנדרש בסעיף 1.2.3.3 לעיל.

1.4.4.2. על המציע להצהיר בנוסח נספח 3 טז' המצורף בזאת למכרז כי קיבל לידיו את כלל מסמכי המכרז, קרא אותם והבין את תוכנם.

1.4.5. תוקף ההצעה

1.4.5.1. הצעת המציע תהיה בתוקף עד ליום 23/03/2025. המשרד שומר לעצמו את הזכות לדרוש הארכה של תוקף ההצעה, היה והליכי המכרז יימשכו מעבר לתקופה הנ"ל. המציע מתחייב להאריך את תוקף הצעתו בהתאם





- לדרישתו של המשרד, היה והמשרד יחליט על הארכה כאמור.
- 1.4.5.2. הצעותיהם של מציעים שנבחרו ככשיר שני וככשיר שלישי, ככל שנבחרו, יישארו בתוקף לכל הפחות למשך כל תקופת הניסיון בהתקשרות המשרד מול המציע שהצעתו נבחרה כזוכה לפי מכרז זה (ששת החודשים הראשונים לאחר תום תקופת ההתארגנות), מעבר לתקופה האמורה לעיל הצעת המציע שנבחר ככשיר שני או שלישי תישאר בתוקף למשך התקופה שיציין במענה לסעיף 7 לנספח 3 א'.
- 1.4.5.3. מובהר כי מציע שלא יאריך את תוקף הצעתו, יראו בו כמי שהסיר הצעתו במענה למכרז זה וכי הצעתו לא תובא בחשבון בעת בדיקת ההצעות.

- 1.4.6. **לעניין עידוד נשים בעסקים**
- על מציע העונה על הדרישות בסעיף 2 לחוק חובת המכרזים, התשנ"ב-1992, לענין עידוד נשים בעסקים, להגיש אישור ותצהיר בנוסח נספח 3 יב', לפיו העסק הוא בשליטת אישה (על משמעותם של המונחים: "עסק", "עסק בשליטת אישה", "אישור" ו"תצהיר" – ראה סעיף 2 לחוק).

- 1.4.7. **חתימת הספק על ההסכם לאחר זכייתו**
- 1.4.7.1. יחד עם הודעת הזכייה יועבר לספק הסכם לחתימה בצירוף נספחי ההסכם, כן יועבר סכום ותאריך התוקף של ערבות ביצוע, וכן ההתחייבות להארכת התקשרות.
- 1.4.7.2. על הספק לחתום על ההסכם ועל נספחיו, ולהעבירו לרבות תדפיס ערבות ביצוע כמפורט בסעיף 1.4.8 להלן תוך 14 (ארבעה-עשר) יום ממועד קבלת ההסכם לחתימתו.
- 1.4.7.3. בנוסף יידרש הספק להציג תוך 14 (ארבעה-עשר) יום ממועד קבלת ההסכם לחתימתו אישור ביטוח בנוסח אישור הביטוח האחיד חתום על ידי חברת הביטוח אשר תואמת את דרישות הביטוח המפורטות בסעיף 23 להסכם.
- 1.4.7.4. בנוסף יידרש הספק להציג תוך 14 (ארבעה-עשר) יום ממועד קבלת ההסכם לחתימתו אישור על רישומו בפורטל הספקים הממשלתי לצורך





הגשת דיווחים וחשבוניות. מובהר כי לצורך כך הספק יידרש לשאת בכל העלויות, ככל שישנן, ולאשר את תנאי השימוש בפורטל (ראו [הוראת תכ"ם](#), "פורטל ספקים", מספר 7.12.5).

1.4.7.5 אם הספק טרם פנה למנהל הכללי של משרד העבודה לשם בחינת יישום חובותיו לפי סעיף 9 לחוק שוויון זכויות ככל שנדרש לכך בהתאם להוראות חוק עסקאות גופים ציבוריים, יהיה מחויב לפנות למנכ"ל משרד העבודה כאמור בתוך 30 יום ממועד קבלת ההודעה על הזכייה במכרז וכתנאי לתחילת ההתקשרות מול המשרד. על המציע הזוכה לבצע פנייה אל מנכ"ל משרד העבודה לכתובת המייל: mateh.shiluv@labor.gov.il בצירוף נספח התצהיר (נספח 3 ג') שצורף להצעתו, כאשר הוא מלא וחתום על ידו, עם העתק לנציג אגף בכיר חירום ביטחון וסייבר **ולשמור אצלו העתק המייל שנשלח**. עם קבלת העתק פניית המציע למנכ"ל משרד העבודה אצל נציג אגף בכיר חירום ביטחון וסייבר, ניתן יהיה לקדם את חתימת ההסכם ותחילת ההתקשרות מול הספק.

1.4.7.6 אם הספק הינו חברה/שותפות, יידרש הספק בנוסף להציג תוך 14 (ארבעה-עשר) יום ממועד קבלת ההסכם לחתימתו לצרף אסמכתא לעניין היעדר חובות אגרה שנתית בשנה שקדמה למועד החתימה על ההסכם, כמו כן יידרש לצרף אסמכתא כי הינו "חברה שאינה מפרת חוק" ואינה בהתראה לפני רישום כחברה מפרת חוק, בהתאם למפורט בהוראת תכ"ם 7.3.1. להוכחת עמידתו בדרישות אלו, עליו לצרף נסח חברה/שותפות עדכני. הנסח ניתן להפקה דרך [אתר האינטרנט של רשות התאגידים](#) בכתובת:

<https://ica.justice.gov.il/Request/OpenRequest?rt=CompanyExtract>

1.4.7.7 הספק יצרף להסכם החתום הצהרה בנוסח נספח 4 ג' בדבר הסכמתו לפרסום הסכם ההתקשרות או הסתייגותו מפרסום חלקים מההסכם, הכול כאמור בסעיף 1.4.12 למכרז.

1.4.7.8 יש לראות את ההסכם והמכרז כמשלימים זה את זה. אם תתגלה סתירה בין האמור במכרז זה לבין האמור בהסכם, יעשה מאמץ ליישב את





הסתירה. היה ולא תהיה אפשרות ליישב את הסתירה, הוראת המכרז תהיה עדיפה על הוראת ההסכם, הסותרת אותה, אלא אם ייאמר במפורש אחרת. אם יתגלו סתירות בין האמור בהצעה לבין האמור במכרז או בהסכם, אז ההוראות במכרז ובהסכם יהיו עדיפות על האמור בהצעה.

1.4.7.9 תחילת מתן השירות על ידי הספק מותנת בקבלת הסכם ו/או הזמנה, חתומים בידי הגורמים המוסמכים במשרד. למען הסר כל ספק מודגש בזה, כי ההתקשרות בין הצדדים תושלם רק עם חתימת ההסכם על-ידי שני הצדדים.

1.4.8 ערבות ביצוע

1.4.8.1 כאמור בסעיף 1.4.7.1 לעיל, לשם הבטחת ביצועו של ההסכם, על הספק לצרף להסכם ערבות, הערבות תוגש למשרד בצורת תדפיס כתב ערבות דיגיטלית, על שמו, דוגמת תדפיס ערבות דיגיטלית מצורפת כנספח 4 ד'.

1.4.8.2 הערבות תעמוד על 5% (חמישה אחוזים) מערך סך ההתקשרות עם הספק (לא כולל אופציות), כולל מע"מ. הערבות תהיה בתוקף 60 (שישים) יום מעבר לתקופת ההתקשרות עם הספק. ככל שתוארך ההתקשרות עם הספק, הערבות תוארך על ידו בהתאם.

1.4.8.3 על הספק להציג הדפס כאמור לנציג המשרד תוך 14 (ארבעה-עשר) יום ממועד קבלת ההסכם לחתימתו.

1.4.8.4 הערבות תנוהל בהתאם לתקן [הערבויות הדיגיטליות](#) שפורסם על ידי החשב הכללי, ובהתאם להוראת תכ"ם, "ערבויות דיגיטליות", מס' [14.4.1](#).

1.4.8.5 הערבות תונפק על ידי גוף מורשה להנפקת ערבות על פי המפורט בהודעת התכ"ם שמספרה ה.7.3.3.2.

1.4.9 זכויותיו של המשרד

מבלי לגרוע מהוראות מכרז זה, מהוראות כל דין ומן ההלכה הפסוקה, המשרד יהיה רשאי, לפי שיקול-דעתו הבלעדי:

1.4.9.1 לקבל הצעה כלשהי, בשלמותה או חלקים ממנה ו/או ליישם אותה בשלבים ו/או שלא להזמין את כל השירותים לפי מכרז זה ו/או שלא לבחור בזוכה





- כלשהו למכרז ו/או לפצל את הזכייה בין מספר זוכים ו/או לבטל את זכייתו של הספק ולקבוע זוכה אחר תחתיו ו/או להשהות את הליכי המכרז ו/או להתקשרות עם הספק ו/או לבטל מכרז זה כליל ו/או לערוך מכרז חדש ו/או תהליך אחר על-פי דין ו/או לא להתקשר בהסכם עם גורם כלשהו.
- 1.4.9.2 להוסיף, לגרוע או לשנות כל פרט שייראה לו מהפרטים המופיעים במכרז. שינויים אלו יובאו מראש לידיעתם של כל המציעים הרשומים כאמור בסעיף 1.4.1 לעיל.
- 1.4.9.3 להרחיב, לצמצם או לממש את המכרז בשלבים, מכל סיבה שהיא, לרבות לאחר החתימה על ההסכם עם הספק לפי מכרז זה.
- 1.4.9.4 לערוך הגרלה בין מציעים אשר הצעותיהם קיבלו ציון זהה, אשר יהא הציון הגבוה ביותר, על-פי נוהל הגרלה המפורט בנספח 3 טו', זאת בכפוף למנגנון הזכייה המפורט בסעיף 1.3.5 לעיל.
- 1.4.9.5 לפנות למציע או לכל גורם רלוונטי אחר, לרבות אנשי הקשר שפורטו על ידי המציע בהצעתו, בקשר עם הליכי המכרז.
- 1.4.9.6 לזמן לראיון את המציע או מי מטעמו. היה ולא התייצב המציע או מי מטעמו לראיון במועד שקבע המשרד, רשאי יהיה המשרד לפסול את ההצעה.
- 1.4.9.7 לא להתחשב כלל בהצעה, שהיא בלתי סבירה מבחינת המחיר לעומת הנדרש לפי מכרז זה או לעומת מהות ההצעה ותנאיה.
- 1.4.9.8 לא לאשר אף אחת מן ההצעות, שהוגשו למכרז, אם תקציב המשרד למטרה זו לא יכסה את העלויות, כפי שיידרשו בהצעות שנתקבלו.
- 1.4.9.9 שלא לבחור בהצעה שקיבלה את הציון המשוקלל הגבוה ביותר לפי מכרז זה כהצעה הזוכה אם נמצא כי ההצעה היא בלתי סבירה באופן המעורר חשש בדבר יכולתו של המציע לעמוד בהתחייבויותיו, לרבות בכל הנוגע לתשלום של השכר ושל התנאים הסוציאליים לעובדים שיבצעו את הפעילות הנדרשת, או כי היא חסרה, מוטעית, מבוססת על הנחות בלתי נכונות או על הבנה מוטעית של נושא המכרז או אם מצאה ועדת המכרזים כי קיימת סיבה עניינית או משפטית אחרת המצדיקה שלא לבחור בהצעה כאמור.
- 1.4.9.10 שלא לבחור בהצעה שקיבלה את הציון המשוקלל הגבוה ביותר לפי מכרז





- זה כהצעה זוכה, אם נמצא פגם המצביע על חוסר אמינות משמעותי בהתנהלות המציע, לרבות, אך לא רק, במקרים הבאים:
- 1.4.9.10.1 התגלו סתירות בין המידע המפורט בהצעה לבין המידע המצוי בידיעת המשרד בין באופן ישיר ובין מידע שהגיע למשרד באמצעות גורמים שלישיים;
- 1.4.9.10.2 התגלה כי המציע לא מסר את כל המידע הרלוונטי.
- 1.4.9.11 לנהל משא ומתן עם מציעים בקשר להצעתם והכל בהתאם לקבוע בתקנה 7 לתקנות חובת המכרזים.
- 1.4.9.12 לבחור מציע ככשיר שני או שלישי בהתאם למנגנון המפורט בסעיף 1.3.5 למכרז.
- 1.4.9.13 להתקשר עם המציע שנבחר ככשיר שני או שלישי, ואם נבחר יותר ממציע אחד כזוכה במכרז, שני המציעים הבאים בתור, לפי העניין (להלן – "הספק החלופי"), ועל הספק החלופי יחולו כל תנאי מכרז זה וההסכם המצורף לו, בין היתר בכל אחד מהמקרים הבאים: הספק לא ביצע את כל הפעולות והמציא את כל האישורים הנדרשים במועד; לא נחתם הסכם עם הספק; ההתקשרות עם הספק לא יצאה אל הפועל מכל סיבה שהיא; ההתקשרות עם הספק בוטלה במהלך תקופת הניסיון.
- 1.4.9.14 לא להתחשב כלל בהצעה, שאינה עונה על אחת מדרישות המכרז, או בשל חוסר התייחסות מפורטת לסעיף מסעיפי המכרז, אשר, לדעת המשרד, מונע הערכה של ההצעה או החלטה כראוי, או במקרה, שההצעה כוללת הסתייגויות, שינויים או תוספות כלשהם על האמור במסמכי המכרז. היה והמשרד יבחר בהצעה, בה יהיו שינויים או הסתייגויות או תוספות, מעבר לאמור במסמכי מכרז, יהא זה על-ידי תוספת בגוף המסמכים או במכתב לוואי או בכל דרך אחרת, ייראו כאילו לא נכתבו ולא יובאו בחשבון בעת הדיון בהצעה ולא יחייבו את המשרד.
- 1.4.9.15 להורות, אם נמצא כי החלטה זו משרתת באופן המרבי את טובת הציבור ואת תכליתו של מכרז זה, מנימוקים שיירשמו, על תיקון של כל פגם שנפל בהצעה או להבליג על הפגם.





1.4.9.15.1 המשרד יהיה רשאי לפי שיקול דעתו לדחות הצעה

שהוגשה באחד או יותר מבין המקרים הבאים:

1.4.9.15.1.1 במקרים שבהם הורשע המציע או מי

מבעלי הזיקה אליו ב-3 השנים האחרונות שקדמו למועד האחרון להגשת הצעות במכרז בעברה פלילית אחת לפחות הנוגעת לחוקי העבודה המפורטים בנספח ב' להוראת תכ"ם מספר 8.2.1 המצ"ב כנספח 2' למכרז.

1.4.9.15.1.2 במקרים שבהם נקנס המציע או מי

מבעלי הזיקה אליו על ידי מינהל ההסדרה והאכיפה ביותר משני קנסות בגין עבירות על חוקי העבודה המפורטים בנספח ב' להוראת תכ"ם מספר 8.2.1 המצ"ב כנספח 2' למכרז בשנה האחרונה שקדמה למועד האחרון להגשת הצעות במכרז. מספר קנסות בגין אותה עברה ייספרו כקנסות שונים.

1.4.9.15.1.3 למרות האמור בסעיפים 1.4.9.15.1 עד

1.4.9.15.1.2 לעיל, תהיה ועדת המכרזים רשאית להחליט מטעמים מיוחדים שיירשמו, שלא לדחות הצעה במכרז אף אם התקיימו לגביה אחד התנאים שצוינו לעיל. בהחלטה תהיה הוועדה רשאית להתחשב בהתנהלותו של המציע בדרך כלל בכל הקשור לשמירת זכויות עובדים וכן ביחס שבין היקף הפעילות של המציע שבשלה





הורשע או נקנס בשל הפרת דיני
העבודה לבין היקף פעילותו הכולל.

1.4.9.15.2. המשרד יפסול על הסף הצעה שהוגשה במקרה בו עלה
מן ההצעה כי בקיום ההתקשרות ייפגעו זכויות עובדים.
המשרד יבחן תנאי זה בהצעה בהתאם לעלויות השכר
המפורטות בנספח התמחיר, עלויות נוספות בהתאם
לדרישות שנקבעו במסמכי המכרז ועצם קיומו של רווח
למציע בלבד.

1.4.10. הארכת מועדים

מבלי לגרוע מכלליות האמור במסמכי מכרז זה, ועדת המכרזים תהיה רשאית לדחות
כל אחד מהמועדים הקבועים במכרז זה, לרבות המועד האחרון להגשת ההצעות,
המועד האחרון להשלמת ההתארגנות לאספקת השירותים נושא המכרז וכיוצא בזה,
ככל שתמצא לנכון, ואף מספר פעמים. במקרה של דחיית מועד במסגרת הליכי המכרז,
לפני בחירתו של מציע זוכה, תימסר ההודעה בדבר דחיית המועדים באמצעות פרסום
באתר האינטרנט של המשרד. החלטה על דחיית מועדים לאחר בחירתו של מציע זוכה
תימסר למציע הזוכה ו/או למציעים אחרים, לפי הרלוונטיות, בכתב ובהתאם לפרטי
ההתקשרות המצויים בידי המשרד. על מועד ההגשה החדש אשר ייקבע על ידי ועדת
המכרזים, במידה שיקבע, תחולנה כל הוראותיו של מכרז זה, לפי העניין והרלוונטיות,
אלא אם כן קבעה ועדת המכרזים אחרת בהחליטה על דחיית המועד.

1.4.11. בעלות על המכרז ועל ההצעה

- 1.4.11.1. מכרז זה הוא קניינו של המשרד והוא מועבר למציע לצורך הגשת ההצעה
בלבד. אין לעשות בו שימוש, שאינו לצורך הכנת ההצעה.
- 1.4.11.2. הצעתו של המציע והמידע שבה הם קניינו של המציע. המשרד מתחייב
לא לגלות את תוכן ההצעה לצד שלישי, טרם בחירת הספק, זולת ליועצים,
המועסקים על-ידו (ולמעט למציעים, שלא זכו במכרז, כמפורט להלן), אשר
גם עליהם תחול חובת הסודיות ואי שימוש בהצעתו של המציע, אלא לצרכי
מכרז זה, או אם הדבר מתחייב על-פי כל דין.
- 1.4.11.3. כל מציע המבקש לעיין בהצעה הזוכה יידרש לשלם סך של 250 ₪.





פרסום ההתקשרות 1.4.12

1.4.12.1 בהתאם להחלטת ממשלה מספר 1116 מיום 29.12.2013 שעניינה פרסום היתרים ומסמכי התקשרות בין רשויות המדינה לגופים פרטיים (להלן – "החלטת הממשלה"), יפורסם ההסכם הסופי החתום באתר חופש המידע המרכזי שכתובתו www.foi.gov.il, וזאת בתוך חודש ימים מיום חתימתו.

1.4.12.2 ההתקשרות תפורסם בנוסחה המלא והסופי והפרסום יחול על כל תוספת או תיקון של ההתקשרות שנעשו לאחר שפורסם ההיתר או ההתקשרות.

1.4.12.3 ספק העלול להיפגע מפרסום ההסכם רשאי להתנגד לפרסום סעיפים מסוימים בהסכם, כולם או חלקם, ועליו להצביע באופן ברור ומנומק בנספח 4 ג' על החלקים הרלוונטיים שלטעמו עלולים לפגוע בו כאמור בהחלטת הממשלה.

1.4.12.4 המשרד יהיה רשאי לדחות את התנגדות הספק כאמור בסעיף 1.4.12.3 לעיל אם מצא כי לא מתקיים חריג בדין לפרסום ההתקשרות או אם השתכנע כי בנסיבות העניין משקלו של האינטרס הציבורי בגילוי המידע עולה על עוצמת הנזק הצפויה לספק כתוצאה מפרסום המידע.

1.4.12.5 דחה המשרד התנגדות לפרסום כאמור בסעיף 1.4.12.4 לעיל, יהיה רשאי הספק לעתור כנגד החלטה זו בתוך 21 ימים כאמור בהחלטת הממשלה. המשרד לא יפרסם את המידע שפרסומו שנוי במחלוקת בטרם חלפה התקופה להגשת עתירה.

סמכות השיפוט 1.4.13

מובהר בזאת כי בהתאם לתקנה 2 לתקנות בתי משפט לעניינים מנהליים (סדרי דין), התשס"א-2000, תובענה בקשר למכרז זה תוגש אך ורק לבית המשפט המוסמך בעיר ירושלים.

עלות 1.5

1.5.1 הצעת המחיר תוגש בנוסח המופיע בנספח 3 יד' המצורף בזה. על המציע להגיש הצעת מחיר עבור הרכיבים הבאים, כל הרכיבים יציגו כולל מע"מ:





- 1.5.2. תקורה לספק לשעת מאבטח – המחיר המוצע לתוספת לשעת עובד מעבר למחיר שישולם למאבטחים (הכולל את שכר המאבטחים ועלות השכר כפי שמפורטים בנספח 2, בנספח 2' ובסעיף 2.7 למכרז אשר ישולמו לפי ביצוע בפועל). התוספת הנדרשת תכלול את כל הרכיבים הנדרשים ע"י המציע לצורך מתן השירות. יודגש כי הצעת המחיר לרכיב זה תהיה אחידה לכל סוגי המאבטחים השונים.
- 1.5.3. תמורה חודשית להפעלת מנהל משימת שר למחוז ירושלים – המחיר המוצע לחודש עבודה, כולל שכר חודשי כמפורט בסעיף 2.7 וכל העלויות הכרוכות בהפעלת הרכז, לרבות העמדת ציוד ורכב.
- 1.5.4. תמורה חודשית עבור הפעלת רחפן אוטונומי לאבטחת מתקנים בהתאם למפורט בסעיף 2.11.1 למכרז, ככל שהספק יידרש לכך על ידי המשרד.
- 1.5.5. תמורה חודשית להפעלת רכז אבטחה מחוזי נוסף אופציונלי (בנוסף לשני רכזי האבטחה שעלותם מגולמת ביתר רכיבי הצעות המחיר) – המחיר המוצע לחודש עבודה של רכז, כולל שכר חודשי כמפורט בסעיף 2.7 וכל העלויות הכרוכות בהפעלת הרכז, לרבות העמדת ציוד ורכב.
- 1.5.6. תמורה חודשית להפעלת רכז אבטחה משני למחוז דרום או רכז משני נוסף אופציונלי (בנוסף לרכז האבטחה המשני במחוז ירושלים שעלותו מגולמת ביתר רכיבי הצעות המחיר) – המחיר המוצע לחודש עבודה של רכז, כולל שכר חודשי כמפורט בסעיף 2.7 וכל העלויות הכרוכות בהפעלת הרכז, לרבות העמדת ציוד ורכב.
- 1.5.7. מובהר כי ככל ובמסגרת אספקת השירותים בפועל לא יידרש על ידי המשרד שירות זה או אחר מבין השירותים המפורטים בפרק 2 למכרז או נספחי המכרז ואשר אינם משולמים "גב אל גב", הספק יידרש להציג חשבונית זיכוי עבור שירותים אלו.
- 1.5.8. יצוין כי ככל שתחול על הזוכה חובת תשלום מע"מ, כל שינוי עתידי בגובה המע"מ ישנה את גובה התמורה שתשולם (במקרה של עליית המע"מ התמורה תתעדכן כלפי מעלה ובמקרה של ירידת המע"מ התמורה תתעדכן כלפי מטה).
- 1.5.9. ההתקשרות השנתית תהיה כהסכם מסגרת והביצוע יהיה מותנה בכיסוי תקציבי מתאים ובאישור הזמנות על ידי מורשי החתימה של המשרד. ההתקשרות וביצוע תשלומים מכוחה כפופים לאישור של ועדת המכרזים המשרדית, אישור תקציב המדינה מדי שנה ובקיום תקציב בפועל. ההתקשרות כולה כפופה למגבלות כל דין, הוראות חוק חובת המכרזים, התקנות שהותקנו על פיו, הוראות התכ"ם, תנאי ההסכם שייחתם עם





- הזוכה והוצאת הזמנת עבודה חתומה ומאושרת כדין, ככל שהמשרד יוציא לספק הזמנה חתומה ע"י מורשה החתימה של המשרד, משמעות הדבר שהמשרד שומר תקציב בהיקף האמור בהזמנה עבור פעילות זו. במידה ותהיה ירידה בהיקף התקציב המיועד לפעילות, הדבר יתבטא בהיקף הכספי של ההזמנה שתועבר לספק מראש.
- 1.5.10. מנגנון תשלום ותנאי התשלום שיחולו על ההתקשרות עם הספק יהיו כמפורט בסעיף 5 להסכם המצורף בזה כנספח 4 למכרז.
- 1.5.11. תנאי ההצמדה מפורטים בנספח 4 ה' המצורף בזה.





2. השירותים הנדרשים ואופן הביצוע שלהם

2.1. כללי

- 2.1.1. הספק יספק את השירותים על-פי הוראות החשכ"ל הרלוונטיות, נהלי והנחיות האגף ובהתאם למדיניות והנחיות המשרד המתעדכנות מעת לעת ובהתאם לדרישות הכלולות במכרז זה.
- 2.1.2. השירותים יינתנו לפי המקובל בתחום האבטחה ותוך עמידה בדרישות החוק והנחיות המשרד ויכללו בין היתר – העמדת כוח-אדם מתאים, הכשרת כוח-האדם וציודו בכל האמצעים הנדרשים, אספקת שירותי אבטחה ושירותי מוקד כפי שנדרש במסמכי המכרז, פיקוח ובקרה ומתן אחריות כוללת, מקצועית ומנהלית, לאספקת השירותים באופן סדיר על-פי הנחיות המשרד.
- 2.1.3. מובהר ומודגש כי השירותים יסופקו עבור מחוז ירושלים ומחוז דרום בנפרד, והמנב"טים של המחוזות ינחו את הספק כל אחד בהתייחס למחוז שתחת אחריותו, ועל הספק להיות בקשר בנפרד עם מנב"ט מחוז ירושלים ומנב"ט מחוז דרום.
- 2.1.4. כל השירותים יסופקו בהתאם לנוהל של משטרת ישראל שמספרו 90.028.103 או לפי נוהל אחר שיחליף אותו, וכן לפי אוגדן הכשרות מאבטחים על עדכוניו.

2.2. מקום מתן השירות

- 2.2.1. השירות יינתן ליחידות המשרד במחוזות ירושלים והדרום (להלן "היחידות") בהתאם למפורט נספח 2א'.
- 2.2.2. מובהר כי בידי המשרד הזכות להורות לספק את השירותים במקומות נוספים בהתאם לצרכי המשרד ובכפוף לשיקולים תקציביים ובהתאם לאישור ועדת המכרזים המשרדית.

2.3. היקף השירות

- 2.3.1. היקף השירותים נושא מכרז זה הוא כ-120,000 שעות אבטחה בשנה במחוזות ירושלים ודרום. פירוט מורחב של היקף השירותים מופיע בנספח 2א' למכרז.
- 2.3.2. מובהר בזאת כי המספרים המצוינים לעיל מהווים אומדן בלבד. המשרד יהיה רשאי, על פי שיקול דעתו הבלעדי ובהתאם לצרכיו, להוסיף או להפחית מהמספרים





- המצוינים לעיל, ובלבד שלא יהיה בכך, לדעת המשרד, הכבדה בלתי סבירה על הספק.
- 2.3.3 למשרד שמורה האופציה להרחיב את ההתקשרות לפי שיקול דעתו הבלעדי בעד 100% מהיקף ההתקשרות, בהתאם לצרכיו ובכפוף לשיקולים תקציביים להוראות חוק חובת המכרזים והתקנות שהותקנו על פיו, להוראות התכ"ם, ולאישור ועדת המכרזים המשרדית.. התשלום עבור הרחבת היקף השירותים כאמור יהיה בהתאם להצעת המחיר של הספק ולפי המפורט בסעיף 5 לנספח 4.
- 2.3.4 המשרד יהא רשאי להגדיל או להקטין את מספר שעות האבטחה ואת מספר האתרים בהם נדרש השירות בהודעה של שבוע מראש, והספק מתחייב לספק את השרות הנוסף על-פי דרישת המשרד. שינוי במחיר השרות עקב הגדלה או הפחתה בהיקף השרות או הקטנת השירות, יהיה בהתאם להצעת המחיר של הספק ומספר השעות שיתווספו או הופחתו על בסיס תנאי המכרז וההסכם.
- 2.3.5 המשרד יהיה רשאי להורות לספק את השירותים בזמנים אחרים מאלה הקבועים בנספח 2א', ובלבד שאין בכך, לדעת המשרד, משום הכבדה בלתי סבירה על הספק.
- 2.3.6 הספק מתחייב לספק את השירותים ברמה הגבוהה ביותר.

2.4 שירותים נדרשים והגדרת תפקידים

- 2.4.1 הגדרת תפקיד מאבטח / מאבטח בכיר / מאבטח מתקדם ב / מאבטח בית השר / לשכת השר / מאבטח מאוימים / מאבטח יעודי אבטחה מחוץ למתקן
- 2.4.1.1 על איש האבטחה להכיר את תיק הפק"מ, תיק השטח ונוהלי אבטחת המתקן, לרבות: יציאות חרום, מדרגות, קומות, מערכות התראה אלקטרוניות במידה ויש, נקודות כיבוי אש, מקלט, ויחתום על טופס ייעודי לנושא זה.
- 2.4.1.2 המאבטחים יבצעו חפיפה של רבע שעה במתקנים 24/7 בלבד בתחילת כל משמרת על חשבון הספק בכדי לבצע העברה מסודרת של העמדה. בכלל זה, סיור כניסה והעברת נתונים רלבנטית על מצב המתקן או אירועים חריגים (מדובר במתקנים בהם האבטחה מעל משמרת בודדת ביום, או בכל מקרה אחר של חפיפה בין מאבטחים שונים).
- מודגש כי עבור זמן החפיפה ישולם לאנשי האבטחה במתקני 24/7**





שכר עבודה בהתאם לכל דרישות השכר המפורטות במכרז זה, ואולם המשרד לא ישלם כל תמורה, לרבות החזר הוצאות שכר, עבור זמן החפיפה והעלות תהיה על חשבון הספק בלבד. על הספק לקחת בחשבון עלות זו בעת הגשת הצעת המחיר למכרז.

2.4.1.3. בהגיעו למשמרת ובלכתו ימלא איש האבטחה דוח ביצוע שעות בפועל באמצעות הטלפון הנייד עליו מותקנת מערכת ניטור כמפורט בסעיף 2.9.12 להלן.

2.4.1.4. בסיום עבודתו יבדוק נעילת דלתות וחלונות, ניתוק מכשירי חשמל, כיבוי אורות.

2.4.1.5. יבצע סיורים במסדרונות המבנה וקומותיו ובסביבתו הקרובה, עם תחילת עבודתו ובסיומה.

2.4.1.6. יתייצב למשמרתו בזמן, לבוש במדי החברה ובהופעה מסודרת, יהיה חמוש בנשק החברה, מיכל גז פלפל ומצויד ברישיונות המתאימים, יישא תמיד בכיסו את ה"מדריך לאיש הביטחון".

2.4.1.7. לא יפקיר את משמרתו/ עמדתו, עד לסיום תפקידו או החלפתו ע"י איש אבטחה אחר.

2.4.1.8. במקרה של אירוע כלשהו, יסייע לנאמן הביטחון בהערכות צוות הכוננות, עד להגעת כוחות הביטחון (אירוע אליים, פח"ע וכיו"ב).

2.4.1.9. ינהג תמיד באדיבות ובנימוס כלפי הפונים השונים, ימנע מלהיגרר לאלימות מילולית ויפעל להרגעת הרוחות. בכל מקרה חריג, יזעיק את הממונה במקום.

2.4.1.10. במתקנים בהם יוצב כזקיף בשער, ינהג כדלקמן:

2.4.1.10.1. יבדוק את זהות הנכנסים - שלא מעובדי המתקן הקבועים

- ואת חפציהם, כדי לוודא שאין ניסיון להחדיר אמצעי חבלה או אמל"ח. יעשה שימוש מבוקר בגלאי המתכות.

2.4.1.10.2. יפקח על הנכנסים לבניין/למתקן וירשום את זהותם בטופס המתאים שיסופק לו.

2.4.1.10.3. בדיקת חפצים חשודים במרחב היחידה.

2.4.1.10.4. ימנע כניסת רוכלים, מטיילים או כל אדם שמטרת כניסתו





- אינה קשורה בענייני המשרד / מתקן ושעות קבלת הקהל במקום. בכל מקרה חריג יפנה לממונה במקום.
- 2.4.1.10.5. במקרה של כניסת אזרח עם נשק למתקן, יבקש לראות את רישיון הנשק ויפקידו בכספת המתאימה בהתאם לנהלים שיפורסמו ע"י מחלקת הביטחון (במתקנים בהם מותקנת כספת מתאימה).
- 2.4.1.10.6. בעת לחץ מבקרים/פונים, יווסת פיזית את כניסת האזרחים למתקן, בתאום עם האחראי במקום, כדי למנוע אי סדר.
- 2.4.1.10.7. יבדוק את כלי הרכב הנכנסים למתקן ולא יתיר כניסת רכב, פרט לרכבים מורשים וזאת לאחר שרשם את פרטי הרכב והנהג.
- 2.4.1.10.8. יבצע את הסיורים בשטח המתקן, על פי הנהלים שפורסמו או יפורסמו ע"י הממונה.
- 2.4.1.11. המאבטחים יבצעו סיורים לפי הוראות פק"מ המתקן או הנחיות מנב"ט המחוז, ובאמצעות מערכת לניטור פעולות מאבטחים, כמפורט בסעיף 2.9.12.
- 2.4.1.12. בהגיעם למשמרת ובלכתם ימלאו המאבטחים דו"ח ביצוע שעות בפועל באמצעות מערכת ממוחשבת כמפורט בסעיף 2.9.12 להלן, בהתאם לאישור מנב"ט המחוז.
- 2.4.1.13. יודגש כי ההנחיות המפורטות לעיל הינם כלליות. דרישות התפקיד המחייבות מפורטת בתיק נוהלי האבטחה של כל אתר ואתר.

2.4.2. הגדרת תפקיד אחראי משמרת

- 2.4.2.1. ימונה כאחראי על מתקן בו ישנו צוות מאבטחים, או לחלופין, לפי דרישת המנב"ט, יקבל אחריות על אזור טריטוריאלי מוגדר בו נמצאים מספר מתקנים קטנים.
- 2.4.2.2. עיקר תפקידו - ניהול האבטחה במתקן בשגרה ובחירום כמוגדר בנהלי האגף.
- 2.4.2.3. יבצע הכנה ותדרוך למשמרת, ויהיה הסמכות המקצועית במשמרת





- כמוגדר בנהלי האגף ובפק"מ המתקן.
- 2.4.2.4. חניכת המאבטחים ויבקר את עבודתם על פי נהלי האגף ופק"מ המתקן.
- 2.4.2.5. יהווה דוגמה אישית הן מבחינה מקצועית והן מבחינת עמידה בזמנים ונראות בשוטף.
- 2.4.2.6. באחריותו הכנת סידור עבודה שבועי מקומי וריכוז ומעקב אחר עבירות המשמעת של המאבטחים.
- 2.4.2.7. כתיבת מסמכים (בקורות, תרגילים וכדומה) בהנחיית רכזי האבטחה.
- 2.4.3. **הגדרת תפקיד רכז אבטחה בכיר**
- 2.4.3.1. הספק יעמיד לצורך אספקת השירותים רכז אבטחה בכיר מטעמו ועל חשבונו וזאת מבלי לגרוע מחובת החברה, לדאוג לפיקוח וניהול השוטף של כל השירותים הנדרשים לפי מכרז זה. למען הסר ספק, המשרד לא ישלם עבור הפעלת רכז האבטחה ועל הספק לגלם את עלותו בהצעת המחיר.
- 2.4.3.2. רכז האבטחה הבכיר יהיה אחראי על הכשרת אנשי האבטחה ושמירה על כשירותם. ריכוז זה לא יגרע מאחריות החברה לתיאום וביצוע הכשרות בעצמה מול בתי הספר המאושרים.
- 2.4.3.3. רכז האבטחה ירכז את כלל הצרכים השוטפים של אנשי האבטחה ויציג אותם בפני הספק ובפני מנב"ט המחוז הרלוונטי.
- 2.4.3.4. על רכז האבטחה לדאוג לשיבוץ את המאבטחים למשמרות באתרים השונים.
- 2.4.3.5. על רכז האבטחה לבקר את הרמה המקצועית של כלל אנשי האבטחה בהתאם להנחיות המנב"ט ובכפוף לתכנית העבודה של האגף.
- 2.4.3.6. על רכז האבטחה הבכיר להוות גורם מתכנן ומבצע של האבטחה במתקנים ובמבצעי אבטחה המתרחשים מפעם לפעם.
- 2.4.3.7. רכז האבטחה הבכיר יבצע את כל תפקידיו בתיאום ובאישור מנב"ט המחוז.
- 2.4.3.8. הרכז יעמוד לצורך אספקת השירותים 24 שעות ביממה לקריאות חרום ושוטף. אחראי המשמרת שתחת אחריות הרכז יוגדרו כמחליפים אופציונליים במקרים של היעדרות מפאת מחלה או מילואים או חופשה





ממושכת (מעל יום). החלפת רכז אבטחה ומחליף זמני ברכז אחר טעונה קבלת אישור נציג המשרד מראש ובכתב, ותהיה על חשבון הספק (לרבות רכב).

2.4.3.9 מקום עבודתו של הרכז הינו מוקד הביטחון המחוזי שמיקומו עשוי להשתנות, אך המשרד יהיה רשאי להעתיק את רכז האבטחה לעבודה במחוז אחר בארץ וזאת על-פי שיקולו המקצועי של הממונה ובהתאם לצרכי השטח כפי שיתעורר מעת לעת.

2.4.3.10 רכז אבטחה מחוזי יהיה, בנוסף לכל המפורט בסעיף זה, אחראי אמצעים טכנולוגיים ואביזרי ביטחון במתקנים, ישמש לגורם מתכלל לפרויקט מטעם החברה ומסייע למנב"ט בכל נושאי הביטחון במשרד, וכן ימלא אחר כל דרישה נוספת של המנב"ט.

2.4.3.11 המשרד שומר לעצמו את האופציה, במסגרת האופציה להרחבת ההתקשרות כאמור בסעיף 1.1.2.4 למכרז, להפעיל רכזי אבטחה נוספים, עד חמישה בסה"כ. במידה שתמומש האופציה הספק יקבל תמורה עבור הפעלת כל רכז אופציונאלי כפי שהציע בהצעת המחיר. במקרה כזה הספק יקבל תמורה עבור הפעלת רכז נוסף כמפורט בסעיף 5 לנספח 4.

2.4.3.12 הספק מתחייב לשלם לרכזי אבטחה כמפורט בסעיף 2.7.4 להלן.

2.4.4 הגדרת תפקיד רכז אבטחה משני

2.4.4.1 הספק יעמיד לצורך אספקת השירותים רכז אבטחה משני מטעמו ועל חשבונו וזאת מבלי לגרוע מחובת החברה, לדאוג לפיקוח וניהול השוטף של כל השירותים הנדרשים לפי מכרז זה. למען הסר ספק, המשרד לא ישלם עבור הפעלת רכז האבטחה המשני במחוז ירושלים ועל הספק לגלם את עלותם בהצעת המחיר. רכז האבטחה המשני במחוז דרום ישולם על בסיס עלות שכר + תקורה על בסיס הצעת המחיר לרכיב שכרו.

2.4.4.2 רכז האבטחה המשני יהיה כפוף לרכז האבטחה הבכיר.

2.4.4.3 תפקידו לוודא הכשרת אנשי האבטחה ושמירה על כשירותם.

2.4.4.4 רכז האבטחה המשני יסייע לרכז האבטחה הבכיר בכלל הצרכים השוטפים של אנשי האבטחה ויצג אותם בפני רכז האבטחה הבכיר.

2.4.4.5 על רכז אבטחה משני האבטחה לסייע לרכז האבטחה המחוזי בשיבוץ את





- המאבטחים למשמרות באתרים השונים.
- 2.4.4.6 על רכז אבטחה משני האבטחה לסייע לרכז האבטחה בכיר בביצוע ביקורות שוטפות של כלל אנשי האבטחה לפי מכרז זה.
- 2.4.4.7 רכז האבטחה המשני יבצע את כל תפקידיו בתיאום ובאישור מנב"ט המחוז / רכז האבטחה הבכיר ובכפיפות למנב"ט המחוז.
- 2.4.4.8 רכז האבטחה יעמוד בכוננות, לצורך אספקת השירות, 24 שעות ביממה לקריאות חרום ושוטף. בהיעדרותו מפאת מחלה או מילואים או חופשה ממושכת (מעל יום) יקצה הספק מחליף מבעוד מועד על חשבונו (לרבות רכב). החלפת רכז אבטחה משני ברכז אחר טעונה קבלת אישור מנב"ט המחוז.
- 2.4.4.9 מקום עבודתו של רכז האבטחה המשני הינו מוקד הביטחון המחוזי, אך המשרד יהיה ראשי להעתיק את רכז האבטחה המשני לעבודה במחוז אחר בארץ וזאת על-פי שיקולו הבלעדי של הממונה ובהתאם לצרכי השטח כפי שיתעורר מעת לעת.
- 2.4.4.10 רכז אבטחה משני יהיה, בנוסף לכל המפורט בסעיף זה, בקי באמצעים טכנולוגיים ואביזרי ביטחון במתקנים, וכן ימלא אחר כל דרישה נוספת של המנב"ט.
- 2.4.4.11 הספק מתחייב לשלם לרכז אבטחה משני כמפורט בסעיף 2.7.4 להלן.
- 2.4.5 הגדרת תפקיד מנהל המוקד המחוזי**
- 2.4.5.1 מנהל מוקד הביטחון המחוזי אשר ירכז את עבודת המוקד, יעבוד מול כוחות סיוע בחירום ויודא נוכחות המאבטחים במתקנים.
- 2.4.5.2 חניכת צוות מפעילי המוקד.
- 2.4.5.3 ריכוז אירועים חריגים וידיעות מודיעין, הפקת משמעויות אבטחתיות רלוונטיות והפצתן לשטח בהתאם להנחיות המשרד, משטרת ישראל ופק"מ כל מתקן.
- 2.4.5.4 ביצוע בקרה על הרמה המקצועית של צוות המוקד.
- 2.4.5.5 תכנון תכנית ההדרכה ושמירה על כשירות לצוות המוקד בהתאם להוראות משטרת ישראל ואגף הביטחון.
- 2.4.5.6 ביצוע בדיקות לאמצעי המתח הנמוך שבמוקד.





- 2.4.5.7. איסוף נתונים ובקרה והפקת דוחות חודשיים על מערכת דיווח הנוכחות במחוזות ירושלים והדרום או כל משימה נוספת שתוגדר על ידי מנב"ט המחוז ורכזי האבטחה.
- 2.4.5.8. המשרד לא ישלם עבור הפעלת מנהל מוקד ועל הספק לגלם את עלותו בהצעת המחיר.

2.4.6. הגדרת תפקיד מפעיל המוקד

- 2.4.6.1. הספק יעמיד לצורך אספקת השירותים מפעיל מוקד אשר יאייש את מוקד הבקרה המחוזי 24 שעות ביממה, 365 ימים בשנה לרבות בשבתות וחגי ישראל, לרבות יום כיפור, במשמרות.
- 2.4.6.2. המוקדנים יבצעו חפיפה של רבע שעה בתחילת כל משמרת על חשבון הספק בכדי לבצע העברה מסודרת של העמדה, העברת נתונים רלבנטיים על מצב המתקנים או אירועים חריגים. מודגש כי עבור זמן החפיפה ישולם למוקדנים שכר עבודה בהתאם לכל דרישות השכר המפורטות במכרז זה. על הספק לקחת בחשבון עלות זו בעת הגשת הצעת המחיר למכרז.
- 2.4.6.3. בהגיעו למשמרת ובסיומה ימלא המוקדן דוח ביצוע שעות בפועל באמצעות הטלפון הנייד עליו מותקנת מערכת ניטור כמפורט בסעיף 2.9.12 להלן.
- 2.4.6.4. צפייה באמצעות מצלמות אבטחה במתקני המחוז, ריכוז האינדיקציות להתרחשות אירועי חירום באמצעות: לחצני מצוקה סטטיים וניידים, טלפוניה, מערכות פריצה וכיו"ב, והפעלת כוחות סיוע והצלה בחירום.
- 2.4.6.5. ריכוז ידיעות מודיעין והפצתם לשטח, ניהול קשר עם המתקנים המאובטחים וביצוע בדיקות תקינות קשר ואמצעים.
- 2.4.6.6. ריכוז האירועים החריגים שהתרחשו במחוזות ירושלים והדרום כהגדרתם במכרז זה, בהתאם לנהלי האגף.
- 2.4.6.7. תכלול תמונת מצב של טיולים ופעילויות חוץ ביתיות המתקיימות במוסדות המשרד.
- 2.4.6.8. מתן מענה לפניית עובדי משרד הרווחה והביטחון החברתי במחוזות ירושלים והדרום כהגדרתם במכרז זה, בנושאי ביטחון והכנה לשעת חירום 24 שעות ביממה, וכל משימה נוספת שתוגדר על-ידי מנב"ט המחוז





באמצעות רכזי אבטחה.

2.4.6.9. המשרד לא ישלם שום תמורה ישירה עבור הפעלת המוקד ושכר מפעילי המוקד ולרבות זמני חפיפה ושעות נוספות ובשל כך על הספק לגלם את כל העלויות הנ"ל בהצעת המחיר.

2.4.7. הגדרת תפקיד איש קשר בכיר

2.4.7.1. הספק מתחייב להעמיד לטובת המשרד "איש קשר בכיר" מטעמו. "איש הקשר הבכיר" לא יהיה אחד מבעלי התפקידים במכרז אלא מההנהלה הבכירה של הספק.

2.4.7.2. "איש הקשר הבכיר" יהיה אחראי על כל הכרוך בביצועם התקין של השירותים לפי מכרז זה, וישמש איש-קשר קבוע בין הספק לבין המשרד בכל הנוגע לפעילות הספק ובכל בעיה שתתעורר.

2.4.7.3. איש קשר זה ירכז את כל עבודת הספק מול המשרד, כלל אנשי האבטחה, רכזי אבטחה מחוזיים, מנהלי מתקנים, נאמני ביטחון ועוד.

2.4.7.4. במסגרת תפקידו ידאג איש הקשר לגיוס כוח אדם מתאים למכרז, ניהול אימוני אנשי האבטחה וכן ניהול ציוד הפרויקט לרבות חימוש אנשי האבטחה, ולרבות אישורים נדרשים ממשטרת ישראל.

2.4.7.5. דרישות ההשכלה והניסיון מאיש הקשר הבכיר:

2.4.7.5.1. בעל ניסיון של שלוש שנים לפחות בניהול פרויקטים בתחום האבטחה בארגונים ציבוריים-ממשלתיים בהיקף של 120,000 שעות בשנה לפחות.

2.4.7.5.2. בעל יכולת וסמכות לקבלת החלטות בהנהלה בכירה של הספק.

2.4.8. הגדרת תפקיד מנהל משימת שר

2.4.8.1. מנהל משימת שר הינו גורם האחראי על כל הכרוך באבטחת השר ולוודא את תקינותם של כל ההיבטים הנוגעים לאבטחת השר.

2.4.8.2. בנוסף, מנהל משימת שר יהיה אחראי לרכז את כל נושא אבטחת עובדים מאוימים במשרד, לרבות ממימוש סל האבטחה כפי שהוחלט על ידי משטרת ישראל.





- 2.4.8.3 משימות אחרות בתחום הביטחון וההכנה לשעת חירום במשרד.
- 2.4.8.4 מנהל משימת שר יעמוד לרשות המשרד 24 שעות ביממה לקריאות חרום ושוטף. בהיעדרותו מפאת מחלה או מילואים או חופשה ממושכת יקצה הספק מחליף מבעוד מועד על חשבונו. החלפת מנהל משימת שר באחר, טעונה קבלת אישור נציג המשרד מראש.
- 2.4.8.5 הספק מתחייב לשלם למנהל משימת שר כמפורט בטבלת השכר.
- 2.4.8.6 במסגרת עבודתו על מנהל משימת שר להחתים שעון נוכחות.
- 2.4.9 הערה כללית ביחס לדרישות התפקיד
- מובהר כי כלל בעלי התפקידים יבצעו את הוראות הממונה בנושאי אבטחה, גם במקרים בהן ישנה חריגה מהגדרות התפקיד המפורטות בסעיפים לעיל.

2.5 דרישות כוח אדם

- 2.5.1 כללי
- 2.5.1.1 הספק יספק את השירותים על-ידי צוות מנהלי ומקצועי כמפורט במכרז ובנספח זה.
- 2.5.1.2 הספק מתחייב להפעיל כוח אדם לפחות בהיקף וכישורים, הניסיון וההשכלה כמפורט במכרז ובנספח זה.
- 2.5.1.3 **הספק מתחייב לעמוד בתנאים הבאים:**
- 2.5.1.3.1 לאתר ולגייס כוח אדם בעל כישורים מתאימים, ניסיון והשכלה, העומד בדרישות המכרז ומדיניות המשרד, נהלי המשרד ופק"מים רלוונטיים בתחום אספקת שירותי אבטחה.
- 2.5.1.3.2 להעמיד רכזי כוח אדם בהיקף נספיק מטעמו ועל חשבונו, לאיתור וגיוס וניהול כוח האדם המקצועי הנדרש לאספקת השירותים. באחריות הספק ועל חשבונו לספק אמצעי ניידות עבור הרכז למשימות הקשורות לפרויקט, ללא הגבלה לצורך תפעול שוטף של נושא כוח האדם, לרבות חומר ממשטרת ישראל, טיפול בכוח האדם בשטח וכל





משימה אחרת הקשורה בניהול וגיוס כוח האדם במחוזות השונים.

2.5.1.3.3 לעמוד בהיקף כוח-האדם הנדרש במכרז זה, לאתר ולגייס כוח-אדם מנהלי ומקצועי נוסף במידת הצורך על מנת להיענות בתפעול הדרישות הנובעות ממכרז זה לאחר קבלת אישור בכתב ומראש לכך.

2.5.1.3.4 להיות בעל עתודת מתגברים נוספת מתאימה של לפחות 20% מכלל אנשי אבטחה בכל אחד מהמחוזות, מכל רמות ההכשרה והכשירות העוסקים בפועל במתן שירותי אבטחה במשרד, לצורך החלפת אנשי אבטחה במקרה היעדרות או מכל סיבה אחרת.

2.5.1.3.5 לצורך זה, על הספק להכין מאגר אנשי אבטחה מחליפים מראש ולקבל עבורו אישור ממנב"ט המשרד הרלוונטי. לא תתאפשר כניסת עובד (מחליף) אם לא קיבל אישור מנב"ט מראש. **על הספק להעביר למשרד אחת לחודש רשימה שמית של אנשי עתודה (מתגברים קבועים) לצורך החלפה כאמור.**

2.5.1.3.6 הספק מתחייב להכשיר את כוח האדם ולשמור על כשירותו המבצעית כמוגדר בסעיף 2.8 על חשבונו בלבד.

2.5.1.3.7 הספק מתחייב לקיים על חשבונו חפיפה של 36 שעות (ישנה אפשרות לפיצול למספר ימים) למתקנים אליהם מיועדים הכוננים. שכר החפיפה יהיה בהתאם לרמת הכשרתו של המאבטח ובהתאם לשכר הפרויקט.

2.5.1.3.8 מובהר כי קיימת עדיפות כי במקרה של צורך בתגבור במתקנים מסוימים המתגברים יהיו מבין הקבועים במסגרת פרויקט זה, גם במידה ודרושה הסעה ממתקן מרוחק למתקן אחר אשר בו יבוצע תגבור.

2.5.1.3.9 במידה ועובד כלשהו לא הגיע למקום עבודתו כנדרש, למשרד שמורה זכות לדרוש מהספק לנייד מאבטחים





מתוך מאגר מאבטחי הפרויקט באופן מידי ועל חשבונו לצורך החלפת העובד, בכל שעות היממה.

2.5.1.3.10. הספק אחראי לבצע את השרות באמצעות אנשי האבטחה המועסקים על ידו ולא באמצעות ספק אחר, אלא במקרים בהם אושר אחרת מראש ובכתב בעקבות הסכם זה.

2.5.1.3.11. במקרה מיוחד שבו אישר המנב"ט המחוזי באופן חריג שמאבטח יתגבר בעמדה אשר לא תואמת את רמת הכשרתו **כאשר רמת הכשרתו נמוכה יותר מהנדרש במתקן**, המאבטח יקבל שכר בהתאם לתקן המתקן לפי נספח אתרים, לדוגמה – מאבטח ברמת הכשרה בסיסית מתגבר במתקן אשר בתקן של רמת הכשרה מתקדם ב', המאבטח יקבל שכר לפי תקן המתקן שכר מתקדם ב'. התשלום שהמשרד ישלם לספק יהיה בהתאם לדרישת המשרד בנוגע לרמת הכשרתו הנדרשת בעמדה, גם אם יועמד בסופו של דבר מאבטח ברמת הכשרה נמוכה יותר, המשרד לא ישלם לפי רמת ההכשרה אלא לפי התקן הנדרש במתקן בלבד.

2.5.1.3.12. על אף האמור בסעיף הקודם, מובהר כי במקרה שבו מאבטח יתגבר בעמדה אשר לא תואמת את רמת הכשרתו **כאשר רמת הכשרתו גבוהה יותר מהנדרש במתקן**, המאבטח יקבל שכר בהתאם לרמתו האישית ולא לפי תקן המתקן, לדוגמה – מאבטח ברמת הכשרה מתקדם ב' מתגבר במתקן אשר בתקן של רמת הכשרה בסיסית, המאבטח יקבל שכר לפי תקן המתקן שכר מתקדם ב'.

התשלום שהמשרד ישלם לספק יהיה בהתאם לדרישת המשרד בנוגע לרמת הכשרתו הנדרשת בעמדה, גם אם יועמד בסופו של דבר מאבטח ברמת הכשרה גבוהה יותר, המשרד לא ישלם לפי רמת ההכשרה אלא לפי התקן





הנדרש במתקן בלבד, והפער בין התשלום שהמשרד ישלם לספק לבין השכר של העובד יהיה על חשבון הספק.

2.5.1.3.13. מנב"ט המחוז יהיה רשאי להתנגד לקבלת השירותים

באמצעות מי מעובדי הספק במסגרת מכרז זה, זאת בעקבות אי התאמה מקצועית \ משמעתית מנומקת לגורם הרלוונטי אצל הספק, מבלי שיידרש במתן פיצוי כלשהו לספק או לעובד שלו. הספק מתחייב לבצע את ההוראה ולא להעסיק את העובד במסגרת מתן השירותים במכרז זה, ובמקביל למצוא למשרד חלופה תוך 24 שעות. יובהר שהמשרד אינו מתערב ביחסי עובד ומעסיק בין הספק לבין עובד שהמנב"ט דרש שלא להעסיק במסגרת המכרז.

2.5.1.3.14. לשם שמירה על רציפות קבלת שירותי האבטחה ואיכותם ומניעת פגיעה אפשרית בקבלתם, הספק לא יפסיק עבודתו של מי מהמועסקים על ידו במסגרת מכרז זה ללא עדכון מראש של מנב"ט המחוז.

2.5.1.3.15. תחילת העבודה של כל איש אבטחה במכרז זה מותנת באישור האגף בכיר חירום ביטחון וסייבר.

2.5.1.3.16. אין הספק רשאי להעסיק כל עובד של המשרד בכל עבודה שהיא במהלך תקופת ההתקשרות.

2.5.2. תהליך קליטת אנשי האבטחה מטעם הספק

2.5.2.1. הספק יערוך ועדת קבלה בראשות רכז האבטחה לכל מועמד המיועד לתפקיד אבטחה במתקני המשרד. אל ועדת הקבלה יצורפו כמשקיפים מנב"ט המחוז ונציג המתקן המיועד מטעם המשרד, או מי מטעמם.

2.5.2.2. תחילת עבודתם של אנשי האבטחה מותנית, בין השאר, בביצוע בדיקה ביטחונית שרמתה תקבע על-ידי האגף.

2.5.2.3. על הספק להעביר טפסי העסקה הבאים של כל מועמד לתפקיד אבטחה לידי מנב"ט המחוז 48 שעות (של ימי עבודה) לפני מועד הוועדה:

2.5.2.3.1. שאלון אישי לעובד / מועמד;





- 2.5.2.3.2 טפסי בדיקה ביטחונית לפי נהלי המשרד;
- 2.5.2.3.3 טופס הסכמה למסירת מידע מהמרשם הפלילי;
- 2.5.2.3.4 אישור משטרת ישראל לפי החוק למניעת העסקת עברייני מין במוסדות מסוימים;
- 2.5.2.3.5 תעודת שחרור מצה"ל;
- 2.5.2.3.6 קורות חיים.
- 2.5.2.3.7 טופס הסכמת המועמד לקיום בקרות ותרגילים מצולמים.
- 2.5.2.3.8 טופס הסכמה בגין כללי התנהגות על בסיס משטרת ישראל.
- 2.5.2.4 הטפסים ימולאו במלואם במקומות הנדרשים, יצוין בהם שם המעסיק וחתימה (מקורית בלבד) ויצורפו אליהם צילום תעודת זהות ברורה, כולל ספח תעודת זהות.
- 2.5.2.5 כל איש אבטחה יקבל עט ומחברת סליל עם עטיפה קשיחה בעיצוב לוגו המעסיק חברת האבטחה ולוגו המשרד.
- 2.5.2.6 הספק ידאג שכלל אנשי האבטחה המועסקים מטעמו יעברו בדיקות רפואיות לפי דרישת המשרד.
- 2.5.2.7 במידה ולא יינתן אישור ביטחוני לכניסה למתקני המשרד מסיבה כלשהיא, על הספק להעמיד לצורך אספקת השירותים עובד חלופי.
- 2.5.3 רישיונות, אישורים ומסמכים**
- 2.5.3.1 הספק ידאג לכך שכל עובד, המועסק על ידה בביצוע השירותים, יישא עליו במשך כל זמן עבודתו באתרי המשרד, פק"ל כיסים קשיח שנכנס לכיס, ובו האישורים והמסמכים הבאים:
- 2.5.3.1.1 תעודת עובד בעל סמכויות, המונפקת ע"י משטרת ישראל;
- 2.5.3.1.2 תעודת עובד אשר הונפקה על ידי הספק, המאשרת שהינו עובד מטעמו ובה יצוינו: שם פרטי ומשפחה, מס' ת.ז. ותמונה אישית של העובד;
- 2.5.3.1.3 אישור "מורשה לעסוק באבטחה" מטעם משרד המשפטים. במקרים בודדים וחריגים עשוי מנב"ט המחוז לאשר כאישור זמני את טופס הפניה לקבלת אישור





- "מורשה לעסוק באבטחה" מטעם משרד המשפטים, בו יופיע תאריך הגשת הבקשה;
- 2.5.3.1.4 רישיון לנשיאת נשק. הרישיון יוחזק ע"י העובד בכל עת, בסמוך לכלי הנשק, לשם הצגתו בפני משטרת ישראל, המשרד או מי מטעמו;
- 2.5.3.1.5 אישור ביצוע קורס הכשרה, כמפורט בסעיף 2.8 להלן;
- 2.5.3.1.6 אישור רפואי תקופתי;
- 2.5.3.1.7 בדיקה כשירות נפשית, במכון שאושר על-ידי המשרד לביטחון-פנים;
- 2.5.3.1.8 הספק יישא בכל עלויות אלו לרבות אישור רפואי תקופתי לרישיון נשק, מבדק פסיכולוגי ואגרת חידוש הרישיון, לגבי כל מאבטח שיועסק במסגרת מכרז זה.
- 2.5.3.2 החלפת אנשי האבטחה / קליטת אנשי האבטחה החדשים תבוצע בהתראה של 7 ימי עבודה לפחות על מנת לבצע בדיקה ביטחונית כנדרש לעיל.
- 2.5.3.3 במהלך מתן השירות, נשמרת הזכות בידי המשרד לבחון את כושר עבודתם של אנשי האבטחה במתן השירות ולדרוש החלפתו בהתאם, בכפוף לקריטריונים המפורטים במכרז זה.
- 2.5.3.4 חל איסור מוחלט להעסקת עובדים זרים.
- 2.5.3.5 על הספק להמציא לנציג המשרד צילום מתלושי משכורת של עובדיו כל שלושה חודשים.
- 2.5.3.6 רישום שעות עבודתם של אנשי האבטחה במכרז זה יבוצע על ידי מערכת דיווח שעות ממוחשבת דוגמת יל"מ או שקול לה. מערכת זו תותקן בכל האתרים ותחובר לנקודות בקרה לפי שיקול מנב"ט המחוז. הספק יישא בכל עלויות התקנת מערכת זו ותחזוקתה השוטפת.
- 2.5.3.7 **משמרת לעובד שעתי לא תעלה על 8 שעות עבודה; מאבטח לא יעבוד יותר מ-8 שעות עבודה בטווח של 24 שעות רצופות. המשרד ישלם עבור משמרת אחת ליום (8 שעות) לכל נותן שרות לכל היותר, אלא במקרה בו ניתן אישור מצד מנב"ט המחוז מראש ובכתב.**





2.5.4. הסעת המאבטחים

- 2.5.4.1. במקרים בהם אין תחבורה ציבורית (לרבות חג / שבת) וכן במתקנים המרוחקים מעל כ-7 דקות הליכה מנקודה של תחבורה ציבורית, הספק ידאג להסיע את אנשי האבטחה על חשבונו לכל מתקני האבטחה וחזרה הביתה, או לשפות את העובד על הוצאות נסיעותיו לדוגמה במשמרות סוף השבוע (החל משישי בכניסת שבת עד משמרת שבת לילה צאת השבת), בתנאי מזג אוויר קיצוני (שלג ועוד), ובאתרים בהם אין הגעה של תחבורה ציבורית, וכן אירועים בהם ידרשו המאבטחים להגיע מעבר לשעות העבודה. **יודגש כי, בשום מצב, משימה זו לא תוטל על רכזי האבטחה.**
- 2.5.4.2. הספק יעמיד הסעות הלוך ושוב עבור אנשי האבטחה היוצאים לקורס או לאימון או כל הכשרה או הדרכה מהמתקן בו הם עובדים ועד למקום בו מתבצעת ההכשרה, אימון, ריענון או קורס. הסעות אלה ישמשו לאיסוף אנשי האבטחה ופיזורם בסוף הקורס, אימון, ריענון או הכשרה. במצבים שיבוצעו קורסים ללא לינה, מצב זה יחייב את הספק לדאוג להסעות הלוך ושוב באופן. במקרים בהם הספק מסיבה כל שהיא לא יספק את ההסעה בזמן הנקבע מראש, הספק יישא בעליות זמן ההמתנה ותשלום לעובד על חשבונו.

2.5.5. שעות נוספות

- 2.5.5.1. משמרת איש אבטחה תיקצב עד 8 שעות ביממה בלבד, כלומר בין משמרת למשמרת תישמר הפסקה של 16 שעות לכל הפחות, לרבות באבטחה עבור לקוח אחר שאיננו המשרד. המנב"ט רשאי לאשר חריגה מסעיף זה במקרים מיוחדים.
- 2.5.5.2. במקרים בהם יידרש נותן השירותים ע"י הממונה ובכתב להעסיק איש אבטחה מעבר ל-8 שעות רצופות ישלם המשרד לספק את גמול השעות הנוספות כנדרש בחוק, גב-אל-גב, ובכפוף להוראת התכ"ם ה-8.2.1.3.
- 2.5.5.3. במקרים בהם יעסיק הספק איש אבטחה בשעות נוספות משיקוליו, או משיקולי חוסר כוח אדם זמין, הדבר יהיה על חשבונו ובאחריותו.
- 2.5.5.4. למען הסר כל ספק מודגש כי המשרד לא יישא בשום עלות בגין העסקה בשעות נוספות מכל סוג, לפי חוק שעות עבודה ומנוחה, למעט במקרים בו





המשרד דרש מהספק להעסיק עובדים במתקן מסוים במשמרות ארוכות באופן שמחייב את הספק להעסיק את אותם עובדים ולשלם להם גמול שעות נוספות.

2.6. דרישות כוח האדם המקצועי

2.6.1. כללי

הספק ידרש להעמיד לפחות מאגר כ-50 אנשי אבטחה במחוז דרום, ובמחוז ירושלים כ-40 אנשי אבטחה בהתאם לתפקידים המפורטים להלן, בהתאם להיקף הצפוי כמפורט בנספח 2א', ובהתאם לצורך:

- 2.6.1.1. מאבטח בסיסי / בכיר.
- 2.6.1.2. מאבטח מתקדם ב.
- 2.6.1.3. מאבטח בית ולשכת שר ייעודי אבטחה מחוץ למתקן.
- 2.6.1.4. מאבטח מאוימים (אופציונלי).
- 2.6.1.5. אחראי משמרת.
- 2.6.1.6. רכז אבטחה בכיר.
- 2.6.1.7. רכז אבטחה משני.
- 2.6.1.8. מנהל מוקד.
- 2.6.1.9. מפעיל מוקד.
- 2.6.1.10. מנהל משימת שר.

מובהר כי במקרים מיוחדים של נותן שירותים בעל כישורים חריגים ובאישור מנב"ט המשרד מראש ובכתב ניתן לספק את השירות גם באמצעות נותן שירותים שאינו עומד בפרופיל המפורט בסעיפים הבאים, ובין היתר במקרים של אדם המספק את השירותים כיום.

מובהר כי בכל מקום בסעיף זה, בו ננקטת לשון זכר, הכוונה היא גם ללשון נקבה ולהיפך, אלא אם כן נאמר במפורש להיפך.

2.6.2. פרופיל נדרש לתפקיד מאבטח בסיסי / בכיר

2.6.2.1. מצב בריאותי

2.6.2.1.1. בריאות פיזית ונפשית תקינה, ע"פ אישור של רופא





- תעסוקתי ובעל כושר גופני טוב.
- 2.6.2.1.2. ראייה תקינה.
- 2.6.2.1.3. לגברים – שיער קצר ומגולח. לנשים – שיער קצר או אסוף.
- 2.6.2.2. **שירות צבאי:** סיים שירות צבאי ברובאי 03 ומעלה ושחרר בלאחר שירות מלא בצה"ל.
- 2.6.2.3. **דרישות השכלה:** בוגר 12 שנות לימוד.
- 2.6.2.4. **סינון בטחון ורישום פלילי:** רמה 6 לפחות (יבוצע ע"י המשרד) וללא רישום פלילי.
- 2.6.2.5. **שפה:** בעל שליטה טובה בשפה העברית - דיבור, קריאה וכתביבה. עדיפות לשפה נוספת.
- 2.6.2.6. **דרישות הכשרה:** בוגר קורס בסיסי רמה א' בסיסי.
- 2.6.3. **פרופיל נדרש לתפקיד מאבטח מתקדם ב**
- 2.6.3.1. **מצב בריאותי**
- 2.6.3.1.1. בריאות פיזית ונפשית תקינה, ע"פ אישור של רופא תעסוקתי ובעל כושר גופני טוב.
- 2.6.3.1.2. ראייה תקינה.
- 2.6.3.1.3. לגברים – שיער קצר ומגולח. לנשים – שיער קצר או אסוף.
- 2.6.3.2. **שירות צבאי:** סיים שירות צבאי ברובאי 03 **המחזיק בתעודת לוחם חובה** ומעלה ושחרר בכבוד מצה"ל.
- 2.6.3.3. **דרישות השכלה:** בוגר 12 שנות לימוד.
- 2.6.3.4. **סינון בטחון ורישום פלילי:** רמה 6 לפחות (יבוצע ע"י המשרד) וללא רישום פלילי.
- 2.6.3.5. **שפה:** בעל שליטה טובה בשפה העברית - דיבור, קריאה וכתביבה. עדיפות לשפה נוספת.
- 2.6.3.6. **דרישות הכשרה:** בוגר קורס מתקדם ב'.
- 2.6.4. **פרופיל נדרש לתפקיד מאבטח בית שר / לשכת שר**
- 2.6.4.1. **מצב בריאותי**
- 2.6.4.1.1. בריאות פיזית ונפשית תקינה, ע"פ אישור של רופא





- תעסוקתי ובעל כושר גופני טוב.
- 2.6.4.1.2. ראייה תקינה.
- 2.6.4.1.3. לגברים – שיער קצר ומגולח. לנשים – שיער קצר או אסוף.
- 2.6.4.2. **שירות צבאי**
- 2.6.4.2.1. לוחם מיחידה קרבית בצה"ל, רובאי 03 לפחות, משרת כלוחם במילואים בעל תעודת לוחם ושוחרר בכבוד.
- 2.6.4.2.2. עבור מאבטחת - בוגרת יחידת שדה / תפקיד הדרכה או פיקוד / מדריכת כושר / מדריכת קרב מגע.
- 2.6.4.3. **דרישות השכלה:** בוגר 12 שנות לימוד.
- 2.6.4.4. **סינון בטחון ורישום פלילי:** רמה 4 לפחות (הסיווג יבוצע על ידי המשרד ועל חשבוננו).
- 2.6.4.5. **שפה:** בעל שליטה טובה בשפה העברית - דיבור, קריאה וכתביה.
- 2.6.4.6. **דרישות הכשרה:** בוגר קורס מתקדם ב' ובנוסף השלמת הכשרה ייעודית.
- 2.6.4.7. **מבחן התאמה:** המועמד יעבור מבחן פסיכוטכני ומבחן אישיות המעיד על התאמתו לתפקיד בטרם כניסתו לתפקיד על חשבון הספק. **מובהר כי אנשי צוות שבאמצעותם מסופקים למשרד או למשרדי ממשלה אחרים כיום שירותי אבטחה אינם נדרשים לביצוע מבחן פסיכוטכני חוזר.**
- 2.6.5. **פרופיל נדרש לתפקיד אחראי משמרת**
- כל האמור להלן, במצטבר:
- 2.6.5.1. **מצב בריאותי**
- 2.6.5.1.1. בריאות פיזית ונפשית תקינה, ע"פ אישור של רופא תעסוקתי ובעל כושר גופני טוב.
- 2.6.5.1.2. ראייה תקינה.
- 2.6.5.1.3. הופעה הולמת הכוללת שיער קצר ומסודר ופנים מגולחות (גברים), שיער קצר או אסוף (נשים).
- 2.6.5.2. **שירות צבאי**
- 2.6.5.2.1. לוחם מיחידה קרבית בצה"ל רובאי 03 לפחות, משרת כלוחם במילואים בעל תעודת לוחם ושוחרר בכבוד.
- 2.6.5.2.2. עבור מאבטחת - בוגרת יחידת שדה / תפקיד הדרכה או





פיקוד / מדריכת כושר / מדריכת קרב מגע.

- 2.6.5.3 **דרישות השכלה:** בוגר 12 שנות לימוד.
- 2.6.5.4 **סינון בטחון ורישום פלילי:** רמה 6 לפחות (יבוצע ע"י המשרד) וללא רישום פלילי.
- 2.6.5.5 **שפה:** בעל שליטה טובה בשפה העברית - דיבור, קריאה וכתביה.
- 2.6.5.6 **דרישות הכשרה:** בוגר קורס מאבטח בסיסי רמה א'.

2.6.6 פרופיל נדרש לתפקיד מנהל מוקד

- 2.6.6.1 **מצב בריאותי:** בריאות פיזית ונפשית תקינה, ע"פ אישור של רופא תעסוקתי.
- 2.6.6.2 **שירות צבאי:** שירות מלא בצה"ל או במשטרת ישראל, ללא דופי. עדיפות משמעותית לבוגרי קורס פיקודי.
- 2.6.6.3 **דרישות השכלה ויכולות נוספות:** בוגר 12 שנות לימוד ובעל תעודת בגרות. שליטה מלאה בתוכנת אופיס. יכולת הבעה טובה בכתב ובע"פ.
- 2.6.6.4 **סינון בטחון ורישום פלילי:** רמה 4 לפחות (יבוצע ע"י המשרד) וללא רישום פלילי.
- 2.6.6.5 **שפה:** בעל שליטה טובה בשפה העברית והאנגלית - דיבור, קריאה וכתביה. שליטה בשפות - רוסית, ערבית, אמהרית - יתרון. שפה נוספת - יתרון.
- 2.6.6.6 **דרישות הכשרה:** עמד בהצלחה בדרישות ההכשרה כמפורט בסעיף 2.8.
- 2.6.6.7 **ניסיון מקצועי:**
 - 2.6.6.7.1 ניסיון מקצועי קודם של 3 שנים לפחות בהפעלת מוקד ביטחון רואה ועבודה מול מערכות טמ"ס וקשר.
 - 2.6.6.7.2 בעל כושר מנהיגות וניסיון של שנה ומעלה בניהול משמרת של 2 מפעילי מוקד לפחות במוקד ביטחון.
- 2.6.6.8 **דרישות נוספות:** יכולת ומוכנות לעבודה בתנאי לחץ, יכולת עבודה בצוות, זמינות גם לאחר שעות העבודה המקובלות.

2.6.7 פרופיל נדרש לתפקיד מפעיל מוקד

- 2.6.7.1 **מצב בריאותי:** בריאות פיזית ונפשית תקינה, ע"פ אישור של רופא





תעסוקתי.

- 2.6.7.2 **שירות צבאי:** שירות של חצי שנה לפחות באחד מהתפקידים הבאים בצה"ל או מג"ב: קמב"ץ, סמב"צ, ק' חמ"ל, ס' חמ"ל, תצפיתן, מפעיל מכ"ם. או מפעיל מוקד במד"א, או איש משל"ט או מרד"מ בגופי ביטחון ממשלתיים (משטרה, מג"ב, שב"כ, מוסד) או מפעילות מוקד ביטחוני או מוקד אחר עם זיקה לחירום וביטחון במשך לפחות שנה במסגרת שירות לאומי. המנב"ט רשאי להחריג כול מקרה לגופו.
- 2.6.7.3 **דרישות השכלה:** בוגר 12 שנות לימוד ובעל תעודת בגרות. שליטה מלאה בתוכנת אופיס. יכולת הבעה טובה בכתב ובע"פ.
- 2.6.7.4 **סינון בטחון ורישום פלילי:** רמה 6 לפחות (יבוצע ע"י המשרד) וללא רישום פלילי.
- 2.6.7.5 **שפה:** בעל שליטה טובה בשפה העברית והאנגלית - דיבור, קריאה וכתובה. שליטה בשפות - רוסית, ערבית, אמהרית - יתרון. שפה נוספת - יתרון.
- 2.6.7.6 **דרישות הכשרה:** עמד בהצלחה בדרישות ההכשרה כמפורט בסעיף 2.8.
- 2.6.7.7 **ניסיון מקצועי:** יתרון משמעותי למועמד בעל ניסיון מקצועי אזרחי קודם בהפעלת מוקד ביטחון ועבודה מול מערכות טמ"ס וקשר.
- 2.6.7.8 **דרישות נוספות:** יכולת ומוכנות לעבודה בתנאי לחץ ועבודה במשמרות, יכולת עבודה בצוות.

2.6.8 פרופיל נדרש לתפקידי רכז אבטחה בכיר ומשני

- 2.6.8.1 **מצב בריאותי:** בריאות פיזית ונפשית תקינה, ע"פ אישור של רופא תעסוקתי ובעל כושר גופני טוב.
- 2.6.8.2 **שירות צבאי:** מש"קים / קצינים / לוחמים, אשר שרתו ביחידות קרביות בלבד (רובאי 03 ומעלה) ומשרתים במילואים בתפקיד קרבי. **במקרים חריגים, במהלך ההתקשרות, רשאי המנב"ט להחריג מועמדות של בעלי שירות צבאי אחר שאינו מצוין בסעיף זה. השיקולים להחרגה ירשמו בכתב ויישמרו לשם תיעוד.**
- 2.6.8.3 **דרישות השכלה ויכולות נוספות:** בוגר 12 שנות לימוד ובעל תעודת בגרות. שליטה מלאה בתוכנת אופיס.





- 2.6.8.4. **סינון בטחון ורישום פלילי:** רמה 3 לפחות.
- 2.6.8.5. **שפה:** שליטה מלאה בשפה העברית עם יכולת הבעה טובה בכתב ובעל-פה, אנגלית - בעל שליטה טובה בשפה העברית והאנגלית - דיבור, קריאה וכתביה, שפה נוספת - יתרון.
- 2.6.8.6. **דרישות הכשרה:** בוגר קורס מתקדם ב' ומעלה בעברו או בוגר קורס מנב"טים בתוקף ועמד בהצלחה בדרישות ההכשרה כמפורט בסעיף 2.8.
- 2.6.8.7. **ניסיון מקצועי:** ניסיון של 5 שנים לפחות במגזר האבטחה הממלכתי/ציבורי, מתוכן ניסיון של שנתיים לפחות בתפקיד ניהולי (כולל ניהול שטח).
- 2.6.8.8. **מבחן התאמה:** המועמד יעבור מבחן פסיכוטכני המעיד על התאמתו לתפקיד בטרם כניסתו לתפקיד על חשבון הספק. **מובהר כי אנשי צוות שבאמצעותם מסופקים למשרד או למשרדי ממשלה אחרים כיום שירותי אבטחה אינם נדרשים לביצוע מבחן פסיכוטכני חוזר.**
- 2.6.8.9. **דרישות נוספות:** רישיון נהיגה לרכב פרטי בתוקף.
- 2.6.9. **פרופיל נדרש לתפקיד מנהל משימת שר**
- 2.6.9.1. **תנאי סף לקליטת המועמד והכשרתו:** על-פי הגדרות משטרת ישראל כמתחייב מנוהל 90.028.103 (רמות הכשרה לאנשי אבטחה - פרופיל המאבטח) המתייחסות לממונה ביטחון (מנב"ט) בגופים ציבוריים, כפי שיעודכנו מעת לעת.
- 2.6.9.2. **שמירה על כשירות:** על פי הנחיות מדור הכשרות בחטיבת האבטחה של משטרת ישראל המתייחסות לממונה ביטחון (מנב"ט) בגופים ציבוריים, כפי שיעודכנו מעת לעת. כמו כן, אחת לחצי שנה יבצעו ירי של 50 כדורים במטווח.
- 2.6.9.3. בנוסף לאמור לעיל, **מנהל משימה יבצע ריענון חד יומי אחת לחודשיים.**
- 2.6.9.4. **ניסיון מקצועי:** ניסיון של 5 שנים לפחות במגזר האבטחה הממלכתי/ציבורי, מתוכן ניסיון של שנתיים לפחות בתפקיד ניהולי (כולל ניהול שטח).
- 2.6.9.5. **דרישות נוספות:** רישיון נהיגה לרכב פרטי בתוקף.
- 2.6.9.6. **יובהר בזאת כי במידה שייבחר לתפקיד איש אבטחה ממכרז זה, על פי שיקול דעתו הבלעדי של קב"ט המחוזי הרלוונטי, אשר אינו בוגר קורס מנב"טים כמתחייב בפרופיל הנדרש לתפקיד זה, יוכשר המועמד**





בקורס מב"טים על חשבונו של הספק.

- 2.6.9.7. מנהל משימת שר הינו גורם האחראי על כל הכרוך באבטחת השר ולוודא את תקינותם של כל ההיבטים הנוגעים לאבטחת השר.
- 2.6.9.8. בנוסף, מנהל משימת שר יהיה אחראי לרכז את כל נושא אבטחת עובדים מאוימים במשרד, לרבות ממימוש סל האבטחה כפי שהוחלט על ידי משטרת ישראל.
- 2.6.9.9. ראש אגף בכיר וחירום רשאי על פי שיקול דעתו להטיל על מנהל משימת שר משימות אחרות בתחום הביטחון וההכנה לשעת חירום במשרד.
- 2.6.9.10. מנהל משימת שר יעמוד לרשות המשרד 24 שעות ביממה לקריאות חרום ושוטף. בהיעדרותו מפאת מחלה או מילואים או חופשה ממושכת יקצה הספק מחליף מבעוד מועד על חשבונו. החלפת מנהל משימת שר באחר, טעונה קבלת אישור נציג המשרד מראש.
- 2.6.9.11. הספק מתחייב לשלם למנהל משימת שר כמפורט בטבלת השכר.
- 2.6.9.12. במסגרת עבודתו על מנהל משימת שר להחתים שעון נוכחות.

2.7. תוספות ותנאים סוציאליים

- 2.7.1. הספק ישלם את כל תשלומי החובה וכל התשלומים הסוציאליים מכל מין וסוג שהוא שמעביד חייב בתשלומם בהתאם לכל דין, הסכם קיבוצי וצווי הרחבה והוראות והודעות תכ"ם 8.2.1 המצ"ב כנספח 2'.
- 2.7.2. בהיות כלל הרכבים (לרבות רכבי רכז, ומנהלי אבטחה אזוריים) רכבים מבצעיים - מובהר בזאת כי כלל הרכבים הללו ישמשו בין היתר גם למשימות אבטחה שונות, ובכל מקרה, כל ההוצאות החלות בגין השימוש ברכב יחולו על הספק בלבד.
- 2.7.3. למען הסר ספק כל עובדי הספק שיועסקו לצורך אספקת השירותים נשוא מכרז זה יהיו זכאים לכל התוספות והתנאים הסוציאליים המנויים בהוראת התכ"מ 8.2.1 המצ"ב כנספח 2' והודעת תכ"ם ה.8.2.1.3 המצ"ב כנספח 2' וכפי שתתעדכן מעת לעת.
- 2.7.4. להלן פירוט של שכר הבסיס המינימאלי שישולם לעובדי הספק – עובדי אבטחה:

#	שם התפקיד	שכר בסיס אותו נדרש הספק לשלם לעובד	אופן התשלום לספק
1.	מאבטח בסיסי	42 ש"ח לשעה	עלות שכר + תקורה על בסיס הצעת המחיר לרכיב זה





#	שם התפקיד	שכר בסיס אותו נדרש הספק לשלם לעובד	אופן התשלום לספק
2.	מאבטח בכיר	44 ₪ לשעה	עלות שכר + תקורה על בסיס הצעת המחיר לרכיב זה
3.	מאבטח (מתקדם ב')	46.5 ₪ לשעה	עלות שכר + תקורה על בסיס הצעת המחיר לרכיב זה
4.	מאבטח מתקדם ב (בית/ לשכת השר ייעודי אבטחה מחוץ למתקן)	47.5 ₪ לשעה	עלות שכר + תקורה על בסיס הצעת המחיר לרכיב זה
5.	אחראי משמרת	47 ₪ לשעה	עלות שכר + תקורה על בסיס הצעת המחיר לרכיב זה
6.	מאבטח אישי למאוימים (אופציונלי)	78 ₪ לשעה	עלות שכר + תקורה על בסיס הצעת המחיר לרכיב זה

2.7.5 להלן פירוט של שכר הבסיס המינימאלי שישולם לעובדי הספק – תפקידי מנב"ט ועובדי

מטה:

#	שם התפקיד	מחוז	שכר בסיס אותו נדרש הספק לשלם לעובד	אופן התשלום לספק
1.	מפעיל מוקד* (מוקדן)	דרום	40.77 ₪ לשעה לאחר שנתיים ותק ברצף של המוקדן בפרויקט – 42 ₪ לשעה	מועמס על תקורת שעת מאבטח
3.	מנהל מוקד מחוזי*	דרום	שכר-בסיס ברוטו של 9,000 ₪ + 800 ₪ בגין שעות נוספות (עד 20 בחודש) + ביגוד 1,000 שנתי.**	מועמס על תקורת שעת מאבטח
4.	רכז אבטחה בכיר*	דרום וירושלים – 2 תקנים	שכר-בסיס ברוטו של 13,000 ₪ + ביגוד 1,500 שנתי.**	מועמס על תקורת שעת מאבטח (למעט במקרים של דרישה לתוספת רכז - על בסיס הצעת המחיר לרכיב זה)
5.	רכז אבטחה משני*	דרום	שכר-בסיס ברוטו של 11,000 ₪ + ביגוד 1,000 שנתי.**	עלות שכר + תקורה על בסיס הצעת המחיר לרכיב זה
6.	רכז אבטחה משני*	ירושלים	שכר-בסיס ברוטו ש 11,000 ₪ + ביגוד 1,000 שנתי.**	מועמס על תקורת שעת מאבטח
7.	מנהל משימת שר	ירושלים	שכר-בסיס ברוטו של 14,000 ₪ בנוסף תוספת ביגוד חד פעמית שנתי של 1,500 ₪.	עלות שכר + תקורה על בסיס הצעת המחיר לרכיב זה

*למען הסר ספק, מובהר כי המשרד לא ישלם תוספת מחיר נפרדת עבור אספקת שירותי מוקד, העסקה של מנהל מוקד, מפעילי מוקד, איש קשר בכיר, רכז אבטחה מחוזי במחוזות ירושלים והדרום ורכז אבטחה משני במחוז ירושלים בלבד וכל יתר השירותים הנדרשים במכרז, ועל המציעים לגלם את העלות של השירותים הנ"ל בהצעת המחיר (שעות האבטחה הכוללות).





- מובהר כי ככל שתהיה עליה בתשלום לספק עבור רכיב התקורה, הספק נדרש להעלות באופן יחסי את שכר אנשי האבטחה המגולם בתשלום התקורה.
- **מובהר כי המשרות הניהוליות המשולמות לפי שכר חודשי הינן "משרות אמון", יידרש דיווח שעות, והתשלום יבוצע גלובלית על פי המפורט לעיל כתשלום על משרה מלאה הכולל בתוכו רכיב שעות נוספות. יודגש כי הפרשים הסוציאליים ביחס למשרות הניהוליות, לרבות פנסיה וקרן השתלמות, לא יגזרו משכר מינימום בענף אלא משכר העובדים בפועל.**
- 2.7.6. ביחס לכלל בעלי התפקידים המפורטים בסעיף 2.7.4 לעיל, בסמכות מנהל אגף בכיר לחירום ביטחון וסייבר לאשר במקרים חריגים ככל שיהיה צורך מיוחד בכך תוספת שכר של עד 2000 ₪ לכל בעל תפקיד באופן חד פעמי / קבוע מעבר לתשלום הקבוע כמשרות אמון כאמור לעיל, וזאת בתשלום גב אל גב, ובאישור מראש של ועדת המכרזים.
- 2.7.7. מבלי לגרוע מהאמור לעיל, הספק יידרש להעמיד לכלל אנשי האבטחה ובעלי התפקידים הניהוליים אשר אין בהם הסעדה כרטיס תן ביס / סיבוס – מוגבל בסכום יופי לפי תעריף 22 ₪ ליום, מובהר כי תעריף זה יוצמד לתעריף הסעדה של עובדי המדינה. העלות של הספק עבור כרטיסים אלו תשולם על ידי המשרד כהחזר הוצאות גב-אל-גב, כאשר בדרישת התשלום הספק אינו נדרש לחייב את המשרד במע"מ אלא לדרוש את הסכום ששילם בפועל, ללא תוספת מע"מ.
- 2.7.8. ביחס לתשלום עבור ימי חג (2 ימי ראש השנה, יום הכיפורים, 2 ימי סוכות, 2 ימי פסח, חג שבועות ויום העצמאות), מובהר כי לכלל אנשי האבטחה ישולם שכר עבור כל 9 ימי החג, גם במקרים בהם העובד לא עבד ביום שלפני החג וביום שלאחר החג, אלא אם כן ההיעדרות הינה ביוזמת העובד, כגון במקרים של חופשה, מחלה וכדומה.
- 2.7.9. התשלום עבור ימי החג ישולם בהתאם לחלקיות המשרה של העובד בחודש הרלוונטי.
- 2.7.10. מובהר כי ביחס לכל אחד מאנשי האבטחה, בכל מקרה של אי מימוש ימי חופשה שנתית במהלך שנה קלנדרית, מכל סיבה שהיא, ימי החופשה של העובד יצטברו על פי חוק עד לשנתיים.





2.7.11. מובהר כי במקרה של עדכון שכר-היסוד בהודעת תכ"ם ה-8.2.1.3 על ידי החשב הכללי, המשרד אינו מחויב בביצוע עדכון מקביל בשכר הניתן לאנשי האבטחה במסגרת אספקת השירותים נשוא מכרז זה, כל עוד שכרם גבוה מהשכר המעודכן אשר פורסם בהודעה ה-8.2.1.3. ההחלטה בדבר עדכון תעריפי השכר לעובדים במקרה זה הינה לפי שיקול דעתו הבלעדי של מנהל אגף בכיר ביטחון וחירום במשרד ובכפוף לאישור ועדת המכרזים ולרבות אישור מקדים של חשבונות המשרד. גם במקרה בו המשרד יעדכן את השכר לעובדים, לא יהיה שינוי בתקורה שמשולמת לספק מעבר לשכר המשולם לעובדים. יובהר כי בכל מקרה של עדכון שכר המאבטחים לא יעלה על המפורט בהודעת התכ"ם שמספרה 8.2.1.6, וכפי שתתעדכן מעת לעת.

2.8. הכשרה מקצועית

- 2.8.1. הספק נדרש להתקשר עם חברת הדרכות לצורך ביצוע תכנית הכשרות לאוכלוסיית אנשי האבטחה, עובדי המשרד ומפעילי המוקד.
- 2.8.2. כמו כן, הספק נדרש להתקשר עם חברת הכשרות (בית ספר מונחה משטרת ישראל) לצורך ביצוע תכנית הכשרות מונחת משטרה לאוכלוסיית אנשי אבטחה.
- 2.8.3. חברת ההכשרות וחברת ההדרכות יהיו חברות שונות זו מזו.
- 2.8.4. כלל הדרישות מחברת ההדרכות וחברת ההכשרות מפורטות בנספח 2' ועל הספק לעמוד בכל האמור בנספח זה.
- 2.8.5. הספק יעמיד הסעות הלוך ושוב עבור אנשי האבטחה היוצאים לקורס או לאימון או כל הכשרה או הדרכה מהמתקן בו הם עובדים ועד למקום בו מתבצעת ההכשרה, אימון, ריענון או קורס. הסעות אלה ישמשו לאיסוף אנשי האבטחה ופיזורם בסוף הקורס, אימון, ריענון או הכשרה. במצבים שיבוצעו קורסים ללא לינה, מצב זה יחייב את הספק לדאוג להסעות הלוך ושוב באופן יומי.
- 2.8.6. בעת גיוס של עובד למתקן באחריות הספק לממן על חשבוננו וללא כפל תשלום ביחס למשמרת, 36 שעות חפיפה (בהתאם לשיקול דעת המנב"ט). בעת גיוס של מפעיל מוקד באחריות הספק לממן על חשבוננו וללא כפל תשלום ביחס למשמרת 4 משמרות חפיפה, מהן אחת משמרת לילה.





- 2.8.7. מובהר כי בסמכות המנב"ט לפצל את משמרות החפיפה בהתאם לשיקולים מקצועיים, ובלבד שסך השעות הכולל לא יעלה על האמור בסעיף זה.
- 2.8.8. בנוסף, כל אחד מרכזי האבטחה במחוזות ירושלים והדרום יצא לקורס העשרה אחד לשנה על חשבון הספק בתחומי הביטחון והחירום, לרבות קורסים העוסקים בתחומים המשיקים לתחום. הקורסים יהיו מבין התחומים הבאים: מתקני ציוד מתח נמוך, ניהול אסונות ומצבי חירום, מנהלי ביטחון בכירים, או כל קורס אחר שיומלץ על ידי קב"ט המחוז הרלוונטי. הקורסים יהיו בהיקף של כ-180 שעות לימוד ובעלות משוערת של כ-5,000 ₪.
- 2.8.9. למען הסר ספק, כל הכשרה שתינתן בידי רכז האבטחה תהיה לטובת פרויקט האבטחה במכרז זה בלבד ובאישורו של מנב"ט המחוז הרלוונטי. במידה ומכל סיבה שהיא לא ינוצל סעיף זה בשנת העבודה המשרד שומר לעצמו אתה זכות לממש את עלות הקורס המשוערת כצבירה משנה לשנה או לבצע קיזוז בסוף שנה / מכרז.
- 2.8.10. למען הסר ספק כל עלויות ההכשרה וכן שכר המתאמנים בזמן ההכשרות יהיו על חשבון הספק ובהתאם לשכר העובד בפרויקט בהתאם לרמת הכשרתו.

2.9. דרישות ציוד

- 2.9.1. בסעיף זה יפורטו האמצעים אשר הספק יידרש לספק עבור עמדות האבטחה ומשימות האבטחה במחוזות ירושלים והדרום, כמפורט בנספח 2א'.
- 2.9.2. כל הציוד והאמצעים הנדרשים לשם מתן שירותי האבטחה, לרבות הביגוד, יהיו חדשים ויוצגו מראש לאישורו המקצועי של המנב"ט המחוזי בתצורה של מסדר ציוד לאישור כלל הציוד סוגו והיקפיו ולפי החלטת המנב"ט, וזאת עד 14 יום מיום ההודעה על הזכייה במכרז. הספק יאשר את הציוד מול מנב"ט המחוז טרם רכישתו בתחילת תקופת ההתקשרות. יודגש כי האמור בסעיף זה תקף גם במידה ויזכה באספקת השירותים במכרז זה הספק המספק למשרד את השירותים כיום, והוא יידרש לרכישת ציוד חדש כאמור.
- 2.9.3. יובהר, כי התשלום עבור הביגוד, האביזרים, הנשק, ציוד התקשורת, שאר הציוד שצוין והתעודות אשר על הספק לספק, יהיה על חשבונו ובאחריותו הבלעדית של הספק ויגולמו במחיר עלות שעת האבטחה, ללא חיוב העובד בהוצאות אלו, אלא אם נאמר אחרת בנספח זה.





- 2.9.4. בתום ההתקשרות, כלל הציוד שסופק על ידי הספק יחזור ויעמוד לרשותו. יודגש כי תהליך איסוף הציוד ודרישתו הוא באחריות הבלעדית של הספק והמשרד לא יישא באחריות לכל נזק או אובדן ככל שייגרם לציוד.
- על אף האמור יובהר כי ציוד מוקד הביטחון כמפורט בסעיף 2.10 להלן ונספח 2 ד' (מפרט מוקד הביטחון) בדגש תוכנות הפעלה ורישיונות במוקד הביטחון דוגמת שרקרק, מערכת צפייה ומערכת שליטה ובקרה יישארו ברשות המשרד, וכן כל ציוד הביגוד וציוד צמוד הגוף (לרבות נעליים, חגורים, טקטיים) אשר סופקו על ידי הספק במהלך ההתקשרות יישאר ברשות המשרד לאחר שיוגדר כבלאי או בתום ההתקשרות ללא קשר למצבו הפיזי.
- 2.9.5. יודגש כי על הספק חלה חובה לתחזק ציוד זה, ובמידה ויידרש (בשל בלאי בציוד או אי התאמה למענה), עליו להחליפו בחדש באופן מידי.
- 2.9.6. בנוסף ידאג הספק להחלפת הציוד המתכלה מבעוד מועד לרבות החלפת סוללות למכשירים.
- 2.9.7. בדיקת תקינות הציוד תבוצע אחת לחודש ע"י נציג המשרד שבסיומה יעביר לספק דו"ח ליקויים. הספק מחויב לטפל בליקויים אילו לכל המאוחר עד 7 ימים מיום הפצת דו"ח הליקויים ולשאת בעלותם.
- 2.9.8. כמו כן, בכל מקרה של הארכת התקשרות של ההסכם שייחתם מכוח מכרז זה עם הספק, על הספק לחדש את מלאי הציוד ככל הנדרש.
- 2.9.9. מובהר כי במקרה של הרחבת היקף ההתקשרות מול הספק לאבטחת מתקנים נוספים, הספק יידרש לספק ציוד נוסף באופן יחסי.

2.9.10. ציוד נדרש למתקנים:

מלאי תפעולי ירושלים	מלאי תפעולי דרום	הערות	כמות מחוז ירושלים	כמות מחוז דרום	פירוט	ציוד למכרז
		בהתאם לסעיף 2.9.18	1	1		רכבים חשמליים
2	2	כל מצלמה תגיע עם כלל אביזרי הנסיעה, מגנט, עמדת טעינה ועגינה	1 לכל אחראי משמרת	1 לכל אחראי משמרת	מצלמת גוף מקצועית עם ראיית לילה הקלטת וידאו באיכות גבוהה K2.7 ברזולוציה P1440X2560, FPS30 צילום וידאו בפורמט 265.H	מצלמת גוף





מלאי תפעולי ירושלים	מלאי תפעולי דרום	הערות	כמות מחוז ירושלים	כמות מחוז דרום	פירוט	ציוד למכרז
		ופריקת ראיות וטעינת הסוללה			סוללה המאפשרת עבודה רציפה של עד 11 שעות. זיכרון פנימי של GB 64. הכוללת מערכת מוקד רואה אשר שולטת מרחוק דרך רשת מצלמת הגוף באמצעות כרטיס סים לכל מצלמה	
4	4	פנס תלוי בעמדת המאבטח ונטען. כולל מטען לסוללות בעמדה	לכל מתקן מאובטח ובהתאם לגדילה אופציונלית	לכל מתקן מאובטח ובהתאם לגדילה אופציונלית	lm 13000 פנס LED פנסי יד T5 LED 12 פולטות עם סוללות מקצועי 4 מצבים גבוה <בינוני> נמוך SOS >.	פנס עמדה
10% אחוז ממצבת כוח האדם	10% אחוז ממצבת כוח האדם	כולל מטען, וסוללות, בנוסף נרתיק נשיאה תואם	לכל איש אבטחה	לכל איש אבטחה	lm 5000 LED פולטות 5 מצב תאורה עם סוללה ומטען מחבר US שחור / 5 מצבים (גבוה <בינוני> נמוך <הבהוב SOS <	פנס אישי
1	1	אפשרות הנחה על קו גדרות בכדי ליצור הרתעה וניודם עפ"י תוכנית כולל התקנה בשטח	בכל מתקן 24 שעות / מעון לפי נספח אתרים. 4 סה"כ לכל מתקן	בכל מתקן 24 שעות / מעון לפי נספח אתרים. 4 סה"כ לכל מתקן	צ'קלקות סולריות בצבע כתום/כחול.	צ'קלקות
6	6	בהתאם לאפיון תיק עזרה ראשונה	אחד בכל מתקן מאובטח	אחד בכל מתקן מאובטח	כמפורט בנספח ה'2.	תיק עזרה ראשונה
4	3	רדיאטור חשמלי בעל 12 צלעות 6 תעלות שמן בכל צלע לפיזור חום יעיל במיוחד. כולל מתקן לחות. הספק: W2500.	לכל מתקן מאובטח הפעיל 24/7 מעון לפי נספח אתרים	לכל מתקן מאובטח הפעיל 24/7 מעון לפי נספח אתרים	רדיאטור 12 צלעות	תנור חימום





מלאי תפעולי ירושלים	מלאי תפעולי דרום	הערות	כמות מחוז ירושלים	כמות מחוז דרום	פירוט	ציוד למכרז
4	3	הספק W2000 מ פיק עוצמת חום של W3000 מסתובב לצדדים לפיזור יעיל ומהיר של חום. גוף חימום קרמי (יותר חום) הגנה מפני חימום יתר, מנגנון בטיחות למקרה של נפילה כולל ידית נשיאה	לכל מתקן מאובטח 24/7 מעון לפי נספח אתרים	לכל מתקן מאובטח 24/7 מעון לפי נספח אתרים	עומד קרמי	מפזר חום
2	2	מצנן נייד עם 3 מהירות שונות מנוע עוצמתי במיוחד בהספק W 200 צידוד לימין ולשמאל מפסק הפעלה 3 מהירות בסיס עגול יציב	אחד בכל מתקן מאובטח 24/7 בהתאמה לעמדות אבטחה	אחד בכל מתקן מאובטח 24/7 בהתאמה לעמדות אבטחה	מצנן נייד איכותי	מצנן נייד איכותי
5	5	ולכל יחידה מאובטחת עפ"י נספח	בכל מתקן מאובטח בכל עמדה בה מתבצע בידוק	בכל מתקן מאובטח בכל עמדה בה מתבצע בידוק	אלפם מדגם 302F או 302m לפי אפיון רשות שדות התעופה יסופק עם מטען ומדיד כיוול.	מגנומטר ידני
2	2	נדרש לכל יחידה בה יש שער מגנומטר	7	8	ערכת מדיד תקנית לבדיקת שער מגנומטר	ערכת מדיד לשער מגנומטר
3	3	מגפון דגם נטען ללא צורך	אחד בכל מתקן מאובטח	אחד בכל מתקן מאובטח	מגאפון מקצועי W35	מגאפון ידני





מלאי תפעולי ירושלים	מלאי תפעולי דרום	הערות	כמות מחוז ירושלים	כמות מחוז דרום	פירוט	ציוד למכרז
		בהחלפת סוללות				
		כולל צבעים וכרית מחיקה לכל עמדה	6	6	לוח מחיק מגנטי מסגרת אלומיניום במידות 100*100	לוח מחיק
4	4	עדיפות לקומקום נירוסטה	אחד לכל מתקן מאובטח	אחד לכל מתקן מאובטח	קומקום חשמלי תקני ואיכותי נשלף לעמדת אבטחה	קומקום חשמלי
			1	1	תוף כבל מאריך חשמל כתום תקני בידוד כפול 50 מ'	כבל מאריך
			4	4	פרוג'קטור לד W100 אור לבן + כבל חשמל 10 מטר ותקע תקני	מנורת הצפה- פרוג'קטור
10	10	יובא לאישור הקב"ט	בכל מתקן מאובטח אחד לכל עמדה בה מתבצע בידוק	בכל מתקן מאובטח אחד לכל עמדה בה מתבצע בידוק	סלסלות פלסטיק קשיח לבידוק ביטחוני	סלסלות פלסטיק לאחסון חפצים בבידוק ביטחוני
4	4	16 v וכן אספקה שוטפת לפי הזמנה לצורך בעמדות	לכל מתקן מאובטח פתוח 24/7 ובהתאמה לעמדות אבטחה	לכל מתקן מאובטח פתוח 24/7 ובהתאמה לעמדות אבטחה	קטלן יתושים גדול, מידות 26X12X50 ס"מ, W30, מיקרוסוויץ לבטיחות, 2 נורות UV	קטלן יתושים
		מצויד בשני סגרים לסגירה מהירה.	5	5	קופסאות פלסטיק עם מכסה במידות 65 56*39*42 ל" כל המידות שידרשו	קופסאות גדולות לאחסון חפצים
		בעלות מ תפחת מ 700 ₪ ועל פי תיאום והתאמה לדרישות מנב"ט.	לכל מתקן מאובטח בהתאם לעמדות אבטחה	לכל מתקן מאובטח בהתאם לעמדות אבטחה	כיסא משרדי לעמדת מאבטח	כיסא משרדי
		מצויד בשני סגרים לסגירה מהירה צבע : שקוף.	5	5	קופסאות פלסטיק עם מכסה במידות 12*30*41 ל"טר 12	קופסאות גדולות לאחסון חפצים
		מצויד בשני סגרים לסגירה מהירה צבע: שקוף	5	5	קופסאות פלסטיק עם מכסה במידות 40*75*48 ל"טר 120	קופסאות קטנות לאחסון חפצים

עמוד 75, מתוך 274 עמודים





מלאי תפעולי ירושלים	מלאי תפעולי דרום	הערות	כמות מחוז ירושלים	כמות מחוז דרום	פירוט	ציוד למכרז
		מצויד בשני סגרים לסגירה מהירה צבע: שקוף	5	5	קופסאות פלסטיק עם מכסה במידות 45*39*28 ל"מ	קופסאות קטנות לאחסון חפצים
10% מכמות המאבטחים	10% מכמות המאבטחים	חזית וגב כיתוב- "ביטחון + פסי סימון" זוהרים	לכל איש אבטחה	לכל איש אבטחה	חליפת סערה מקצועית העשויה ניילון, בעלת גמישות מרבית ועמידה בתנאי מזג אוויר קיצוניים.	חליפות סערה
1	1	בהתאם לאישור הקב"ט	אחד לכל מתקן 24/7 פתוח	אחד לכל מתקן 24/7 פתוח	דגם wg80s משולבת ראית לילה עד X4 הגדלה, עדשה 50 מ"מ, טווח ראיה 305 מטר בעלת אור אינפרה אדום המאפשר צפייה בחושך	משקפת מקצועית
		כולל התקנה בשטח	אחד לכל כניסת רכב במתקן /24 פתוח 7	אחד לכל כניסת רכב במתקן /24 פתוח 7	מראה עגולה פנורמית 80 אינץ' לחינוכים ולשערי כניסה במתקנים	מראת רכב פנורמית
			1	1	מצלמת Extreme מסוג GO- PRO SILVER או שווה ערך, כולל רתמת ראש וחצובה ייעודית לצילום יציב.	מצלמת Extreme
			1	1	מצלמת גוף זעירה בצורת עט או במסווה אחר כולל כרטיס זיכרון ייעודי	מצלמת גוף זעירה / סמויה
1	1		לכל מתקן 24/7 פתוח בהתאם לנספח אתרים	לכל מתקן 24/7 פתוח בהתאם לנספח אתרים	פטריית חימום W3000	פטריית חימום
		לכל מחוז בנפרד	1	1	גנרטור בנדין 2.8kw עם מנוע צילינדר 4 פעימות מקורר אוויר	גנרטור
		ובהתאם לדרישת מנב"ט.	4 לכל מתקן מאובטח	4 לכל מתקן מאובטח	חבלולים כוללים לוגו ומחזיר אור לילה	חבלולים
		להרצאות חיצוניות שולחן מזוודה מתקפל עם רגליים מחוזקות 7*74*180 4	1	1	שולחן קמפינג מתקפל מבית Outdoor או שווה ערך, השולחן יהיה חזק ויציב עשוי אלומיניום – המקנה עמידות ולנשיאת משקל. השולחן יהיה מותאם במיוחד לתנאי שטח, ויהיה בעל יכולת פירוק והרכבה מהירים. מידות השולחן: גובה 70 ס"מ, שטח שולחן 107*70 ס"מ, משקל 5.5 ק"ג.	שולחן מתקפל

עמוד 76, מתוך 274 עמודים





מכרז פומבי דו-שלבי מספר 1155/2024

מלאי תפעולי ירושלים	מלאי תפעולי דרום	הערות	כמות מחוז ירושלים	כמות מחוז דרום	פירוט	ציוד למכרז
			6	6	כיסא מתקפל GO NATURE air flow או שווה ערך, הכיסא יהיה בעל משענות לידיים ובעל יכולת קיפול ופתיחה מהירים ופשוטים לתפעול. הכיסא יהיה מותאם לישיבה נוחה לפרק זמן ארוך. מידות הכיסא: מסגרת – 16 מ"מ מתכת. ממדים X54X5443 ס"מ, משקל 2.7 ק"ג, עומס מרבי 100 ק"ג.	כיסא מתקפל
		יזמן לפי דרישה	4	4	מקרר בנפח של 80 ליטר. בעל מקפיא עליון פנימי	מקרר קטן
		יזמן לפי דרישה בלבד	4	4	מקרר בנפח של 200 ליטר. בעל מקפיא עליון פנימי	מקרר גדול
1	1	25 ליטר בעל עוצמה W700 דיגיטלי בצבע כסוף, יזמן לפי דרישה בלבד	לכל מתקן מאובטח בהתאם לרשימת אתרים ולעמדות אבטחה	לכל מתקן מאובטח בהתאם לרשימת אתרים ולעמדות אבטחה	מיקרוגול בנפח של 25 ליטר.	מיקרוגול
		תחזוקה מלאה כולל החלפת פלסטיקה, סנן ומנורה לכלל מתקנים מוקד הביטחון	אחד לכל מתקן מאובטח פתוח 24/7	7 אחד לכל מתקן מאובטח פתוח 24/7	כולל התקנה ותחזוקה של כל הפלסטיקה במכשיר בכל תקופת ההתקשרות לכל מתקני 24/7	מתקן למים מסוננים/מינרליים
		נדרשים בתחזוקה שוטפת לפי יצרן	4	5	המכשיר ייתן הוראות הפעלה בעברית כולל סוללות 3 כולל ארון תלוי ייעודי וכולל התקנה	מכשיר החייאה דפיברילטור אוטומטי
20	20		שישה שלטים עבור כל מתקן שבו יש שרת מצלמות	שישה שלטים עבור כל מתקן שבו יש שרת מצלמות	שילוט קשיח אזור מצולם על פי דוגמה שתינתן על ידי המשרד	שילוט מתקן מצולם
4	4		בכל מתקן מאובטח, אחד לכל עמדה בה מתבצע בידוק	בכל מתקן מאובטח, אחד לכל עמדה בה מתבצע בידוק	שילוט המצביע על ביצוע בדיקה ביטחונית על פי דוגמה שתינתן על ידי המשרד	שילוט בדיקת ביטחון

עמוד 77, מתוך 274 עמודים





מלאי תפעולי ירושלים	מלאי תפעולי דרום	הערות	כמות מחוז ירושלים	כמות מחוז דרום	פירוט	ציוד למכרז
5	5		בכל מתקן מאובטח, אחד לכל עמדה בה מתבצע בידוק	בכל מתקן מאובטח, אחד לכל עמדה בה מתבצע בידוק	שילוט עם דוגמאות של תעודות עובדים על פי דוגמה שתינתן על ידי המשרד	שילוט דוגמת תעודות עובדים
20	20		אחד בכל מתקן מאובטח	אחד בכל מתקן מאובטח	הפורמט עפ"י אפיון המשרד	חוברת לתיעוד הפקדת נשקים
1	1		6	6	דוגמת מולטילוק	מנעולי רתק
1	1		6	6	שרשראות ברזל באורך 2 מטר	שרשראות ברזל
1	1		6	6	אפיון לפי הקב"ט כולל התקנה	פרוז'קטור תאורה השלחתית סולארית
				1	מקרן ברזולוציה 4k כולל יציאות VGA, HDMI עם אופציית הקרנה ממכשיר הנייד כולל תיק נשיאה ייעודי	מקרן
				1	מסך הקרנה נגלל נייד עם חצובה לקיפול מהיר	מסך הקרנה נגלל
1	1	כולל בית השר	אחד בכל מתקן בו יש כניסת רכבים	אחד בכל מתקן בו יש כניסת רכבים	מראת סנ"ח בגודל 140 מ"מ עם מוט טלסקופי	מראת סנ"ח
100	100	עפ"י אפיון הקב"ט	300	300	עם כיתוב ולוגו המשרד, בעל מנגנון ניתוק מפלסטיק למניעת חניקה + "יויו" ברזל וכיסוי פלסטיק לתעודות	שורן צוואר עבור תעודות מאבטח
			בכל מתקן בו יש צוות מאבטחים של שלושה ומעלה. יוזמן עפ"י דרישה בלבד	בכל מתקן בו יש צוות מאבטחים של שלושה ומעלה. יוזמן עפ"י דרישה בלבד	ארוניות אישיות לאנשי אבטחה, הארוניות יהיו עם מנעול ומפתחות	לוקרים
10	10	כל מכשיר יסופק קומפלט (כולל אנטנה, סוללה ואוזנית שב"כ לפי סעיף 2.9.14.2.5 , ומע"ד).	בכל מתקן מאובטח בו יש שני מאבטחים ומעלה במשמרת - לכל אחד מהמאבטחים	בכל מתקן מאובטח בו יש שני מאבטחים ומעלה במשמרת - לכל אחד מהמאבטחים	מכשיר קשר דיגיטלי נישא kenwood nx340 או שווה ערך + 4 יחידות מכשיר קשר ניח kenwood nx820.	מכשיר קשר קצר טווח

עמוד 78, מתוך 274 עמודים





מלאי תפעולי ירושלים	מלאי תפעולי דרום	הערות	כמות מחוז ירושלים	כמות מחוז דרום	פירוט	ציוד למכרז
		ילרשות המשרד 20 מכשירים כדלהלן, הספק נדרש לספק שירותי תחזוקה אחזקה, וצריבת תדר למכשירים הקיימים.				
8	8	כולל ביטוח ואחזקה, עוגן טעינה,	לכל מתקן מאובטח בחלוקה לעמדות	לכל מתקן מאובטח בחלוקה לעמדות	מכשיר קשר דיגיטלי מסוג RUGGED PTT DEVICE e 618 או שווה ערך	מכשירי קשר טווח ארוך
		מיועד לרכזים ראשיים, רכזים משניים, מנהלת מוקד ומנהל משימת השר	3	3	תיק גב איכותי מדגם SWISS או שווה ערך, בד דוחה מים, 2 תאים ראשיים גדולים הכולל תא ייעודי למחשב הנייד	תיק גב למחשב נייד
			3	2	עגלת משא מתקפלת עד 200 קילו מאלומיניום	עגלת משא מתקפלת
					ציוד נלווה לכלל הרכבים ושל כל בעלי התפקיד בהתאם לסעיף 2.9.18	רכב
		ביטוח שלא יעלה מעל 400 ₪ השתתפות עצמית רק במקרה שהנהג אשם בהתנהלותו כגון נהיגה בשכרות וכיו"ב			ביטוח כלי הרכב המשמשים לביצוע שירותי האבטחה בביטוח חובה, רכוש וצד שלישי כמקובל. ביטוח לכל נהג מגיל 24	ביטוח רכב
		לכל מחוז בנפרד. לטובת יצור תווי שם לכל מערך האבטחה.	1	1	מכשיר כולל סלילים (שקוף וכיתוב בשחור) בהספקה לפי צורך, כיתוב בשפות + ספרות, סיכות צבע כסף לדש החולצה	מדפסת מדבקות ניידת עברית מובנת d210 או שווה ערך, מקלדת

עמוד 79, מתוך 274 עמודים





מלאי תפעולי ירושלים	מלאי תפעולי דרום	הערות	כמות מחוז ירושלים	כמות מחוז דרום	פירוט	ציוד למכרז
		תחזוקה מלאה ואספת סיכות וסלילים עפ"י צורך בשטף				איכותית וצג ענק
		מסירה של הציוד כל חצי שנה ולכל מתגייס חדש לרבות מפעילי מוקד	1 לכל מועסק במסגרת אבטחה בהתקשרות	1 לכל מועסק במסגרת אבטחה בהתקשרות	מחברות סליל, עם לוגו משרד וכיתוב לפי החלטת המשרד ועט פיילוט/שווה ערך.	מחברות אגף + עט
			לכל אחראי המשמרת, רכזי האבטחה ומנהל משימת שר	לכל אחראי המשמרת, רכזי האבטחה, מנהלת מוקד	מחברת עם כריכה קשה איכותית עם סגירת מגנט, עם לוגו משרד וכיתוב לפי החלטת המשרד.	מחברת לסגל הניהולי
		יש לדאוג למידוף איכותי מנירוסטה חזק שיוכל להחזיק משקל כבד של ציוד. 5 קומות מודולרי לבניה לפי צורך, 30 מטר לערך. מדפים ללא ברגים. כולל התקנה			דלת פלדלת חובה. מדפים וארונות אחסון. מערכת גילוי וכיבוי אש ומערכת אזעקה בנוסף עמדת עבודה הכוללת שולחן עבודה + כיסא משרדי + מגירות + תחנת עגינה לחיבור מחשב כולל מסך טלוויזיה 50 אינץ' להצגת מלאי מחסן	מחסן ציוד

יודגש כי על הספק לדאוג ל- ציוד חלופי זמין באופן מידי לבטן תפעולית ולכל אחד מפרטי הציוד, כציוד רזרבי למקרה של תקלות בהתאם לכמות מלאי תפעולית המצוינת בטבלה. כלומר, במקרה של שימוש בפועל בציוד חלופי על הספק לדאוג למלאי חלופי כך שמכסת הציוד החלופי תעמוד על 100% + מלאי תפעולי ציוד חלופי בהתאם לאמור בטבלה).



2.9.11. ציוד וביגוד נדרש למאבטח:

הערות	כמות	פירוט	ציוד למכרז
ציוד אישי לכל מאבטח		בהתאם לסעיף 2.9.17 – כלי נשק ותחמושת	כלי נשק ותחמושת
ציוד אישי לכל מאבטח		בהתאם לסעיף 2.9.16 – ציוד לאימונים	ציוד לאימונים
	5 יחידות לכל מחוז בנפרד	דגם FAB. בהתאם לסעיף 2.9.17.8 – ערכות רוני או שווה ערך	ערכות רוני
17 צמר 83% פוליאסטר או 100% פוליאסטר אריגה כפולה. יש להוסיף דגל לאום על השרוול	כל מאבטח מקבל 2 יחידות בכל המידות והצבעים לפי דרישה	מקטורן / חולצת "ספארי" קיץ, מסוג קומפוטקס או שווה ערך, שרוול קצר – בעלת 2 כיסים בצדדים ו 2 כיסים קדמיים	ספארי
מכנס קומפוטקס טקטי רגיל או שווה ערך, צבע בז' הספק יישא בעלויות מכפלות והצרה למכנסי העובדים.	כל מאבטח מקבל 4 זוגות	מכנס combatex טקטי דגם רגיל או שווה ערך	מכנסי עבודה
ולכל מתגייס לרבות רכזי אבטחה ומנהל משימת השר	כול איש אבטחה זוג נעליים, החלפה כל שנה, או לפי צורך	תוצרת Redback מדגם UBBK או שווה ערך כפי שיאושר על ידי המשרד	נעלי עבודה
	1 יחידה לכל מאבטח	ערכת גלח"ץ אישית	ערכת גלח"ץ
חגור אישי לכל מאבטח עם כל הזיוד הנדרש בהתאם להגדרת המנב"ט	1 יחידה למאבטח	חגור משטרתי מאובזר קומפלט	חגור עבודה
	1 יחידה למאבטח	כפפות ירי טקטיות מדגם polartec או שווה ערך	כפפות טקטיות
ולכל מתגייס לרבות מפעילי מוקד ורכזי האבטחה	1 יחידה לכל מאבטח	חם צוואר לחורף איכותי מדגם Aztec או שווה ערך	חם צוואר
ושרוול ארוך	4 יחידות לכל אחראי משמרת	חולצת מכופתרת כחול חלק / פסים / משובצת מדגם אלגנט COMBATEX	חולצה לאחראי משמרת
סוג "דרייפיט", שלושה כפתורים, הדפס של דגל הלאום על השרוול הדפס שרוול קצר	4 יחידות לכל מאבטח	חולצת פולו איכותית מדגם COMBATEX או שווה ערך	חולצת עבודה
מסוג "The NorthFace" או שווה ערך.	1 יחידה לכל מאבטח	כובע פליז איכותי לעונת החורף מדגם Aztec או שווה ערך	כובע פליז
מאת עור היוצר או שווה ערך, צבע ייבחר בהמשך	1 יחידה לכל מאבטח	חגורת עור מעור כפול לנשיאת אקדח	חגורת עור אחיזה לאקדח
מסוג "איגל" אטום למים עם שרוול ארוך וביטנה פליז ללא כיתוב.	1 יחידה לכל מאבטח	מעיל חורף איכותי	מעיל
בצבע שחור עם כיתוב רקום בצבע לבן "אגף הביטחון" בצדו האחורי	1 יחידה לכל מאבטח	כובע מצחייה איכותי	כובע מצחייה
מסוג "The NorthFace Impulse Crew" או שווה ערך	1 יחידה לכל מאבטח כולל רכזי האבטחה	חולצה תרמית	חולצה תרמית
צבע שחור, קצרה עם הכיתוב "אגף הביטחון משרד הרווחה והביטחון החברתי" עם לוגו המשרד בצדו הקדמי על	2 יחידות לכל מאבטח	חולצות אימונים "דריי פיט" ספורט איכותית מדגם Aztec או שווה ערך	חולצת אימונים



הערות	כמות	פירוט	ציוד למכרז
החזה. הכיתוב והסמל יהיו בצבע לבן. בכתף יד שמאל יודפס דגל ישראל.			
כולל פליס פנימי 90D, 356 גר' למ"ר אטום לרוח 0) (cfm:משקל ממוצע 831 גר' בצבע שחור. בד עמיד למים בעל יכולת נשימה גבוהות. הברשת פליס לבידוד. שני כיסים לידיים, כיס נפוליאון, שרוולים ניתנים להידוק. רצועות הידוק	יחידה 1 לכל מאבטח	ג'קט Aztec puffin Soft shell או שווה ערך	מעיל סופטשל
עפ"י נוהל משטרת ישראל	יחידה 1 לכל מאבטח	כובע זיהוי צהוב	כובע זיהוי אבטחה
הרכב בד: חיצוני-100% ניילון אוקספורד G300, 100% פוליאסטר פיגמנט נגד מים, חרמונית קלת משקל, בד מחמם וחזק נגד גשם.	4 לכל מחוז בנפרד	חרמונית איכותית	חרמונית

יודגש כי על הספק לדאוג בהתאם לציוד ביגוד חילופי זמין באופן מידי לבטן תפעולית כמחצית מכוח האדם לכל מחוז בנפרד ולכל אחד מפרטי הציוד, כציוד זרזרי למקרה של חוסרים בהתאם לטבלה. כלומר, במקרה של שימוש בפועל בציוד חלופי על הספק לדאוג למלאי חלופי כך שמכסת הציוד החילופי תעמוד על 100% פלוס ציוד חלופי בהתאם לאמור בטבלה).

2.9.12. מערכת ניטור פעולות המאבטחים

- 2.9.12.1. הספק יתקין על חשבונו בכל אתר ובכל עמדה מאובטחת בחלוקה לשני המחוזות כולל סגל ניהולי מערכת ניטור פעילויות מאבטחים הכוללים הדרכה לעמדות האדמיניסטרציה של לפחות כ- 4 שעות אחת לשנה.
- 2.9.12.2. המערכת נועדה לבצע ניטור ופיקוח על פעילויות המאבטחים במתקני האגף המאובטחים על פי מכרז זה, ובהתאם לצרכים שיוגדרו על ידי מנב"ט המחוז.
- 2.9.12.3. המערכת תאפשר באמצעות היישום האפליקטיבי למנב"ט המחוז ו/או הממונים מטעמו לבקר הפעילויות, באמצעות מסופי המחשב העומדים לרשותם במוקד הביטחון המחוזי ובמשרדו של המנב"ט, ולהפיק דוחות פעילות וניטור בהתאם לצרכים שיוגדרו על ידי נציג המשרד.
- 2.9.12.4. המערכת תופעל בעזרת מכשירי קשר טווח ארוך מסוג ESTALKY





RUGGED PTT DEVICE E618. כאמור בטבלה לעיל, אשר תתמוך בכל מערכת אנדרואיד, ותופעל ע"י אפליקציה מבוססת טלפונים עם מערכת הפעלה אנדרואיד ועל ידי מערכת אינטרנטית היושבת על שרתי ענן.

2.9.12.5. המערכת תהיה נוחה לשימוש והפעלה.

2.9.12.6. תמיכה במצבי Off Line – כאשר אין חיבור תקשורת (מכל סיבה) עם השרת, האפליקציה מזהה, שומרת את הנתונים בזיכרון, ומנסה כל דקה לשלוח לשרת, עד שמצליחה. עם השליחה – הנתונים נשלחים עם הזמן והמיקום שנשמרו בזיכרון, וקיימת סריקת ברקוד שמופק דרך המערכת – לציון הגעה לנקודה.

2.9.12.7. שליחת מיקום GPS על כל דיווח לשרת, שליחת תמונות לבדיקת מיקום הסריקה ("תמונות נסתרות"), נדרשת שהמערכת את התכונות הבאות: הצגת הנחיות ביצוע מקושרות לברקוד, טפסי שאלונים מקושרים לטלפון ויכולת לדווח מגוון דיווחים המקושרים לכל טלפון שמוגדר.

2.9.12.8. אפשרות למגוון שדות הזנה כגון - בחירה יחידה, בחירה מרובה טקסט, מספרית, תמונה, הקלטה קולית, תאריך, שאלות רשות / בחירה, אפשרות להתניות לפי תשובות, דו"ח PDF המופק אוטומטית.

2.9.12.9. דיווח אירוע כללי

2.9.12.9.1. אפשרות לתייג את הדוח – סוג הדיווח, ודחיפות הדיווח.

2.9.12.9.2. אפשרות לצילום עד 4 תמונות לדוח.

2.9.12.9.3. אפשרות להקלטה קולית של עד 30 שניות.

2.9.12.9.4. אפשרות להוסיף הערת טקסט.

2.9.12.9.5. דוח PDF המופק אוטומטית.

2.9.12.10. לחצן מצוקה

2.9.12.10.1. דיווח מצוקה למספר נמענים אימיילים, ללא הגבלה.

2.9.12.10.2. דיווח מצוקה למספר נמענים בסמס, ללא הגבלה.

2.9.12.10.3. שיחת חירום עם הקלטה קולית כאופציה – למספר אחד.

2.9.12.10.4. הדיווח מתקבל עם מפה שמציגה את מיקום הטלפון.

2.9.12.10.5. המשך קבלת דיווח המיקום כל פרק זמן שנקבע מראש –





בסמס ובמייל, עד יציאה ממצב המצוקה.

2.9.12.11. דיווח נוכחות

- 2.9.12.11.1. דיווח תחילת משמרת וסוף משמרת.
- 2.9.12.11.2. כל דיווח מכיל את מספר העובד, העמדה שהוא נמצא - בחירה מתוך רשימה, המשמרת שלו - בחירה מתוך רשימה, תמונה שהוא נדרש לצלם ומיקום GPS.
- 2.9.12.11.3. הפקת דו"ח אקסל מסכם.

2.9.12.12. מערכת ניהול

- 2.9.12.12.1. מערכת התראות על אי ביצוע סיורים לפי תכנית – בזמן אמת ודוחות פעילות יומיים.
- 2.9.12.12.2. בכל מתקן תותקן מערכת אחת ובמוקד מחוזי 2 מערכות.
- 2.9.12.12.3. למשרד תהיה אופציה להוסיף עוד נקודות ע"פ שיקול דעתו של מנב"ט המחוז עד 20% מעבר לאמור לעיל וללא תשלום נוסף. הספק יהיה אחראי על קיומן התקין של כל הנקודות במהלך מתן השרות.
- 2.9.12.12.4. מערכת מסוג זה נמצאת ברשות חברת איזיגארד אולם הספק רשאי לפנות אל כל חברה שימצא לנכון בתנאי שהמאפיינים תואמים לכתוב בסעיף זה.
- 2.9.12.12.5. בעת תקלה במכשיר הנייד (סיורית) יש להחליפו תוך 4 שעות ולספק מכשיר חלופי בעל מאפיינים זהים לכל משך התיקון.
- 2.9.12.12.6. כל מכשיר נייד (סיורית) יוכנס לנרתיק ייעודי מעור או בד קורדורה.
- 2.9.12.12.7. הספק יממן חמישה רישיונות לכל מחוז בנפרד לטובת ביצוע בקרות באתרים.

2.9.13. אמצעי תקשורת

2.9.13.1. ארוך טווח:

- 2.9.13.1.1. הספק מתחייב לספק לכל מתקן מאובטח מכשיר קשר דיגיטאלי מסוג ESTALKY RUGGED PTT DEVICE





E618 או שווה ערך. **מכשירים אלה יהיו פתוחים לאשכולות וקבוצות**. ישמשו לצורך יצירת קשר בין המאבטחים לרכזי האבטחה, מוקד הביטחון המחוזי, מנב"ט המחוז ובין העמדות השונות. בכל מכשיר יהיה כרטיס סים פתוח לשיחות וגלישה ללא הגבלה, כולל רציפות תפקודית בחירום, שיירכש על ידי הספק. מובהר כי המשרד יאפשר לספק לרכוש את המכשירים ואת כרטיסי הסיים באמצעות רכישה במחירי חשכ"ל המיועדים למשרדי הממשלה.

2.9.13.1.2. למתקנים בהם יש שתי עמדות אבטחה שונות יסופקו מכשירים עבור כל עמדות האבטחה.

2.9.13.1.3. לכל מכשיר יסופק בנוסף מטען שולחני ייעודי מקורי ובנוסף אוזניית PTT ייעודית מקורית.

2.9.13.1.4. למנב"ט המחוז תהיה הזכות המקצועית ובהתאם לצרכי האבטחה לשנות אשכולות, לפתוח חדשים ולסגור אחרים.

2.9.13.1.5. לכל מכשיר יוצמד נרתיק איכותי מעור או בד קורדורה או סיליקון עבה מושחל לחגורה. לרכזי האבטחה יסופק התקן ייעודי לרכב ובנוסף יחידת דיבור אלחוטית בלוטוס ייעודית מקורית.

2.9.13.1.6. למשרד המנב"ט יוקצו **עשרה מכשירים, פתוחים לאשכולות וקבוצות** לכל מחוז בנפרד, נוספים לטובת מצבי חירום, יזומות, תגבורים, טיולים, אירועים חריגים ועוד.

2.9.13.1.7. לכל מחוז בנפרד יסופקו חמש סוללות נוספות וחמישה מטענים נוספים כמלאי תפעולי.

2.9.13.1.8. מערכת הקשר תנוהל ע"י תוכנת EASY TALK של חברת YTCOM או שווה ערך אשר ימוקם במוקד הביטחון המחוזי. כלל הקמת המערכת וההגדרות במערכת, הוספת אמצעים נלווים (פאנל שליטה ומיקרופון ייעודי





לדיבור), ויצירת גרופים ומשתמשים, בהתאם לדרישת הקב"ט, יהיו באחריות הספק.

2.9.13.2 קצר טווח:

- 2.9.13.2.1. בכל מתקן מאובטח בו יש שני מאבטחים ומעלה במשמרת על הספק לספק לכל אחד מהמאבטחים במתקן בכל מחוז בנפרד מכשיר קשר דיגיטלי נישא Kenwood NX340 או שווה ערך לרבות קליפס נשיאה, אנטנה, אזניית סיליקון מוסלקת דגם שב"כ ומטען שולחני ייעודי מקורי או שווה ערך.
- 2.9.13.2.2. הספק יספק עבור אבטחת בית השר 6 מכשירים (לרבות הציוד הנלווה).
- 2.9.13.2.3. בנוסף יספק הספק מלאי תפעולי עבור תגבורים/משימות מיוחדות ואירועי חירום – 10 מכשירים למחוז דרום, 10 מכשירים למחוז ירושלים לרבות הציוד הנלווה.
- 2.9.13.2.4. הספק יספק מלאי תפעולי של 30 סוללות מכלל הציוד המסופק לכל אחד מהמחוזות.
- 2.9.13.2.5. הספק יספק מלאי תפעולי של 30 אוזניות שב"כ לכל אחד מהמחוזות בנפרד.
- 2.9.13.2.6. הספק יספק למחוז דרום 10 יחידות ולמחוז ירושלים 10 יחידות מערכות דיבור (PTT – מע"ד ייעודי) מותאמות למכשיר.
- 2.9.13.2.7. הספק ירכוש שני תדרים וישלם עבורם אגרה שנתית לצורך אספקת השירותים, ויצג אישור של משרד התקשורת בעבור שני התדרים.
- 2.9.13.2.8. למען הסר ספק, במידה שיידרש בשל בעיות של הפרעות קשר להתקין מגביר אות במתקן, הספק יבצע זאת על חשבונו. הספק מתחייב לדאוג לשמירת רציפות קשר תקינה באתרים במידה ויידרש עקב בעיות קליטה בהחלפת מכשירי הקשר הספק יבצע זאת על חשבונו





בלבד ללא שיפוי מהמשרד.

2.9.13.2.9. המכשירים ישמשו לתקשורת בין אנשי האבטחה והנהלת

מתקן הקריה, וכל מתקן אחר אשר הממונה ימצא לנכון.

2.9.13.2.10. במכשירים יכללו הפונקציות הבאות-

2.9.13.2.10.1. תחום תדרים – UHF בלבד.

2.9.13.2.10.2. עבודה במצב דואלי – אנלוגי ודיגיטלי.

2.9.13.2.10.3. הספק מינימלי 5W למכשירים נישאים.

2.9.13.2.11. עבור כל מכשיר אשר יסופק בנוסף - 2 סוללות 1500mAh

לפחות מותאמות, אנטנה, מטען שולחני לסוללות, נרתיק

נשיאה על החגורה וקליפס נשיאה, 2 מכשירי PTT.

2.9.13.2.12. המכשירים יוחלפו במקרים של בלאי (מכשיר תקול מכל

בחינה שהיא) למכשירים חדשים.

2.9.13.3. תקשורת סולרית:

הספק מתחייב לספק כ-15 מכשירים עבור 2 המחוזות יחד, 8 למחוז דרום, 7 למחוז ירושלים מכשירי טלפון נייד לטובת תקשורת ותפעול אשר יחולקו לבעלי תפקידים על פי צרכי האבטחה של המשרד ובהתאם לשיקולים המקצועיים של הממונה. מכשירי הטלפון נייד יהיו מהחדשים והמובילים בשוק (בעלות שלא תפחת מ 3,500 ש"ח למכשיר). בנוסף יספק הספק לכל מכשיר מדבקת מסך ייעודית + מדבקה ייעודית למצלמה + מגן אחורי ייעודי על פי אפיון הקב"ט. המכשירים יהיו פתוח לשיחות, הודעות וגלישה באינטרנט, ללא הגבלה. המכשירים יהיו עם ביטוח מלא לתקופה של עד שנתיים (ללא השתתפות עצמית), ולאחר מכן יוחלפו במכשיר חדש כמו כן יחודש הביטוח עבור המכשיר, המכשיר יאושר ע"י המשרד.

2.9.14. פרטי ציוד לכל איש אבטחה

הספק יספק לכל איש אבטחה במחוזות ירושלים והדרום פרטי ציוד סטנדרטי ושוטף לצורך הפעילות, כמפורט להלן:

2.9.14.1. תרסיס גז פלפל גדול במיכל נשיאה עד תקני + נרתיק נשיאה מעור שחור

מאושר משטרת ישראל.

2.9.14.2. עט ופנקס אישי עם כיתוב "משרד הרווחה והביטחון החברתי אגף





הביטחון" וסמל המשרד.

2.9.15. ערכות לבוש ומדים

2.9.15.1. על הספק לצייד את כלל אנשי האבטחה ועובדי יחידת הביטחון העוסקים

במכרז (לצורך אחידות ודוגמה אישית), על חשבוננו בערכות לבוש/מדים

שיכללו את כל הפריטים הבאים, **זאת לאחר קבלת אישור מנב"ט המחוז**

בדבר ערכות לבוש / מדים המיועדים לנותני השירותים:

2.9.15.1.1. 2 מקטורן "ספארי" קיץ, שרוול קצר – 4 כיסים מנופחים

קדמיים וציון של דגל לאום על השרוול, עם הכיתוב "אגף

הביטחון משרד הרווחה והביטחון החברתי" עם לוגו

המשרד בצדו הקדמי על החזה (17% צמר 83%

פוליאסטר או 100% פוליאסטר אריגה כפולה).

2.9.15.1.2. 1 כובע זיהוי צהוב, עפ"י נוהל משטרת ישראל.

2.9.15.1.3. ג'קט Soft Shell עם פליס פנימי 90D, 356 גר' למ"ר

אטום לרוח(0 cfm): משקל ממוצע 831 גר' בצבע שחור.

בד עמיד למים בעל יכולות נשימה גבוהות. הברשת פליס

לבידוד. שני כיסים לידיים, כיס נפוליאון, שרוולים ניתנים

להידוק. רצועות הידוק או סקוטש.

2.9.15.1.4. 2 חולצות אימונים "דריי פיט" ספורט שחורה קצרה עם

הכיתוב "אגף הביטחון משרד הרווחה והביטחון החברתי"

עם לוגו המשרד בצדו הקדמי על החזה. הכיתוב והסמל

יהיו בצבע לבן. בכתף יד שמאל יודפס דגל ישראל.

2.9.15.1.5. חולצה תרמית "The NorthFace Impulse Crew" או

שווה ערך.

2.9.15.1.6. על כל בגד, חורף וקיץ, יהיה כיתוב + לוגו של משרד

הרווחה, הדפס בכתף יד שמאל עם דגל ישראל. על בגדי

כותנה יהיה תג.

2.9.15.1.7. בנוסף, על דש הבגד יופיע שמו של המאבטח, על גבי תג.

2.9.15.1.8. כובע מצחייה איכותי בצבע שחור עם כיתוב רקום בצבע

לבן "אגף הביטחון" בצדו האחורי.





- 2.9.15.1.9. זוג נעלי עור 3/4, תוצרת Redback או Aztec מדגם basalt או שוות ערך, כפי שיאושר ע"י המשרד.
- 2.9.15.1.10. ערכת גלח"ץ אישית לכל איש אבטחה.
- 2.9.15.1.11. 1 מעיל חורף איכותי "איגל" אטום למים עם שרוול ארוך וביטנה פליז ללא כיתוב.
- 2.9.15.1.12. חגורת עור מעור כפול לנשיאת אקדח - מאת עור היוצר או שווה ערך, צבע ייבחר בהמשך.
- 2.9.15.1.13. כובע פליז איכותי לעונת החורף "The NorthFace" או שווה ערך.
- 2.9.15.1.14. 4 חולצת פולו איכותית (שלושה כפתורים) שרוול קצר.
- 2.9.15.1.15. 4 חולצות מכופתרות איכותיות לאחראי המשמרת שרוול ארוך.
- 2.9.15.1.16. 4 מכנסי דגמ"ח.
- 2.9.15.1.17. על הספק חלה אחריות להתאמת הביגוד לפי עונת השנה.
- 2.9.15.1.18. הספק ידאג להחלפת ביגוד שיתבלה או שצבעו דהה על פי דרישת מנב"ט המחוז או בא כוחו. הספק יישא בעלויות מכפלות והצרה למכנסי המאבטחים.
- 2.9.15.1.19. כלל ערכות הביגוד יהיו אישיות ועל פי מידות, ללא סמל החברה.

2.9.16. ציוד לאימונים

- לצורך ביצוע האימונים הספק יספק על חשבונו לכל אחד מבעלי התפקידים באבטחה בכל מחוז בנפרד את הציוד הבא -
- 2.9.16.1. תיק קרב מגע אישי ייעודי בצבע שחור עם הדפס לוגו אגף הביטחון בצבע לבן אשר יאושר ע"י המשרד. התיק יכלול את הציוד הבא:
- 2.9.16.1.1. מגני שוקיים;
- 2.9.16.1.2. מגן אשכים לגברים או לחלופין מגן מפשעה לנשים;
- 2.9.16.1.3. מגן שיניים;
- 2.9.16.1.4. מגן ברכיים;





- 2.9.16.1.5 מגני ידיים;
 - 2.9.16.1.6 רצועות הגנה לכפפות אגרוף (בנדאג'ים);
 - 2.9.16.1.7 כיסוי ראש מבד (ברדס);
 - 2.9.16.1.8 כובע זיהוי;
 - 2.9.16.1.9 ספארי לאימונים;
 - 2.9.16.1.10 גליל פלסטר דביק רחב.
 - 2.9.16.1.11 משקפי ירייה איכותיים.
- 2.9.16.2 הספק מתחייב כי בכל אימון המאבטחים יגיעו עם כל הציוד הדרוש המצוין לעיל.

יובהר: כל הציוד יהיה חדש ואישי לכל מאבטח, כלומר לא יעבור מאחד לשני.

2.9.17 כלי נשק ותחמושת

- 2.9.17.1 הספק יצייד את אנשי האבטחה באקדח אחיד לכולם, מסוג גלוק 19 מדור 3 ומעלה (האקדח יכלול הדק מינוס וכוונות מאפרוליט כולל משפר אחיזה לאקדח מסיליקון לכל איש אבטחה ובאישור הקב"ט).
- 2.9.17.2 הספק יציג מסמכי בדיקה מטעם נְשֶׁק מוסמך המוכיחים כי האקדחים שיסופקו תקינים.
- 2.9.17.3 בדיקת הנשקים תבוצע על-ידי נשק מוסמך(בוחן כלי נשק) מטעם המשרד לביטחון הפנים. על הספק להציג אישור בכתב, לכל כלי נשק בנפרד, המעיד על ביצוע הבדיקה ועל תקינות כלי הנשק. בנוסף, על הספק להציג בפני מנב"ט המחוז הסכם התקשרות בתוקף עם חברה המספקת שירותי תחזוקה וטיפול שוטף לכלי הנשק.
- 2.9.17.4 לכל אקדח שיסופק יצורפו שלוש מחסניות (15 כדורים), כאשר שתיים תוספת עקב מקורי של חברת גלוק +2 (17 כדורים). האקדח יהיה בנרתיק פלסטיק שחור מסוג I M I עם נצרה או שווה ערך, המחסניות בפונדה כפולה למחסניות מפלסטיק מסוג FAB/FOBUS או שווה ערך באישור קב"ט.
- 2.9.17.5 כל האקדחים יאובטחו בכבל אבטחה תיקני למניעת חטיפת נשק עפ"י דרישת משטרת ישראל, החברה תדאג להתקן ייעודי עבור הכבל (מעבר לחור המקורי), האקדחים יסומנו בפסי זיהוי בצבע צהוב זוהר על הספק





לדאוג כי כלל הנשקים מושחרים.

2.9.17.6. על הספק לספק כספת אישית לכל איש אבטחה חמוש העומדת בתקן משטרת ישראל, למען הסר ספק הספק יישא בכל עלויות הכספת ללא השתתפות כספית של העובד.

2.9.17.7. **תחמושת:** כל התחמושת המבצעית תהיה לפי הגדרת משטרת ישראל –

2.9.17.7.1. **תחמושת אקדח:** כדור 9X19 ("9 מ"מ ארוך"), FMJ - FULL METAL JACKET (הקליע כולו מצופה נחושת, אין לעשות שימוש בכדור בעל חוד חלול או חוד רך. משקל – 115 גרין).

2.9.17.7.2. התחמושת מסוג מגטק או סייר בלוט שווה ערך תוחלף אחת לשנה על חשבון החברה.

2.9.17.7.3. כדורי התחמושת יהיו בעלי תאריך תפוגה של חמש שנים לפחות.

2.9.17.7.4. למען הסר ספק כל התחמושת תהיה חדשה ושנת ייצור עדכנית למועד הסיפוק.

2.9.17.8. **ערכות רוני (או שווה ערך)**

2.9.17.8.1. לצורך אספקת השירותים נושא מכרז זה יסופקו 5 יחידות רוני לכל מחוז בנפרד מערכות "רוני" של חברת CAA Tactical או כידון I M I או מערכת דומה אשר תאושר מראש על ידי המשרד, ומאושר ע"י משטרת ישראל.

2.9.17.8.2. בכל מקרה צריכים להתקיים ב"מערכת רוני" המאפיינים הבאים: ערכת הסבה של F.A.B SCOUT, מערכת פולימרית, קת מתכווננת בעלת שני מצבי ירי, על המערכת להתאים ליורה ימני ושמאלי ללא צורך בהתאמה מיוחדת, ידית דריכה המשמשת כהארכה של צינת האקדח ומאפשרת הן משיכה והן דחיפה שלה (לתפעול מיטבי של מעצורים).





- 2.9.17.8.3 הערכות יותאמו לאקדח גלוק 19.
- 2.9.17.8.4 לכל מערכת תצורף רצועה מותאמת לנשיאה, כוונת חריר / להב מתקפלת (Flip Up) כוונת השלכה מדגם **מפרולייט ללא סוללות** (דגם 21) או דגם שווה ערך מדגם המאושר ע"י משטרת ישראל באישור מנב"ט המחוז.
- 2.9.17.8.5 בסיום ההתקשרות המערכת והציוד הנלווה לה (רצועה וכוונות) יהיו רכוש המשרד.
- 2.9.17.8.6 לכל מערכת רוני יצורף מתאם פיקנטי לפנס מדגם Staeamlight Strion Led או שווה ערך (כפי שיהיה בידי המאבטחים) לנשיאה על גבי מערכת ה"רוני".
- 2.9.17.8.7 **חל איסור על הספק להשתמש במערכת ה"רוני" המשרדית לטובת אימונים.** הספק ידאג למערכות נוספות על חשבונו לטובת אימוני המאבטחים (מערכות כולל כוונות תואמות לאמור במכרז זה). בכל מקרה בבית הספר להכשרה ימצאו תמיד לפחות 2 מערכות כולל כוונות אחד לכל מחוז
- 2.9.17.9 הספק מתחייב לספק כל דרישה נוספת אשר עשויה להידרש ע"י משטרת ישראל בנושא זה.
- 2.9.17.10 הספק מתחייב שלא לצייד איש אבטחה בכלי נשק מחברה אחרת **ולא לצייד איש אבטחה בנשק הפרטי.**
- 2.9.17.11 לא יעשה שימוש בכלי נשק שלא עבר בדיקה אחת לחצי שנה - באחריות הספק ועל חשבונו.
- 2.9.18 **רכבים חשמליים תפעולי**
- 2.9.18.1 על הספק לרכוש **רכב חשמלי תפעולי אחד לכל מחוז** בהתאם למפרט המצ"ב בנספח 2'ג'.
- 2.9.18.2 הרכבים יוקצו למתקנים בהם מספק הספק שירותי אבטחה, לפי בחירת המשרד.
- 2.9.18.3 המשרד רשאי להורות על שינוי המתקן שבו נדרש הרכב. הספק ישנע את





- הרכב התפעולי מאתר לאתר על חשבוננו לפי דרישת המשרד. מובהר כי צפויים עד כ-3 שינועים של רכבים חשמליים בשנה מאתר לאתר.
- 2.9.18.4. בכל מקרה של תקלה ברכב או צורך בטיפול, ידאג הספק לתיקון / טיפול בתוך ארבעה ימי עסקים מרגע קבלת ההודעה.
- 2.9.18.5. כל ההוצאות בגין השימוש ברכב התפעולי יחולו על הספק.
- 2.9.18.6. עלות משוערת (ללא התחייבות מצד המשרד): 60,000 ₪.
- 2.9.18.7. מובהר כי בסיום ההתקשרות הרכבים יישארו בבעלות הספק ולא יועברו לידי המשרד.

2.9.19. רכבים שיעמיד הספק לרשות רכזי האבטחה הבכירים, רכזי האבטחה המשניים

- 2.9.19.1. רכב אוטומטי בנפח מנוע של לפחות 2000 סמ"ק לפחות, במצב מכני מעולה וכשיר לנסיעות ארוכות בכל רחבי הארץ, **חדש (לא משומש)**, (עם 0 ק"מ), רכב בעלות מקבילה לסובארו XV, בעל הנעה 4 על 4, רמת גימור Luxury, ובהתחשבות בבחירת העובד. החברה תציג 3 אופציות לפחות לבחירת המשרד.
- 2.9.19.2. לאורך כל תקופת המכרז תוצמד לכל מחוז עגלה נגררת חדשה – "נגרר לחפצים" במידות 250X133, עם סולמות מותאם. זאת, לטובת שינוע אמצעים גדולים / כבדים. כל הוצאות העגלה ובכלל זה אגרות רישוי וביטוחים יחולו על הספק. מפרט יאושר ע"י המשרד.
- לכל מחוז יסופק בנפרד גגון, תואם רכב אחד עבור אחד מרכבי הרכזים.
- 2.9.19.3. הספק יהיה אחראי בלעדי ללקיחת העגלות הנגררות לביצוע מבחן שנתי (טסט רישוי) ויחזירן בתום ביצוע המבחן השנתי. יחודד כי משימה זו לא תוטל על רכזי האבטחה המחוזיים.
- 2.9.19.4. כלל הרכבים יהיו בבעלות הספק או שכורים על ידו מחברת השכרה ולא בבעלות פרטית של אחד מאנשי האבטחה. יודגש כי הרכב הוא רכב משימתי ולא רכב פרטי, ולכן לא יחול קיזוז מס על רכזי האבטחה או כל עלות אחרת, ובכל העלויות יישא הספק.
- 2.9.19.5. כלל הרכבים יהיו בצבע לבן ללא מדבקת פרסום וכיוצא בזה.
- 2.9.19.6. כלל הרכבים יזוודו בקומפרסור 2 פעימות, רצועת גרירה 5 מ' עבור 3 טון, ערכות שלג – שרשראות לגלגלים, מטף כיבוי, בוסטר התנעה באישור





- מנב"ט - התקן לנייד + דיבורית, מערכת מולטימדיה עם "וייז" מובנה, אינטרנט – מובנה, במסך שלא יקטן מ-9 אינץ' לפחות, גגון לנשיאת חפצים.
- 2.9.19.7. בכלל הרכבים יותקנו מצלמות דרך איכותיות (קדימה + אחורה) לכלל הרכבים כדוגמת R 910 דו כיוונית איכותית FULL HD או שווה ערך אשר מצלמת 24/7 שלא תפחת משווי של 1000 ₪.
- 2.9.19.8. בכל רכב יותקן ארגז בתא המטען מחולק ל 6 תאים עשוי מנירוסטה עם סגירה.
- 2.9.19.9. לכל רכב יסופק ג'ק הידראולי – 3 טון, ערכת תיקון פנצ'ר וגלגל רזרבי בגודל מלא.
- 2.9.19.10. לכל רכב יהיה פנס מקובע לרכב.
- 2.9.19.11. על הרכב לא יופיע שילוט או סימון מטעם הספק.
- 2.9.19.12. הרכב יעמוד בכל המאפיינים הבאים: מרווח גחון מינימלי 22 ס"מ, תא מטען בנפח מינימלי 380 ל', משקל עצמי 1460 ק"ג לפחות.
- 2.9.19.13. כל ההוצאות החלות בגין השימוש ברכב לרבות: רישיונות, ביטוחים ביטוח לכל נהג, מיסים, אגרות לנסיעה בכבישי אגרה (לרבות מנוי פסקל לכביש 6, כביש 6 צפון, נתיב מהיר כביש 1 ומנהרות הכרמל וכל כביש אגרה נוסף הקיים כיום או בעתיד, וכן תשלום אגרות גודש ככל שיהיה רלוונטי), תיקונים, תחזוקה שוטפת, דלק, חנייה לרבות מנוי לחנייה וחניות מזדמנות ו"איזי-פארק" או שווה ערך, שטיפת הרכב וכל הוצאה נוספת בגין הרכב יחולו על הספק וכן הספק ידאג לחנייה מוסדרת בכל אתרי המשרד על חשבון.
- 2.9.19.14. להערכת המשרד, כל רכב ייסע בשנה כ-65,000 ק"מ, יודגש כי ברכב יותקן דלקן אשר פתוח לתדלוק בכלל תחנות הדלק ללא הגבלות כלשהן.
- 2.9.19.15. כל שמשות הרכב ימוגנו ביריעות בעובי 350 מיקרון נגד אבנים, החלונות האחוריים ברכב יהיו בצבע כהה.
- 2.9.19.16. בכל הרכבים יותקנו ווי גרירה תקינים לגרירת "נגרר לחפצים".
- 2.9.19.17. בכל הרכבים ימצא ארגז כלים הכוללים את המפרט הבא:
- 2.9.19.17.1. ארגז כלים 26 אינץ' – נייד, מפלסטיק.





- 2.9.19.17.2 סט מפתחות רינג בגדלים שונים.
- 3.9.19.17.3 מפתח בוקסות כולל סט בוקסות 10 יח'.
- 4.9.19.17.4 סט מפתחות אלן - 9 יח'.
- 5.9.19.17.5 מטר רץ (8 מטר).
- 6.9.19.17.6 סט 2 פליירים - 6 אינץ' ו-8 אינץ'.....
- 7.9.19.17.7 פטיש עם ידית פיברגלס.
- 8.9.19.17.8 מברגה / מקדחה V18 כולל סוללה ייעודית כולל סט ביטים ומקדחות.
- 9.9.19.17.9 סכין יפנית מתקפלת.
- 10.9.19.17.10 פלס 40 ס"מ.
- 11.9.19.17.11 סט 10 מברגים בגדלים שונים.
- 12.9.19.17.12 סט מפתחות שבדי 6 אינץ' ו-10 אינץ'.....
- 18.9.19.18 ברכב תותקן דיבורית למכשיר הקשר ארוך הטווח. הדיבורית תתאים לדגם המכשיר הנדרש. התקנה ואחזקה על חשבון הספק.
- 19.9.19.19 ברכב יותקן טלפון קבוע עם אותו מספר של המכשיר הנייד.
- 20.9.19.20 בכל מקרה של תקלה ברכב, יעמיד הספק לרשות הרכז רכב חילופי בעל מאפיינים זהים בתוך שלוש שעות מרגע קבלת ההודעה. הספק מחויב בהעמדת רכב חליפי בכל מקרה, גם אם מדובר בתקלה המשביתה את הרכב לפרק זמן קצר מאוד.
- 21.9.19.21 הרכב יוחלף בחדש, לאחר 130,000 ק"מ או שנתיים (המוקדם מבין שניהם).
- 22.9.19.22 במקרה הצורך יוכל מנב"ט המחוז לנהוג ברכב, בנוכחות הרכז בלבד.
- 23.9.19.23 מובהר כי כלל עובדי אבטחה בפרויקט יכולים לנהוג ברכבים לפי משימות אשר יוגדרו להם ע"י המנב"ט.

2.9.20 ציוד ותנאים שיעמיד הספק לרשות מנהל משימת שר

2.9.20.1 רכב משימה:

2.9.20.1.1 רכב אוטומטי בנפח מנוע של לפחות 2000 סמ"ק לפחות,

עמוד 95, מתוך 274 עמודים





במצב מכני מעולה וכשיר לנסיעות ארוכות בכל רחבי הארץ, חדש (לא משומש), (עם 0 ק"מ), רכב בעלות מקבילה לסובארו XV, בעל הנעה 4 על 4, רמת גימור Luxury, ובהתחשבות בבחירת העובד, הדגם יהיה באישור קב"ט מחוז ירושלים

2.9.20.1.2. הרכב חייב להיות בבעלות הספק או שכור על ידו מחברת השכרה ולא בבעלות פרטית של אחד העובדים. יודגש כי הרכב הוא רכב משימתי ולא רכב פרטי, ולכן לא יחול קיזוז מס על מנהל משימת השר או כל עלות אחרת, ובכל העלויות יישא הספק.

2.9.20.1.3. על הרכב לא יופיע שילוט או סימון מטעם הספק.

2.9.20.1.4. צבע הרכב יהיה לבן.

2.9.20.2. הרכב יזווד בקומפרסור 2 פעימות, רצועת גרירה 5 מ' עבור 3 טון, ערכות שלג – שרשראות לגלגלים, מטף כיבוי, בוסטר התנעה באישור מנב"ט - התקן לנייד + דיבורית, מערכת מולטימדיה עם "וייז" מובנה, אינטרנט – מובנה, במסך שלא יקטן מ- 9 אינץ' לפחות, גגון לנשיאת חפצים.

2.9.20.3. ברכבים יותקן מצלמות דרך איכותיות (קדימה + אחורה) לכלל הרכבים כדוגמת R 910 דו כיוונית איכותית full hd או שווה ערך אשר מצלמת 24/7 שלא תפחת משווי של 1000 ₪.

2.9.20.4. ברכב יותקן ארגז בתא המטען מחולק ל 6 תאים עשוי מנירוסטה עם סגירה.

2.9.20.5. לרכב יסופק ג'ק הידראולי – 3 טון, ערכת תיקון פנצ'ר וגלגל רזרבי בגודל מלא.

2.9.20.6. לרכב יהיה פנס מקובע לרכב.

2.9.20.7. הרכב חייב להיות בבעלות הספק או שכור על ידו מחברת השכרה ולא בבעלות פרטית של אחד אנשי האבטחה. יודגש כי הרכב הוא רכב משימתי ולא רכב פרטי, ולכן לא יחול קיזוז מס על רכזי האבטחה או כל עלות אחרת, ובכל העלויות יישא הספק.

2.9.20.8. על הרכב לא יופיע שילוט או סימון מטעם הספק.





- 2.9.20.9. הרכב יעמוד בכל המאפיינים הבאים: מרווח גחון מינימלי 22 ס"מ, תא מטען בנפח מינימלי 380 ל', משקל עצמי 1460 ק"ג לפחות.
- 2.9.20.10. כל ההוצאות החלות בגין השימוש ברכב לרבות: רישיונות, ביטוחים ביטוח לכל נהג, מיסים, אגרות לנסיעה בכבישי אגרה (לרבות מנוי פסקל לכביש 6, כביש 6 צפון, נתיב מהיר כביש 1 ומנהרות הכרמל וכל כביש אגרה נוסף הקיים כיום או בעתיד, וכן תשלום אגרות גודש ככל שיהיה רלוונטי), תיקונים, תחזוקה שוטפת, דלק, חנייה לרבות מנוי לחנייה וחניות מזדמנות ו"איזי-פארק" או שווה ערך, שטיפת הרכב וכל הוצאה נוספת בגין הרכב יחולו על הספק וכן הספק ידאג לחנייה מוסדרת בכל אתרי המשרד על חשבון.
- 2.9.20.11. להערכת המשרד, הרכב ייסע בשנה כ-65,000 ק"מ, יודגש כי ברכב יותקן דלקן אשר פתוח לתדלוק בכלל תחנות הדלק ללא הגבלות כלשהן.
- 2.9.20.12. כל שמשות הרכב ימוגנו ביריעות בעובי 350 מיקרון נגד מיגון נגד אבנים, החלונות האחוריים ברכב יהיו בצבע כהה.
- 2.9.20.13. ברכב יותקנו ווי גרירה תקינים לגרירת "נגרר לחפצים".
- 2.9.20.14. ברכב ימצא ארגז כלים בעלות של 2,000 שו.
- 2.9.20.15. לרכב תותאם שרשרת לעבירות בתנאי שלג לפי מידות הגלגלים, ובנוסף כבל גרירה תקיני (+שאקלים תואמים).
- 2.9.20.16. ברכב תותקן דיבורית למכשיר הקשר ארוך הטווח. הדיבורית תתאים לדגם המכשיר הנדרש. התקנה ואחזקה על חשבון הספק.
- 2.9.20.17. ברכב יותקן טלפון קבוע עם אותו מספר של המכשיר הנייד.
- 2.9.20.18. בכל מקרה של תקלה ברכב, יעמיד הספק לרשות הרכב חילופי בעל מאפיינים זהים בתוך ארבע שעות מרגע קבלת ההודעה. הספק מחויב בהעמדת רכב חליפי בכל מקרה, גם אם מדובר בתקלה המשביתה את הרכב לפרק זמן קצר מאוד.
- 2.9.20.19. הרכב יוחלף בחדש, לאחר 130,000 ק"מ או שנתיים (המוקדם מבין שניהם).
- 2.9.20.20. במקרה הצורך ועל פי שיקול דעתו יוכל מנב"ט המחוז לנהוג ברכב, בנוכחות מנהל משימת השר בלבד.





2.9.20.21. מובהר כי כלל עובדי אבטחה בפרויקט יכולים לנהוג ברכבים לפי משימות אשר יוגדרו להם ע"י ממונה. מנב"ט

2.9.21. ציוד אישי נוסף לסגל מנהלי הפרויקט

2.9.21.1. עבור רכז אבטחה בכיר מחוז דרום בלבד:

2.9.21.1.1. מחשב נייד

2.9.21.1.1.1. מחשב נייד מסוג ASUS או DELL או

HP, ברמה Intel Core i9- מהדור החדש הרלוונטי לתקופת סיפוק עם כרטיס מסך GTI, 6 גיגה לפחות מסך בגודל 15 אינץ', 32 גיגה RAM, הארד דיסק SSD 1 טרה לפחות, כולל רישיונות ל-WINDOWS ואופיס מהגרסה האחרונה.

2.9.21.1.1.2. חיבור למודם לצורך גלישה באינטרנט

וכרטיס הגלישה, יכולת גלישה בכל מקום בארץ, ללא הגבלה.

2.9.21.1.1.3. עכבר אופטי אלחוטי למחשב נייד, דיסק

און קי בנפח 64 ג'יגה לפחות, ייעודי למצגות.

2.9.21.1.1.4. תיק גב ייעודי למחשב נייד.

2.9.21.2. כל בעלי התפקידים הניהולים במחוזות ירושלים והדרום: רכזים, מנהל

משימת שר ומנהלת מוקד ביטחון

2.9.21.2.1. מחשב נייד מסוג ASUS או DELL או HP, ברמה Intel

Core i7- מדור חדש, עם מסך בגודל 15 אינץ' לפחות מסוג HD, דיסק קשיח SSD של 1 טרה לפחות. במשקל 1.5-2 קילו, 8 GIGA, כולל כונן אופטי לקריאה ולצריבה כולל הרישיונות ל-WINDOWS ואופיס מהגרסה האחרונה.





- 2.9.21.2.2. חיבור למודם לצורך גלישה באינטרנט וכרטיס הגלישה התומך ב G1, יכולת גלישה בכל מקום בארץ, ללא הגבלה.
- 2.9.21.2.3. עכבר אופטי אלחוטי למחשב נייד, דיסק און קי בנפח 64 ג'יגה לפחות, ייעודי למצגות.
- 2.9.21.2.4. תיק נשיאה ייעודי למחשב נייד.
- 2.9.21.3. **אחראי משמרת:**
- 2.9.21.3.1. מחשב נייד מסוג ASUS או DELL או HP, ברמה Intel i5 Core - עם מסך בגודל 14 אינטש לפחות מסוג HD, במשקל 1.5-2 קילו, GIGA 8, כולל כונן אופטי לקריאה ולצריבה כולל הרישיונות ל-WINDOWS ואופיס מהגרסה האחרונה. חיבור למודם לצורך גלישה באינטרנט וכרטיס הגלישה התומך ב G1, יכולת גלישה בכל מקום בארץ, ללא הגבלה.
- 2.9.21.3.2. עכבר אופטי אלחוטי למחשב נייד
- 2.9.21.3.3. תיק נשיאה ייעודי למחשב נייד.
- 2.9.21.4. **רכזי האבטחה ולמנהל משימת שר במחוזות ירושלים והדרום:**
- 2.9.21.4.1. פנס נטען LM 500 לפחות מדגם "LED LENSER® X7R או שווה ערך.
- 2.9.21.4.2. עגלת משא מתקפלת אלומיניום עד 200 קילו לשינוע אספקות וציוד בין מתקני המשרד.
- 2.9.21.4.3. אקדח מסוג גלוק X43 (עצר מחלק משופר, כוונות לילה "מפרו", הדק מינוס) עם 3 מחסניות "עקב + 2", נרתיק פנימי מעור, נרתיק חיצוני ופונדה מסוג Fobus.
- 2.9.21.4.4. אנשי הצוות לפי סעיף זה יוגדרו "מקרה מיוחד" עפ"י מסמך "המלצות המשטרה להנחיית הרשות המוסמכת לבעל רישיון מיוחד לפי חוק כלי ירייה בדבר הטיפול בכלי ירייה שלא במשמרת" מתאריך 18 ליוני 2013.
- 2.9.21.4.5. תסופק כספת תקנית לבית, על הכספת לעמוד בהגדרות





משטרת ישראל.

2.9.22. תחזוקה

כל המערכות האלקטרוניות והציוד הניתן על-ידי הספק יתוחזקו ויטופלו על-ידי הספק ועל חשבונו לכל אורך המכרז באופן מידי ולא יאוחר מ-12 שעות מקרות תקלה.

2.10. מוקד ביטחון מחוזי

2.10.1. כללי

2.10.1.1. בנספח 2' למכרז מפורט אפיון המערכות למוקד בטחון מחוזי - משרד

הרווחה. המסמך מחולק לסעיפים המסודרים בפלאו (זרימה) באופן הגיוני לצורך עבודה נוחה והבנה של כל גורם את חלקו. בתחילה סעיף הדרישות המבצעיות שהוא ה"מה" (מה הן הדרישות המבצעיות הנדרשות), לאחר מכן נספח א' - כתב הכמויות שהוא ה"איך" (איך הספק הזוכה במכרז מיישם את הדרישות לרבות מפרט וכמויות), לאחר מכן נספח ב' - סקיצות, שם הספק מקבל מידע רלוונטי לגבי המבנה ומיקום אמצעים, בחדרים מבצעיים עיקריים), בנספח ג' פרטים אודות תו תקן לגבי אמצעים טכנולוגיים, ובנספח ד' - תכנון וחלוקת מערכת שו"ב.

2.10.1.2. מיקום מוקד הבטחון המחוזי - בעיר באר שבע, עם נגישות גבוהה לתחנה

רכבת ישראל או קרבה לכניסה ויציאה מהעיר וברדיוס של עד 500 מטרים מרחק הליכה מתחנת הרכבת או מיקום אחר שיובא לאישור הקב"ט.

2.10.1.3. הספק יפעיל מוקד בטחון ייעודי עבור מתן שירותים במסגרת מכרז זה.

2.10.1.4. גודל המוקד יהיה 140 מ"ר נטו פנים- מקירות הפנים למתחם, לא כולל קירות חוץ, שטחים ציבוריים של הבניין.

2.10.1.5. במוקד הבטחון יוקצו עמדות עבודה נוספות, הכול כמפורט בנספח 2'.

2.10.1.6. הספק יישא בכל עלויות המוקד המוזכרות במסמך זה, לרבות ציוד טכני,

ריהוט, תקשורת ותשתית, כמו כן שכר מפעילי המוקד אשר יאיישו את המוקד בשלוש משמרות במשך 24 שעות ביממה 7 ימים בשבוע וכן עלות מנהל המוקד יחולו על הספק. למען הסר ספק, הספק לא יהיה זכאי לכל תמורה נוספת עבור הפעלת המוקד, כולל שעות חפיפה זמני התארגנות, שכר מפעילי המוקד ומנהל המוקד. בשל כך על הספק לגלם את כל





העלויות הנוספות בהצעת המחיר.

2.10.1.7. על הספק לגלם בהצעתו תחזוקת מערכות מלאה ושוטפת כולל עדכונים

שוטפים / בלאי / תקלות / עדכוני תוכנה לרבות חיבור מערכות קצה. הספק ידאג לתיקון כל תקלה הקשורה לתקשורת ביחידות קצה בשטח המחוברות למוקד. איתור תקלה בעמדות הקצה (מתקנים) בהיבט תשתית ותקשורת למוקד, הינה באחריות ועל חשבון הספק לרבות החלפת חלקים הקשורים לתקשורת בין האתר למוקד (למעט קווי התמסורת אשר באחריות המשרד). לא תשולם שום עלות נוספת בשל קריאת טכנאי מכל סוג שהוא. חידוד: הגעה נדרשת של טכנאי למוקד הינה פעמיים לחודש, כ-4 שעות נטו לטיפול שיגרת, מניעה והוצאת דו"ח. זאת מעבר לתקלה אשר נפתחת או פער מהותי הדורש טיפול מעבר לכך.

2.10.1.8. הספק יגלם בהצעתו לפחות 30 שעות הכשרת מנהל מוקד / מפעילי מוקד

בשנה ולצורכי עדכוני ושינויי מערכות המוקד השונות. לפי תיאום מול המשרד ע"י איש קשר בכיר לטיפול ואחזקה למבנה המוקד.

2.10.1.9. יוגדר איש קשר בכיר בעל ידע במערכות המוקד לשם טיפול בכלל המוקד,

לרבות תשתיות, מערכות, מערכי גיבוי ציוד וכיוצ"ב וכל אשר יידרש ובכדי לבצע את תחזוקת החיבורים הקיימת מול יחידות הקצה. המשרד יקבל מענה מאיש הקשר והוא יישא באחריות לתקינות וטיפול המוקד, לרבות טיפול דרך קבלן משנה, גורמים נוספים בחברה וכיוצ"ב לנציג המשרד עומדת הזכות לא לאשר את איש הקשר ועל הספק הזוכה לאשר את איש הקשר מול המשרד.

2.10.1.10. יובהר כי התשלום עבור יום העבודה למוקדנים יהיה על חשבון הספק,

ובמשמרת הלילה הקודמת לסיור ו/או הכשרה למוקד, יאויש המוקד באמצעות תגבור על ידי מוקדן שקיבל את אישור מנב"ט המחוז ועבר הכשרה וחפיפה, על חשבון הספק הזוכה.

2.10.2. אחריות, תחזוקה ושדרוג מערכות מתח נמוך המחוברות למוקד

2.10.2.1. על הספק להעמיד סכום של 7,500 ₪ לחודש עבור שירותי תחזוקה

ואחזקה שוטפים וכן תיקונים בהתאם לצורך של כל מערכת למערכות מתח נמוך, הכוללות מערכות אזעקה, מערכות טמ"ס, לחצני מצוקה, מערכות





אינטרקום ומערכות מתח נמוך נוספות, הנמצאות במוקד הביטחון המחוזי וביחידות הקצה המחוברות לאתרים המאובטחים (ביחידה, בבניין או במוסד, אותו הספק מאבטח לפי מכרז זה).

2.10.2.2 הסכום שיעמיד הספק כאמור ייצבר מחודש לחודש לצורך ביצוע השירותים

כאמור. סכום שלא ינוצל יוחזר למשרד בסוף כל שנת התקשרות. הספק ינהל רשימת טיפולים הכוללת את עלות התיקון, תאריך הביצוע וזהות המבצע. הרשימה תוצג לנציג המשרד בכל זמן שיתבקש. השירותים יסופקו באמצעות קבלן/י משנה שיעמדו בכל התנאים הבאים:

2.10.2.2.1 בעל תו תקן ISO 9001 התקנה ותחזוקה של מערכות

אזעקה לגילוי פריצה / מצלמות אבטחה / מערכות אבטחת כניסה. להוכחת עמידתו בתנאי זה יצרף המציע תעודת אישור רשמית ותקפה על קיומו של תו תקן.

2.10.2.2.2 בעל ניסיון מעשי מוכח בביצוע לפחות **שלושה פרויקטים**

של **התקנת מערכות מתח נמוך**, שהתבצעו, באתרים שונים זה מזה, ושביצועם הסתיים, ובהיקף כספי של לפחות 500,000 ₪ כולל מע"מ (לכל פרויקט, כאשר פרויקט אחד לפחות היה פרויקט מונחה משטרת ישראל (רישוי עסקים וכיו"ב), וכלל התקנת קיר וידיאו וחיבור תוכנת שו"ב בתצורת מולטי סייט של לא פחות מ-10 אתרי קצה, במהלך חמש השנים האחרונות הקודמות למועד האחרון להגשת ההצעות.

2.10.2.2.3 בעל ניסיון מעשי מוכח של שלושה לקוחות לפחות עבורם

סיפק שירותי תחזוקת מערכות ביטחון, מיגון ובקרה במהלך חמש השנים האחרונות. (אצל לקוח אחד לפחות הותקנה מערכת שליטה ובקרה בתצורת מולטי סייט של לפחות 10 אתרי קצה).

2.10.2.2.4 קבלן המשנה מפעיל מוקד מענה טלפוני לטיפול בקריאות

ודו"חות ושירות לקוחות, בין השעה 06:00 לשעה 22:00 לכל הפחות, בכל ימות השבוע.





2.10.2.3. בנוסף, יידרשו שדרוגים למערכות במהלך תקופת ההתקשרות לפי דרישת נציג המשרד, כאשר היקף השירות הנדרש יהיה בעלות של עד 20,000 ש"ח לשנה, לא כולל מע"מ. העלות תהיה כלולה בהצעת המחיר של המציע, לפי המכרז, ולא ישולם תשלום נוסף בגין שירות זה. אם במהלך השנה עלות השדרוגים תעלה על סכום של 20,000 ₪ לא כולל מע"מ, חובת התשלום עבור הסכום החורג מעל 20,000 ₪ תהיה על המשרד. אם עלות השדרוגים בשנה מסוימת תפחת מהסכום הנ"ל, היתרה תועבר לשנה הבאה.

2.10.2.4. השדרוגים יוזמנו ויאושרו מראש לביצוע ע"י המנב"ט המחוזי בלבד, על בסיס הצעת מחיר בכתב מן הספק. המנב"ט רשאי לא לאשר לבצע את השדרוג לפי הצעת המחיר מהספק ולפנות לגורם חיצוני לביצוע העבודה. במקרה זה, עלות השדרוג תכוסה ע"י הספק בתוך מכסת ה-20,000 ₪.

2.11. שירותים ודרישות נוספים

2.11.1. מערכת רחפן אוטונומית לאבטחת מתקנים (אופציונלי)

הספק יתקין בהתאם לדרישת הקב"ט מערכת רחפן אוטונומית לאבטחת מתקנים, שמטרתה ביצוע סריקות אבטחה באופן יזום, כתגובה מהתרעה ממערכות אבטחה נוספות ועפ"י לוח מתוכנן. המערכת תבצע סיור על פי תוואי מתוכנן מראש, תשדר בזמן אמת למרכז בקרה (מוקד ביטחון) ותתריע בעת גילוי אדם או רכב באופן אוטומטי. (אומדן עלות המערכת הוא להערכת המשרד כ-17,000 ₪ לחודש, אך ללא כל התחייבות). ככל שהקב"ט ידרוש את הפעלת המערכת, תשולם לספק תמורה חודשית בהתאם להצעת המחיר שהגיש במענה למכרז בגין רכיב זה. להלן תיאור המערכת:

2.11.1.1. מערכת תתבסס על פתרון אוטונומי לחלוטין, המראה, טיסה, עיבוד תמונה, עקיבה, נחיתה, וטעינה.

2.11.1.2. המערכת תבצע המראה, נחיתה וטעינה באופן אוטונומי באמצעות עמדת עגינה ייעודית לרחפנים.

2.11.1.3. המערכת תבצע סיורים עפ"י תזמון משימות שייקבע ועפ"י תגובה להתראות המתקבלות ממערכות אבטחה קיימות.





- 2.11.1.4. המערכת תחובר למוקד הביטחון המבצעי אשר ינטר את פעולות הרחפן 24/7 ויקבל התראות ממערכת הרחפן ויפעל עפ"י פרוטוקול האבטחה שייקבע בעת קבלת ההתראות.
- 2.11.1.5. המערכת תאפשר חיבור למערכות אבטחה קיימות כגון: גדר חכמה, מצלמות אנליטיקה, מערכות שו"ב שונות, מערכות אזעקה, מכ"מ ועוד.
- 2.11.1.6. החברה תספק שירות הפעלה, תחזוקה, ומוקד תיקונים לרחפן.
- 2.11.1.7. המערכת תסופק עם אפליקציית WEB בה יינתן אפשרות לכוח האבטחה לצפות בווידאו הרחפן בזמן אמת, מיקום הרחפן, משימת הרחפן ואובייקטים חשודים על ידי מפה ידידותית ונוחה למשתמש.
- 2.11.1.8. זמן הטיסה של הרחפן יהיה 50 דק' לכל הפחות (כולל PAYLOAD)
- 2.11.1.9. מצלמת הרחפן תהיה מצלמה דואלית בעלת סנסור תרמי באיכות VGA עם זום אופטי X4 וסנסור יום באיכות HD עם זום X40.
- 2.11.1.10. המערכת תשלב יכולות אנליטיקה לגילוי אדם או רכב ביום ובלילה במרחק של 300 מטרים עם 90% הצלחה.
- 2.11.1.11. המערכת תשלב יכולות אנליטיקה לגילוי אדם או רכב ביום ובלילה במרחק של 300 מטרים עם 90% הצלחה.
- 2.11.1.12. יכולות טעינה – המערכת תאפשר טעינה מהירה של הרחפן בקצב של 1:1 (דקת טיסה: דקת טעינה).
- 2.11.1.13. רדיוס ההפעלה של המערכת יהיה לכל הפחות 5 ק"מ מנקודת הבית.
- 2.11.1.14. עמדת העגינה תהיה יחידת OUTDOOR ותגיע עם מערכת בקרת טמ"פ, כאשר תנאי העבודה הסביבתיים יהיו בין 0-50 מעלות צלזיוס.

2.11.2. מערכת לריכוז, בנייה והפצת סידור עבודה

- 2.11.2.1. הספק יעמיד לרשות רכזי האבטחה מערכת אוטומטית לריכוז, בנייה והפצת סידור עבודה לכלל מאבטחי המחוז, על חשבוננו ובמימונו. המערכת תאפשר ניהול צוות עובדים בסדר גודל של עד 100 איש לכל מחוז בנפרד.
- 2.11.2.2. לתוכנה יהיה ממשק מתקדם המשלב אתר אינטרנט אישי לכל עובד וממשק עבודה עבור מנהלי סידור העבודה.
- 2.11.2.3. התוכנה תאפשר יצירת סידור עבודה אוטומטי ותכלול פונקציות נוספות כגון: יכולת לסווג אנשי האבטחה על פי אחוזי משרה (כמות משמרות





בפועל), עדכון אילוצי אנשי האבטחה, אילוצי המערכת, אפשרות למשלוח הודעות ועדכונים, מתן שירות אונליין לבעיות ותקלות, הפקת דוחות מפורטים.

2.11.2.4. הספק יציג 3 תוכנות העומדות בקריטריונים המוצגים, ולמנב"ט המחוז תהיה זכות לבחור את התוכנה המתאימה לדעתו מבין האפשרויות.

2.11.2.5. הרישיון למערכת יהיה תקף לכל אורך תקופת ההתקשרות.

2.11.3. מחסני נשק וטיפול בנשקים

2.11.3.1. כל פעולות הנשק לרבות החתמה, חידוש רישיון, הפקדה, ניפוק וכו' יבוצעו בעמדות האבטחה הרלוונטיות למחסן הנשק הרלוונטי.

2.11.3.2. מובהר בזאת כי באחריות החברה ועל חשבונה לשנע לכל אתר המופיע בנספח 2' נציג מטעמה (מנהל מפעל ראוי / נשק) לטיפול בכל בעיה הקשורה לכלי הירייה ובאופן מידי תוך 6 שעות מהקריאה לטיפול.

2.11.3.3. ביקור ביחידות מרוחקות (מחוז דרום)

אחת לחצי שנה מבוצעת ביקורת ביחידות המשרד הממוקמות בעיר אילת ומאובטחות ע"י גורם ממשלתי אחר. הביקורת מבוצעת לצורך בדיקת רמת האבטחה ואמצעי הביטחון במקום. הביקורת תבוצע ע"י אחד מרכזי האבטחה לשם כך על הספק לממן עבור רכז האבטחה שהות של לילה אחד במלון (עלות משוערת לביקור חצי שנתי כ-800 ₪) ככל ולא יבוצע שימוש יקוזז בסוף שנת העבודה / מכרז.

יובהר כי לא תשולם לספק כל תמורה בעבור זאת ואילו על הספק לגלם עלות זאת בהצעת המחיר.

2.11.4. חלוקת תלושי שכר

על הספק להעביר לכל עובד את תלוש השכר בהתאם לחוק. בנוסף הספק יפיק תלושי שכר דיגיטליים אשר יונפקו לכל עובד על בסיס אפליקציה תלוש אונליין.

2.11.5. כללי

מובהר כי ככל ובמסגרת אספקת השירותים בפועל לא יידרש על ידי המשרד שירות זה או אחר מבין השירותים המפורטים בפרק זה ואשר אינם משולמים "גב אל גב", הספק יידרש להציג חשבונית זיכוי עבור שירותים אלו.





נספח א' רשימת המתקנים שיאובטחו במסגרת המכרז

מחוז דרום

הערות	סה"כ שעות ביממה	שעות	כמות עמדות אבטחה	כתובת המתקן	שם המתקן	
ממוצע שעות, 5 ימים בשבוע.	27.75 שעות	1. אחראי משמרת – 9 שעות, בימי ד' – 10 שעות, בימי ה' – 8 שעות 2. מאבטח לובי בוקר – 9.25. 3. מאבטח סייר צוהריים – 9.5, ימי ה' – 9 שעות	2 מאבטחים בסיסי + אחראי משמרת	הבנים 5, אשדוד	הבנים	1
5 ימים בשבוע.	8 שעות	8 שעות	מאבטח בסיסי	דרך מנחם בגין 1, אשדוד	בית צימר	2
ממוצע שעות, 5 ימים בשבוע,	29 שעות	1. אחראי משמרת – 10 שעות, ימי ה' – 9.5 שעות. 2. מאבטח בוקר – 9.25 שעות 3. מאבטח צוהריים – 10.5 שעות, ימי ה' – 8.5 שעות.	2 מאבטחים + אחראי משמרת	כצנלסון 10, אשקלון	כצנלסון	3
ממוצע שעות, 5 ימים בשבוע.	46.75	1. אחראי משמרת – 10 שעות 2. בודק בוקר – 10 שעות, ימי ה' – 8 שעות. 3. לובי בכיר בוקר – 9.5 שעות, ימי ה' – 8.5 שעות 4. סייר בכיר בוקר – 8 שעות. 5. סייר בכיר צוהריים – 10.25, ימי ה' – 9.5 שעות	4 מאבטחים מתקדם ב' + אחראי משמרת	הגפן 3, קריית גת	בית איבגי	4
24/7	24 שעות	24 שעות	מאבטח מתקדם ב' בית /לשכת שר ייעודי	אזור שדרות	בית השר	5
5 ימים בשבוע.	8	8	אחראי משמרת	התקווה 4, באר שבע	מחוז דרום התקווה 4	6
ממוצע שעות, 5 ימים בשבוע.	37.25	1. אחראי משמרת – 10 שעות, ימי ה' – 8 שעות. 2. מאבטח קומה 6 – 10 שעות, ימי ה' – 8 שעות 3. מאבטח קומה 7 – 10 שעות, ימי ה' – 9 שעות. 4. מאבטח צוהריים – 8 שעות (ימי א' עד ד')	3 מאבטחים בסיסי + אחראי משמרת, ימי ה' – 2 מאבטחים בסיסי + אחראי משמרת	שז"ר 21, באר שבע	בית נועם	7
ממוצע שעות, 5 ימים בשבוע,	8 שעות	מאבטח בוקר – 8 שעות	מאבטח בסיסי	באר שבע	בית אושרה	8
24/7	48 שעות	48 שעות, אחראי משמרת – 9 שעות (ימי א' עד ה')	2 מאבטחים בסיסיים – 24/7, ימי א' עד ה' אחראי משמרת עובד בוקר עם מאבטח נוסף.	יצחק ורדימון 1, דימונה	מעון טללים	9
	236.75				סה"כ	10

עמוד 106, מתוך 274 עמודים





מחוז ירושלים

הערות	סה"כ שעות ביממה	שעות	כמות עמדות אבטחה	כתובת המתקן	שם המתקן	
ממוצע שעות, 5 ימים בשבוע. למעת עמדת לובי - 24/7, ועמדת רכב - 6 ימים בשבוע.	112 שעות	1. אחראי משמרת א - 10-12 שעות 2. אחראי משמרת ב - 12 שעות 3. בודק - 10 שעות 4. לובי - 24 שעות (משמרות בוקר צוהריים לילה של 8 שעות) 5. לשכת שר - 12 שעות 6. צו"ס - 10 שעות. 7. רגל - 16 שעות (משמרת 8 שעות בוקר, צוהריים) 8. רכב - 16 שעות (משמרת 8 שעות בוקר, צוהריים)	6 מאבטחים מתקדם ב' + אחראי משמרת אחראי משמרת חלופי	קפלן ירושלים, 2	קריית הממשלה	1
24/7	48 שעות	1. מגן - 24 שעות. 2. קידום - 24 שעות.	2 מאבטחים בסיסיים - 24/7	הדולב 1, מושב אורה, ירושלים	מעון מסילה	2
ממוצע שעות, 5 ימים בשבוע	20 שעות	2 עמדות - שמ"נ, מעצרים ימי א', ב' - 10 שעות ימי ג', ד' - 10 שעות ימי ה' - 9 שעות	2 מאבטחים בסיסיים	כנפי נשרים 24, ירושלים	שירותי מבחן כנפי נשרים (המתקן יורד ב- ספטמבר 2025 לערך)	3
ממוצע שעות, 5 ימים בשבוע.	10	10 שעות	מאבטח בסיסי	רחוב יפו פינת שרי ישראל, ירושלים	קריה מחוזית כללית (המתקן עולה ב- ספטמבר 2025 לערך)	4
5 ימים בשבוע	8 שעות	8 שעות	מאבטח בסיסי	בית הדפוס 12, ירושלים	יחידת הסיוע ירושלים	5
ממוצע שעות, 5 ימים בשבוע.	10	א' - 10.5 שעות ב' - 9.5 שעות ג' - 10 שעות ד' - 11 שעות ה' - 8 שעות	מאבטח בסיסי	הרצל 9, בית שמש	שירותי מבחן בית שמש	6
5 ימים בשבוע.	8 שעות	8 שעות	מאבטח בסיסי	מתיתיהו הכהן 5, מודיעין	שירותי מבחן מודיעין	7
הערכה חודשית		100 שעות לערך בחודש	מאבטח בית /לשכת שר ייעודי		ליוויים לאזורי סיכון / מזרח ירושלים	8
5 ימים בשבוע	8 שעות	8 שעות	מתקדם ב'	דרך שכם 21	שירותי מבחן מזרח ירושלים	9
	212 שעות				סה"כ	10

עמוד 107, מתוך 274 עמודים





נספח 2' קורסי אימון והכשרות לאנשי האבטחה

א. חברת הדרכה:

א.1. קריטריונים לבחירת חברת הדרכה לביצוע תוכנית הכשרה של המשרד עבור עובדים ואנשי אבטחה

הספק הזוכה, ידאג להביא לאישור 3 חברות הדרכה להצעה (בחירת חברת ההדרכה כפופה לאישור מנב"ט המחוז) הרלוונטי:

א.1.א. לחברת ההדרכה, יהיה ניסיון מוכח של לפחות 4 שנים בהעברת הכשרות והתמקצעות גופי ממשלה וגופי ממלכתיים ומוניציפאליים. עדיפות לגוף אשר התמקצע בהכשרות למתקני רווחה.

א.1.ב. איש הקשר של חברת ההדרכה מול אגף המנב"ט המחוזי יקרא "פרויקטור" לטובת מכרז זה, על כל סעיפיו, כלל התיאומים, הכנות, ספקי משנה לטובת ההכשרות, סיכומים, תיאומים ויצירת תוכנית הכשרות שנתית, יתבצעו באחריותו הבלעדית, לרבות כל ישיבת תכנון שתידרש ע"י המנב"ט המחוזי הרלוונטי במתקנים הרלוונטיים וביצוע ישיבת סיכום חודשית ושנתית לתכנון וביצוע תוכנית ההכשרות להצגה בפני המנב"ט הרלוונטי. הספק יבטיח את קיום סעיף זה בכל הסכם שייחתם מול חברת ההכשרה שתעמוד בתנאי מכרז זה. יובהר כי ה"פרויקטור" יכול להיות לשתי המחוזות יחד כל עוד לא נגרמת פגיעה בזמינות ומתן השירות. מודגש כי לא יהיה יחסי עבודה או קשר הסכמי בין המשרד לפרויקטור או לחברת ההדרכה, וכי מדובר באספקת שירותים שיסופקו על ידי קבלן משנה ובאחריות הספק.

א.1.ג. להלן כמות המופעים/שירותים, אשר באחריות חברת ההדרכה, כלל הטבלה הינה כמות מופעים שנתית:

הערכה כספית בש"ח למופע בפעילות	כמות	תיאור פעילות
6,000	6	תרגיל טקטי לכל מחוז בנפרד
2,000	30 תרגילים לכל מחוז בנפרד	תרגילי תקיפה/ערנות
8,000	פעמיים בשנה לכל *איש אבטחה ולא יותר מ-8 מופעים בשנה	ריענון חציוני לכל מחוז בנפרד (לא מונחה)





הערכה כספית בש"ח למופע בפעילות	כמות	תיאור פעילות
4 ימי השלמת הכשרה לכל מאבטח	בהתאם להנחיות הגוף המנחה (בעת קליטת מועמד חדש)	השלמת הכשרה מיוחדת למאבטחי שרים (בית שר/לשכת שר) ב מתקדם ייעודי אבטחה מחוץ למתקן)
2,000	20 לכל מחוז בנפרד	בקרה ליווי וחניכת שטח למאבטח / למתקן מאובטח.
7,000	8 לכל מחוז בנפרד	סדנאות למניעת אלימות לעובדי המשרד עד 25 עובדים
20,000	לכל מחוז בנפרד 1	ימי גיבוש לאנשי אבטחה ומפעילי מוקד כל מחוז בנפרד
4,000	לכל מחוז בנפרד 1	יום גיבוש לאחראי משמרת בכל מחוז בנפרד
5,000	3	ימי עיון אשכוליים לאנשי אבטחה לכל מחוז בנפרד
5,000	4 לכל מחוז בנפרד	ימי הכשרה צוותי כוננות במשרד
7,500	1 לכל מחוז בנפרד	ימי הכשרה לצוותי כוננות במתקן חיצוני
10000	1 לכל מחוז בנפרד	תרגיל משולב חירום למעונות
3,000	1 לכל מחוז בנפרד	תרגיל משולב חירום למוקד
5,000	1 לכל מחוז בנפרד	תרגיל משולב הדרכה הפעלת חדר מצב מחוזי בחירום
1300	2	סיור מוקד לכל מחוז בנפרד
3,500	3 לכל מחוז בנפרד	הרצאות העשרה בתחום ביטחון
3,000	3 לכל מחוז בנפרד	פק"מים
20,000	1 לכל מחוז בנפרד	טקס מצטיינים לכלל מערך האבטחה
8,000	1 לשתי המחוזות יחד	יום עיון מקצועי לנאמני ביטחון
5,000	1 לכל מחוז בנפרד	סיור לימודי וגיבוש למנהלי אבטחה ברמת המחוז;
9,000	30 שעות הכשרה	הספק יגלם בהצעתו לפחות 30 שעות הכשרת מנהל מוקד / מפעילי מוקד בשנה למערכות המוקד השונות. לפי תיאום מול המשרד ע"י איש קשר בכיר לטיפול ואחזקה למבנה המוקד
2,000	1	יום גיבוש לצוות מאבטחי בית השר כולל מנהל המשימה בנפרד (למחוז 1 בלבד).

מובהר כי ככל ובמסגרת אספקת השירותים בפועל לא יידרש על ידי המשרד שירות
זה או אחר מבין השירותים המפורטים לעיל הספק יידרש להציג חשבונית זיכוי
עבור שירותים אלו, בסכום המפורט בעמודה השמאלית.





א.2. אימון טקטי

- א.2.א. האימון יהיה בן שש שעות נטו לפחות
- א.2.ב. כל תרחיש ישלב אימון בתחום הבידוק כולל שימוש במגנומטר ובידוק ידני ובהמשכו תרחיש לחימה במתארי האיום השונים כפי שנקבע על ידי חטיבת האבטחה של משטרת ישראל בתרחישי האיום השונים הרלוונטיים למשרד הן בתחום הסד"צ והן בתחום הפח"ע.
- א.2.ג. התרגילים יבוצעו במתקני המשרד באזורים השונים או במתחם חיצוני ייעודי על פי הנחיית המנב"ט.
- א.2.ד. את האימון יבצעו מדריכי בידוק ולחימה מאושרי תו תקן חטיבת האבטחה במשטרת ישראל או שירות הביטחון הכללי בעלי ניסיון בביצוע הכשרות זהות בשלוש שנים האחרונות בגופים ציבוריים, ביטחוניים או ממלכתיים אחרים.
- א.2.ה. באחריות החברה תיאום מלא לתרגיל, פק"מ אשר יאושר בתחנת המשטרה/מחוז המשטרה הרלוונטי.
- א.2.ו. מטרת התרגילים ביצוע תרחישי בידוק ולחימה בעלי מאפיינים הזהים לפעילות במתקני המשרד.
- א.2.ז. התרגילים יבוצעו בפירוטכניקה בסיסית, כולל שימוש בכדורי "סימונישיין" ח"ק (1200 כדורים לאימון) חזיזים, ציוד להפגנות, מדמי מטען, אמצעי תקיפה מגומי, מדמה חגורת נפץ, נשקים לביום האויב, אמצעים לתרגול פריצה לדלתות.
- א.2.ח. האימון הטקטי יצולם ע"י צלם מקצועי (במצלמת סטילס ווידאו) אשר יערוך תקליטור ובו סיכום מכל תרחיש שבוצע באימון ובנוסף סרטון כללי, אלו יוגשו על גבי התקן אחסון נייד למשרד.
- א.2.ט. החברה המבצעת את התרגיל תספק ציוד לתרגילים טקטיים לפי דרישת מנב"ט המחוז. הציוד יכלול לפחות את המרכיבים הבאים: ציוד להפגנות, מדמי מטען, אמצעי תקיפה מגומי, מדמה חגורת נפץ, ערכות סימונישיין כולל נשקים לביום האויב. באחריותה אספקת ארוחת בוקר, ארוחת צהריים, כיבוד קל מתוק/מלוח ושתייה חמה/קרה לאורך כל האימון תוך התחשבות בצמחונים, טבעונים וכשרויות מיוחדות.
- א.2.י. להחלטת המשרד, עד 2 אימונים יבוצעו במתחם חיצוני למתקני המשרד.
- א.2.יא. למען הסר ספק כל עלויות ההכשרה וכן שכר המתאמנים בזמן ההכשרות / ריענונים /





אימונים יעודים היו על חשבון הספק לרבות נסיעות.

א.3. תרגיל תקיפה/ערנות

א.3.א. התרגילים יבוצעו בהתאם להנחיות נוהל ביצוע תרגילים במתקן מונחה משטרה של חטיבת האבטחה במשטרת ישראל (90.028.114) ולרבות הכנת תיק תרגיל ואישור מראש אל מול הקב"ט הרלוונטי ומשטרת ישראל. משך התרגיל יהיה לפחות 60 דקות. התרגיל יתחיל בצילום נסתר מהשטח החיצוני, צילום הליך הבידוק הביטחוני, צילום פעולות אבטחה חיצוניות. בהמשך התרגיל תבוצע כניסה מצולמת ליחידה המתורגלת דרך עמדת הבידוק של המאבטח שתבחן את מקצועיותו, תפקודו וערנותו של המאבטח. כמו כן, יופעלו תרגילים אלה, עפ"י החלטת ממונה, לפני תחילת משמרת וצילום סביבת המתקן כשעה לפני פתיחתו, הצילום יכיל צילום פתחים לבדיקת היתכנות פריצה למתקן, צילום סביבת המתקן לאיתור נקודות תורפה ואיומים אחרים. הטמנת חפץ תמים ברמת חשד נמוכה בגזרת הסריקה של המאבטח לבדיקת ערנות המאבטח בנוגע להימצאותם של חפצים חשודים בגזרתו.

א.3.ב. בסיום התרגיל יבוצע סיכום בשטח עם צוות האבטחה שיכיל ניתוח מהלך התרגיל, חוזקות/חולשות והמלצות מקצועיות לשיפור ושימור היכולת שנבדקה. במידה של כשל בתרגיל בערכי ביצוע שהממונה קבע בתוכנית העבודה כקריטיים, יבוצע סיכום התרגיל עם רכז אבטחה המחוזי אזורי או כל גורם אחר ביחידת הביטחון ע"פ קביעת הממונה. התרגיל יבוצע ע"י בקר בטיחות וכן מתרגל שיעמדו בדרישות נוהל המשטרה (90.028.114).

א.3.ג. מטרת התרגיל בדיקה סמויה של מערך האבטחה במטרה לאבחן את מידת הערנות של מאבטחי המערך, מקצועיות הבידוק, נראות והרתעה, היכרות אנשי האבטחה עם נהלי אגף הביטחון ומשטרת ישראל חטיבת האבטחה, היכרות אנשי האבטחה עם סמכויותיהם, תקינות של ציוד האבטחה האישי והעמדתו, שמירת כשירות המאבטח ותוקפן של סמכויותיו, שמירת מתח מבצעי.

א.3.ד. התרגיל יצולם ע"י המתרגל במצלמה סמויה אחת לפחות וכן במקביל ע"י בקר הבטיחות באופן אשר לא יחשוף באופן מוקדם את קיום התרגיל.

א.3.ה. סרטון ערוך ומתומלל של התרגיל יימסר ליחידת ביטחון עד 72 שעות מתום התרגיל. משך הסרטון יהיה עד 5 דקות ולא פחות שלוש דקות. הסרטון יערך ע"י איש מקצוע





ופורמט ההגשה יאושר ע"י הממונה. כמו כן, יוגש סיכום כתוב עם כלל ההמלצות, הכולל נתוני התרגיל ותיעוד ממנו.

א.4. רענון חציוני – לא מונחה

- א.4.א. שמירה על כשירות אנשי האבטחה.
- א.4.ב. כל מאבטח יעבור ריענון חד יומי שייערך פעמיים בשנה (בנוסף לחציון בבתי הספר ובעצם יהווה ריענון רבעוני).
- א.4.ג. אימון זה יכלול תכנים ייעודיים לתפקיד המאבטח, הכולל סימולציות או טקטי או הדרכה ייעודית או אימון קמ"ג ייעודי, תכנים אשר יבוצע בתוך הריענון הרבעוני לכל מאבטח על פי דרישת מנב"ט המחוז.
- א.4.ד. האימון יבוצע במתקן ייעודי לאימון קמ"ג / אגרוף שיאושר ע"י המנב"ט. לאימון יידרש הספק להגיע עם ציוד ייעודי לאימון, כגון מדמה אמל"ח קר וחם.
- א.4.ה. לפי החלטת מנב"ט, באחריות הספק לדאוג כי האימון יתקיים ע"ב ביה"ס להכשרות כמוגדר.
- א.4.ו. באחריותה הספקת ארוחת בוקר, ארוחת צוהריים, כיבוד קל מתוק/מלוח ושתייה חמה/קרה לאורך כל האימון תוך התחשבות בצמחונים, טבעונים וכשרויות מיוחדות.
- א.4.ז. שכר המתאמנים בימיי ריענון היה על בסיס 10 שעות עבודה ולפי רמת הכשרתו של העובד, יובהר כי חישוב שעות זה הינו אף במקרה ויום הריענון פחות מ-10 שעות בפועל למען הסר ספק כל עלויות ההכשרה וכן שכר המתאמנים בזמן ההכשרות / ריענונים / אימונים יעודים היו על חשבון הספק לרבות נסיעות.

א.5. השלמת הכשרה – מאבטחי שרים (בית השר / לשכת השר):

בהתאם להנחיות הגוף המנחה בעת כל קליטת מועמד לתפקיד ולאחר קורס מתקדם ב'. אימון זה יכלול תכנים ייעודיים לתפקיד המאבטח, הכולל סימולציות או טקטי או הדרכה ייעודית או אימון קמ"ג ייעודי ובהנחיית הגוף המנחה מובהר כי שכר המאבטחים יהיה בהתאם לשכר בפרויקט בהתאם לרמת הכשרתו.

א.6. בקרה ליווי וחניכת שטח למאבטח /למתקן מאובטח

א.6.א. משך התרגיל לא יפחת מ- 4 שעות נטו.





- א.6. הצטרפות של מנהל אבטחה בעלי ניסיון קודם בהדרכת אבטחה, היכרות מוקדמת עם פעילות יחידות האגף, בעל רקע בתחום אבטחת המתקנים, ניהול צוותי אבטחת מתקן ו/או רקע פיקודי בשב"כ/צה"ל לפעילות אבטחה שוטפת של המאבטח/ים.
- א.6.ג. הכנה מוקדמת של מיקוד אודות היחידה, נהלים, ציוד מתח נמוך ואופי טרם יציאה לתרגיל.
- א.6.ד. ביצוע ליווי צוות האבטחה לתדרוך חניכה ושיפור פעילותם במתקן המאובטחת תוך כדי יום העבודה.
- א.6.ה. הגשת סיכום מפורט ובו בין השאר: ממצאי הבקרה, מצב תשתיות, פערי אבטחה, ליקוי אבטחה ברמת מתקן, התנהלות מבקרים ועובדים, אופי התנהלות מאבטח אל מול הנהלים, ומתן המלצות כתובות כולל תמונות להמחשה בנספחי הסיכום.

א.7. סדנא למניעת אלימות

- א.7.א. באחריות הספק לבצע סדנא למניעת אלימות לעובדי המשרד.
- א.7.ב. משך הסדנא 7 שעות נטו.
- א.7.ג. הסדנא תבצע ע"י הדרכת פסיכולוג מומחה בתחום או מדריך מומחה אחר בתחום ע"פ אישור מראש של הממונה, אשר יהיה רשאי לדרוש עריכת שינויים והתאמות בתכנים המועברים.
- א.7.ד. מטרת הסדנא היא הקניית ידע וכלים להתמודדות עם מצבי אלימות ובדגש על מניעתם.
- א.7.ה. באחריות החברה לדאוג למקום ראוי לקיום יום ההדרכה בהתאם לכמות המשתתפים כדוגמת חדר הרצאות, אולם אירוח, בנוסף אספקת ארוחת צוהריים עם מנה בשרית חמה 3 סוגים ע"פ דרישת הממונה, סלטים וכן כיבוד קל מתוק/מלוח ושתייה חמה/קרה לאורך כל הסדנא לכלל המשתתפים. הקבלן יספק ארוחות לצמחוניים, טבעונים וכן כשרויות מיוחדות עפ"י דרישה.
- א.7.ו. יש להגיש 3 בעלי מקצוע המומחים לסדנא (כדוגמת: יורם חטב, יוסי שריף), בעלי המקצוע אשר יעבירו את האימונים וההדרכות יאושרו מראש על ידי ממונה הביטחון בארגון.
- א.7.ז. החברה תגיש סיכום בכתב, כולל תמונות של היום וסרטון מסכם, רשימת משתתפים וכן לקחים אשר עלו לשימור ולשיפור מהסדנא.





8.א. ימי גיבוש למאבטחים ולמוקדנים

- א.8.א. הפעילות תיערך כ-8 שעות. חברת ההדרכה תפיק יום גיבוש זה באמצעות חברת הפקות עם ניסיון של שנתיים לפחות בתחום אשר תאושר מראש ע"י הממונה. יום הגיבוש יכלול 2 סוגי פעילויות לכל משתתף. הפעילויות יאופיינו ויאושרו ע"י הממונה כאקטיביות, מגבשות ומעשירות. הספק יוודא שקבלן המשנה המפעיל הינו מורשה לביצוע הפעילות הנבחרת במידה ונדרש ע"פ חוק או תקנה אחרת וכן מבוטח כנגד כל פגיעה או נזק לגוף או לרכוש.
- א.8.ב. ככלל כל פעילות העשרה וגיבוש תאושר לפחות חודש ימים מראש לפני הפעילות.
- א.8.ג. באחריות הקבלן ארוחת הבוקר תכלול שתייה חמה, קרה, 3 סוגי כריכים, מגוון סוגי סלטים ומגוון מאפים. ארוחת הצהריים תכלול 3 סוגי בשרים שונים, מנת דג, 5 סוגי תוספות, 5 סוגי סלטים, מגוון לחמים, שתייה חמה/קרה על שלל סוגייה, 3 סוגי קינוחים, כמו כן יינתן פתרון לצמחונים, טבעונים וכשרויות מיוחדות ע"פ דיווח מראש של הקבלן. הארוחות יהיו ללא הגבלה, על כן יש להיערך עפ"י סד"כ צפוי ו-10% מעבר לכך. יינתן כיבוד במשך כל היום, לרבות שתייה חמה וקרה.
- א.8.ד. **הקבלן יארגן הסעות לעובדיו ליום הגיבוש או יחזיר לעובדיו את עלות הנסיעה – סעיף באחריות קבלן אבטחה זוכה.**
- א.8.ה. **מובהר כי על הספק לשלם עבור יום עבודה בהתאם לשעות שבוצעו בפועל לכל אחד מהעובדים המשתתפים.**
- א.8.ו. בימי הגיבוש ישתתפו – אגף הביטחון, רכזי אבטחה ומנהלי הפרויקט, מנהלי סניפים חברת האבטחה, מאבטחים ומפעילי מוקד.
- א.8.ז. כל משתתף יקבל שי צנוע ממותג בסכום של כ 100 ₪ לאישור הממונה.
- א.8.ח. על הקבלן לספק צלם מקצועי לתיעוד באמצעי סטילס של כל האירוע, עבור כל אירוע יופק אלבום תמונות דיגיטלי תוך 7 ימים שיאושר ע"י הממונה, וכן 10 עותקים של תמונות קנבס לעיצוב תמונות למזכר מהאירוע.

9.א. ימי עיון אשכוליים לאנשי האבטחה

- א.9.א. יבוצע במקום מסודר חיצוני (כגון מסעדה, אולם הרצאות) או באחד המתקנים של המחוז לפי בחירת הממונה.
- א.9.ב. מפגש של 8 שעות, לצורך היזון חוזר מהמאבטחים בשטח לצורך הצפה של פערים





מקצועיים/אישיים/המלצות ודגשים מקצועיים מטעם פרויקטור החברה ומנהלי האבטחה.

א.9.ג. יתקיים שיח מקצועי עם מרצה מתחום האבטחה, בעל ידע וניסיון בתחום, ההרצאה תגובש ותאושר ע"י הממונה ותתקיים למשך כשעה וחצי.

א.9.ד. באחריות הספק אספקת ארוחת צהרים בכריך עם מנה בשרית, 3 סוגים לבחירה, ע"פ דרישת הממונה, סלטים וכן כיבוד קל מתוק/מלוח ושתייה חמה/קרה לאורך כל הסדנה לכלל המשתתפים, כולל תעודת כשרות ואספקת ארוחות לצמחוניים על פי דרישה. למען הסר ספק כל עלויות ההכשרה וכן שכר המתאמנים בזמן ההכשרות / ריענונים / אימונים יעודים היו על חשבון הספק ובהתאם לרמת הכשרתם בפרויקט לרבות נסיעות.

א.10. ימי גיבוש אחמ"שים

א.10.א. יבוצע במקום מסודר חיצוני (כגון מסעדה) או באחד המתקנים של המחוז לפי בחירת הממונה.

א.10.ב. מפגש של כחמש שעות, לצורך מעבר על תכנים מקצועיים, סוגיות בתחום מאבטחים בכל אשכול והעברת תכנים וחידודים מקצועיים וגיבוש בין האחמ"שים.

א.10.ג. יתקיים שיח מקצועי עם מרצה מעולם המשפט מתחום האבטחה, בעל ידע וניסיון בתחום, ההרצאה תגובש ותאושר ע"י הממונה ותתקיים למשך כשעה וחצי.

א.10.ד. באחריות הספק אספקת ארוחת צהרים בשרית, 3 סוגים לבחירה, ע"פ דרישת הממונה, סלטים וכן כיבוד קל מתוק/מלוח ושתייה חמה/קרה לאורך כל הסדנה לכלל המשתתפים, אפשרות לביצוע "ארוחה על האש" בהספקת כלל הפרודוקטים ע"י החברה כולל ביטוחים מתאימים, וכולל תעודת כשרות ואספקת ארוחות לצמחוניים על פי דרישה.

א.11. ימי הכשרת צוותי חירום - משרדים

א.11.א. משך האימון עד 4 שעות, הכולל בתוכו הדרכה עיונית בת שעה אחת באמצעות מצגת הדרכה וסרטונים.

א.11.ב. ובסיומה ביצוע תחנות עבודה הכוללים: מתן עזרה ראשונה, ע"י בובת החייאה ומעבר על סד"פ החייאה, מעבר על תשתיות חירום - חשמל וכיבוי אש ביחידה, אופן כיבוי אש באמצעות מטפים ואמצעי (העברת מתודולוגיה) ולבסוף תרגיל בן תרחיש אחד הכולל





בתוכו כלל המרכיבים, כולל שימוש במכשיר קשר, דיווח למוקד, ציוות מאבטחים. התרגיל יבוצע ע"י מדריך מקצועי שיאושר מראש ע"י הממונה ובמידה ונדרש בעל הסמכה לביצוע פעילות מסוג זה.

א.11.ג. ההדרכה תכלול את הנושאים הבאים: פינוי היחידה לפי מאפייני אירועי החירום השונים, הדרכת כיבוי אש בסיסית, התנהגות צוות הכוננות ועובדי היחידה בזמן רעידת אדמה ותקיפת טילים, הכרת היחידה ואמצעי החירום והבטיחות שבה כולל ארון כב"א, ארון חשמל, אזעקת אש וכל אמצעי אחר הקיים.

א.11.ד. בסמכות הממונה קביעת כל נושא אחר להדרכה זו ע"פ שיקול דעתו המקצועי במקום האמור לעיל.

א.11.ה. התרגיל יבוצע כאמור בסיום ההדרכה ויביא לידי ביטוי את התכנים שנלמדו במהלך ההדרכה בדגש לפינוי היחידה, ככל שניתן יופעל מחולל עשן במהלך התרגיל באישור מראש של הממונה.

א.11.ו. הקבלן יספק כיבוד קל, מלוח ומתוק וכן שתיה חמה וקרה לכל אורך התרגיל, וארוחת צהרים בכריך עם מנה בשרית, 3 סוגים לבחירה, ע"פ דרישת הממונה, כולל תעודת כשרות ואספקת ארוחות לצמחוניים על פי דרישה.

א.11.ז. היום יתועד בתמונות סטילס אשר יוטמעו לסיכום הכתוב שיועבר לממונה, כמו כן, יסופקו 3 עותקים של תמונות קנבס לעיצוב תמונות למזכרת מהאירוע בגודל 110/70.

12. ימי הכשרת צוותי חירום - מעונות

א.12.א. משך האימון 6 שעות נטו, הכולל בתוכו הדרכה עיונית בת שעה אחת באמצעות מצגת הדרכה וסרטונים.

ובסיומה ביצוע תחנות עבודה הכוללים: מתן עזרה ראשונה, ע"י בובת החייאה ומעבר על סד"פ החייאה, מעבר על תשתיות חירום - חשמל וכיבוי אש ביחידה, כיבוי אש פיסית ע"י הפעלת אש מגז, באמצעות מטפים ואמצעי כיבוי אשר יסופקו מהחברה ולבסוף תרגיל בן תרחיש אחד הכולל בתוכו כלל המרכיבים, כולל שימוש במכשיר קשר, דיווח למוקד, ציוות מאבטחים. התרגיל יבוצע ע"י מדריך מקצועי שיאושר מראש ע"י הממונה ובמידה ונדרש בעל הסמכה לביצוע פעילות מסוג זה.

א.12.ב. ההדרכה תכלול את הנושאים הבאים: פינוי היחידה לפי מאפייני אירועי החירום השונים, הדרכת כיבוי אש בסיסית, התנהגות צוות הכוננות ועובדי היחידה בזמן רעידת





אדמה ותקיפת טילים, הכרת היחידה ואמצעי החירום והבטיחות שבה כולל ארון כב"א, ארון חשמל, אזעקת אש וכל אמצעי אחר הקיים, בנוסף, התנהלות לפי פק"ל חירום מוסדי והתנהלות מול חמ"ל מוסדי בהיבטי הפעלת כוח, קשר ואינטראקציה עם בעלי תפקיד במעון.

- א.12.ג. בסמכות הממונה קביעת כל נושא אחר להדרכה זו ע"פ שיקול דעתו המקצועי.
- א.12.ד. התרגיל יבוצע כאמור בסיום ההדרכה ויביא לידי ביטוי את התכנים שנלמדו במהלך ההדרכה בדגש לפינוי היחידה, ככל שניתן יופעל מחולל עשן במהלך התרגיל באישור מראש של הממונה.
- א.12.ה. הקבלן יספק כיבוד קל, מלוח ומתוק וכן שתיה חמה וקרה לכל אורך התרגיל, וארוחת צהרים בכריך עם מנה בשרית, 3 סוגים לבחירה, ע"פ דרישת הממונה, כולל תעודת כשרות ואספקת ארוחות לצמחוניים על פי דרישה.
- א.12.ו. היום יתועד בתמונות סטילס אשר יוטמעו לסיכום הכתוב שיועבר לממונה, כמו כן, יסופקו 3 עותקים של תמונות קנבס לעיצוב תמונות למזכרת מהאירוע בגודל 110/70.

א.13. תרגיל חירום משולב

- א.13.א. חברת ההדרכה תמנה מנהל תרגיל קבוע שיפעל ישירות אל מול נציג אגף הביטחון בתכנון ויישום תרגילי החירום וכן בכל תהליכי האישור, מנהל התרגיל יהיה בעל ניסיון בניהול והפקת תרגילי חירום בהיקף דומה בגופים ציבוריים.
- א.13.ב. מנהל התרגיל יהיה בוגר אחד מכוחות החירום משטרת ישראל (שימש בתפקיד חירום או אג"מ), פקע"ר, כב"א (אג"מ) בתפקידי קצונה וניהול.
- א.13.ג. מנהלת התרגיל תורכב ממנהל תרגיל, בקר בטיחות, מדריך לחימה מאושר תו תקן חטיבת האבטחה במשטרת ישראל ברמת מאבטחי המתקן, או מדריך מוסמך בתחום החירום וכיבוי אש.
- א.13.ד. באחריות החברה להסדרת כל אישור הנדרש לשם לביצוע קיום האימון. החברה לא תהיה פטורה מאחריות במידה ויכולה הייתה לדעת באופן סביר עקב תחום עיסוקה המקצועי וניסיונה בביצוע פעילות מסוג זה בעבר כי נדרש אישור כאמור, במידה ולא דאגה מראש להסדרת אישור או הסמכה כאמור במידה ואלו נדרשו לביצוע ההכשרה.
- א.13.ה. באחריות חברת ההדרכה תכנון, תיאום, אישור וביצוע תרגיל חירום משולב, בהשתתפות כוחות החירום, משטרת ישראל היחידה הטריטוריאלית, יחידת התערבות,





כיבוי אש היחידה הטריטוריאלית ומד"א (או כל כוח רפואי אחר). התרגיל יערך לכלל העובדים ביחידה, במהלכו יפוננו כל העובדים והמבקרים. מטרת התרגיל: העלאת הרמה המבצעית של צוות הכוננות, בחינת מערך האבטחה, בדיקת התנהגות עובדים באירועי חירום שונים, בדיקת זמן פינוי היחידה, בדיקת מערכת הכריזה, התנסות בטיפול במצבי חירום בהיקף רחב ביחידות המשרד, חבירה יעילה עם כוחות העזר, שילוב עבודה מול מוקד מחוזי וחמ"ל מוסדי ועוד, שילוב ושיתוף פעולה מערך האבטחה וכיתת הכוננות, איתור כשלים ברמה הטכנית במערכות האבטחה והחירום, היכרות של כוחות החירום המקומיים עם היחידה המתורגלת, מנהליה ועובדיה. בתרגיל יופעלו אירועי חירום ע"פ הנחיית הממונה בהתחשב בתרחישי האיום כפי שנמסרו בתחילת שנת העבודה ע"י ארגוני החירום לממונה ומאפייני הלשכה המתורגלת ע"פ אזור טריטוריאלי ומאפיינים אחרים.

א.13.1. תיק התרגיל הטריטוריאלי שיאושר ע"י הגורמים המוסמכים הרשמיים (רשות מקומית, כב"א, מד"א, ולפי הגדרות משטרה) יכיל את אירועי החירום והתרחישים שנבחרו. באחריות החברה המבצעת הפעלת אמצעי הדמיה ותרגול ככל שיידרש ע"י הממונה, משטרת ישראל או כל גורם מוסמך אחר כולל כל האישורים הנדרשים לכך מכל גוף או גורם מוסמך וכן כל אמצעי הבטיחות הנלווים להפעלה הנדרשת.

א.13.2. כל תרגיל יצולם ע"י בעל מקצוע בתחום ויופק סרט מקצועי המנתח את התרגיל ברמה המקצועית עד אורך זמן של 8 דקות וסרט תדמית עד שתי דקות שישלב תמונות סטילס של כוחות החירום, עובדי היחידה ונציגי אגף הביטחון בתרגיל. הסרטים יועברו לאגף הביטחון עד 5 ימים מיום התרגיל, שני עותקים מכל סרט על זיכרון נייד, כמו כן, יסופקו 3 עותקים של תמונות קנבס לעיצוב תמונות למזכר מהאירוע.

א.13.3. באחריות החברה המבצעת הפקת סיכום לתרגיל ע"פ הנחיות הממונה שיכיל סיכום התרגיל, סיכום דברי כוחות החירום, כשלים וחוזקות שאותרו במהלך התרגיל כולל ברמה הטכנית ופרטי המשתתפים. הדוח יוגש עד שני ימי עבודה מתום התרגיל.

א.13.4. באחריות חברת ההדרכה אספקת ארוחה אחת חמה בשרית כולל 3 מנות בשריות, 5 תוספות חמות, 5 סוגי סלטים וקינוח מתוק בכשרות וכן כיבוד קל מתוק/מלוח ושתייה חמה/קרה לאורך כל התרגיל לכלל המשתתפים. הקבלן יספק ארוחות לצמחוניים, טבעונים וכן כשרויות מיוחדות עפ"י דרישה.

א.13.5. במהלך ההדרכה המקדימה לתרגיל תדאג חברת ההדרכה לספק על חשבונה כיבוד





קל מלוח/מתוק ושתייה חמה/קרה לאורך כל ההדרכה.
א.13. יא. תרגיל חירום משולב למוקד - ישלב בהתאמה לתרגול חירום משולב, את מפעילי המוקד באחת היחידות, באחריות החברה - פריסת עמדה (החפ"ק עצמו יסופק ע"י המשרד) צופה על גבי מסכי טאבלט מקושרים לרחפן/נים להוות "מוקד רואה", תוכנית תרגול וסדרת מתארים מאושרת אשר תוכן מראש, להפעלת המוקד על משימותיו ובחינת תפקידו אל מול סד"פ חירום ובהתאם לנהלים בעת אירוע והפעלת לפחות 2 בקרים למתאר, כולל ניהול קשר נכון והזרמת דיווחים.

א.14. סיור מוקד

א.14. א. תיאום סיור לאתרי המשרד ואתרים מאובטחים מקבילים עבור מפעילי מוקד, מנהלת מוקד ורכזי האבטחה, ללמידה על אופן העבודה ביחידות והכרות מוקדי ביטחון. הסיור יימשך כ-10 שעות.
א.14. ב. ביום זה יתואם כיבוד קל לבוקר ושתייה קרה וחמה, ארוחת צהריים בשרית חמה לפי מיקום הסיור.

א.15. הרצאות העשרה בתחום הביטחון

א.15. א. החברה תקיים הרצאות העשרה להחלטת הממונה בתחום הביטחון ע"י מרצים מנוסים מעולם הביטחון והסייבר שיאושרו מראש ע"י הממונה כדוגמת: דדי חנוך, אור שלום, אלון קאשי.
א.15. ב. החברה תספק כיבוד בוקר קל בבוקר, כולל שתיה חמה וקרה.
א.15. ג. תכני ההרצאה ומעבירה יאושר ע"י הממונה מראש.

א.16. פק"מ אבטחה – הכולל תיק מתקן/פק"מ אבטחה/תיק שטח

א.16. א. באחריות הספק עדכון פק"מ אבטחה קיימים אחת לשנתיים ובהתאם להנחיית חטיבת האבטחה, משטרת ישראל. הספק יספק לממונה 3 תיקי מתקן חדשים בכל שנה, על פי הנחיית הממונה.
א.16. ב. התיק יכלול: פק"מ אבטחה יכלול בתוכו תיק שטח ותיק מתקן.
א.16. ג. תיק המתקן שיוכן עפ"י דרישות משטרת ישראל, יכיל מידע על סביבת המבנה (דרכי גישה, שטחים שולטים, מבנים שכנים).





- א.16.ד. מידע על חצר המבנה (שערים וגידור, סככות, שטחים רגישים ושטחים מתים). פנים המבנה (כניסות ויציאות, חלונות, חדרי מדרגות, מעליות מקלטים). מיקום ותפעול תשתיות (כיבוי אש, ע"ר, לחצני מצוקה).
- א.16.ה. בנוסף יכיל התיק מידע על נקודות תורפה במתקן, שיטת אבטחה, תגובות בעת חירום, טיפול בתקלות, מספרי טלפון חשובים ועוד.
- א.16.ו. התיק יכיל צילומים חיצוניים ופנימיים של המבנה, צילומי תקריב וצילומי מרחק מזוויות שונות. בנוסף יש להכין תרשים כללי של פנים המבנה עם פירוט הקומות, החדרים, המעברים, יציאות חירום ומקומות רגישים.
- א.16.ז. תיק המתקן יוגש מודפס וכרוך, בארבע עותקים קשיחים (ע"ג כרומו וכריכה לעיצוב הממונה) וארבע העתקים על גבי דיסק נייד עם לוגו מוטבע של משרד הרווחה והביטחון החברתי.
- א.16.ח. תיק המתקן יהיה ערוך ע"פ התיקים הקיימים כיום אצל הממונה.
- א.16.ט. החברה תנקוט באמצעי זהירות הנדרשים לשמירה על המידע המצוי בתיק זה. יש לחתום לפני המוסר על טופס הצהרת סודיות.
- א.16.י. תיק המתקן יישאר רכושו של המשרד.
- א.16.יא. פק"מ אבטחה יוכן ע"י חברה המתמחה ובעלת ניסיון מוכח בהכנת תיקי מתקן.
- א.16.יב. הליך אישור תיק המתקן: תיק המתקן יתקבל רק לאחר אישורו על ידי חטיבת האבטחה במשטרת ישראל, כיבוי אש והצלה וכל גורם אחר מוסמך כפי שיידרש.
- א.16.יג. פק"מ אבטחה יאושר על תכניו ועיצובו על ידי הממונה לפני הפצתו לגורמי הרשויות הממונים.
- א.16.יד. באחריות החברה הפצת תיק המתקן ואישורו אל מול כל הגורמים הרלוונטיים ברמות הטריטוריאליות הממונות, כפי שיקבע הממונה ובהם משטרת ישראל (תחנות, מרחבים ומחוזות) כיבוי אש (תחנות ומחוזות) עד חודש מתום הליך האישור כולל החתמת הגורמים והעברת אישור על קבלת התיק ואישורו על ידי אותם רמות טריטוריאליות ממונות.
- א.16.טו. כלל תהליך בניית פק"מ אבטחה ועד לאישורם ותום הפצתם לרמות הממונות הטריטוריאליות כולל החזרת אישורי קבלה ואישור התיקים והעברתם לממונה לא יארך יותר מ-2 חודשים.





א.17. טקס מצטיינים

- א.17.א. החברה תקיים טקס מצטיינים מחוזי (לכל אנשי האבטחה בפרויקט) אחת לשנה לכל מחוז וכן יישא בעלויות טקס זה. קיום הטקס בסבבים נועד על מנת לאפשר לכל אנשי האבטחה ונותני השירותים להשתתף בטקס, תוך המשך קיום שגרת האבטחה. כל אחד מנותני השירותים מטעם הספק לצורך מכרז זה ישתתף באירוע אחד לפחות.
- א.17.ב. הטקס יערך באולם מתאים או מסעדה מותאמת במחוז דרום וירושלים, עם הפרדה מוחלטת של האירוע מלקוחות או אירועים אחרים.
- א.17.ג. הטקס יכלול פעילות קבוצתית מגבשת לאנשי האבטחה או הופעה של אמן אורח או מרצה מתחום הביטחון.
- א.17.ד. בין השאר, בטקס יידונו נושאי אבטחה מקצועיים שונים.
- א.17.ה. במהלך הטקס תוגש ארוחת ערב בשירת חגיגית שתוגש באמצעות קייטרינג או מסעדה כשרים, הכוללת שני סוגי מנות עיקריות ושלושה סוגים של תוספות חמות לפחות, וכן כיבוד ושתייה לאורך כל הערב, כולל תעודת כשרות ואספקת ארוחות לצמחוניים על פי דרישה.
- א.17.ו. הספק יהיה אחראי לאמצעי הקרנה והגברה.
- א.17.ז. במהלך הטקס יוכרזו עובדים מצטיינים אשר יזכו למענק על פי הוראת התכ"מ 8.2.1.3 העדכנית בעניין זה. מובהר כי המשרד ישלם את מענק ההצטיינות "גב אל גב" ובהתאם לה. תכ"מ 8.2.1.3. יתר ההוצאות הנוגעות לסעיף זה יחולו כולן על הספק.
- א.17.ח. כמו כן יספק הספק תעודות ממוסגרות לעובדים המצטיינים.
- א.17.ט. אנשי האבטחה המצטיינים ייבחרו על ידי ועדת איתור משותפת למשרד ולספק חברת האבטחה המתבססת בין השאר על חוות דעת תפקודיות והערכת עובד שיתבצעו עבור כלל אנשי האבטחה בפרויקט.
- נציגים: מנב"ט, רכז, מנהלת מוקד, מנהל סניף חברת אבטחה, יתאפשר הכנסת גורם ממטה החברה.
- א.17.י. כמו כן יספק הספק מטעמו שי ל-4 עובדים בעלות כוללת של 1,000 ₪ לכל מחוז. שי זה יינתן לכל מחוז בנפרד לעובדים במקרים של נסיבות אישיות מיוחדות כגון שירות במילואים, אירועי שמחות וכיו"ב. יובהר כי המנב"ט ימליץ בפני הספק על ארבעת העובדים שייבחרו.
- א.17.יא. יובהר ויוסכם מראש, כי במידה שהספק לא יוכל לערוך את הטקס במתכונת כאמור





לעיל או שהמשרד יחליט מסיבה כלשהי (לרבות נגיף הקורונה) לקיים את טקס העובדים המצטיינים במתכונת שונה מהמפורט (לדוגמא: בית מלון), הספק יפעיל את הטקס בהתאם לאופן שיידרש.

17.יב. מובהר כי התכנית לקיום הטקס ותאריכי קיומו יובאו לאישור המשרד מראש.

18.א. יום עיון מקצועי נאמני ביטחון

- א.18. משך יום העיון לפחות 9 שעות נטו.
- ב.18. יום העיון יתקיים במתקן ראוי כגון אולם כנסים או בית מלון.
- ג.18. יום העיון יכיל תכנים מקצועיים שיקבעו על ידי הממונה.
- ד.18. ביום זה תיכלל הרצאת העשרה לאישור ממונה.
- ה.18. על חברת ההדרכה לתאם את מקום ביצוע יום העיון באישור ובתיאום אל מול הממונה, התכנים וסדר יום ההדרכה.
- א.18.י. באחריות חברת ההדרכה הקצאת כל האמצעים הנדרשים לניהול התקין של יום העיון כולל אמצעי הגברה והקרנה, עיצוב מצגות מקצועיות ועוד.
- א.18.ז. באחריות הספק מקום חניה צמוד למקום ההדרכה ללא עלות לכל משתתפי יום העיון.
- ח.18. באחריות הספק במהלך יום העיון יינתנו ארוחת בוקר וארוחת צהריים כשרות למשתתפים על חשבון הספק. ארוחת הבוקר תכלול שתיה קרה/חמה, מגוון סוגי כריכים ומגוון מאפים. ארוחת הצהריים תכלול 3 סוגי בשר, מנת דג, מגוון סוגי סלטים, 5 סוגי תוספות, סוגי קינוחים, כמו כן יינתן 3 לחמים, שתייה חמה קרה על שלל סוגיה פתרון לצמחונים, טבעונים וכשרויות מיוחדות ע"פ דיווח מראש של הספק. הארוחות יהיו ללא הגבלה וחוסרים. יינתן כיבוד במשך כל היום, לרבות שתייה חמה וקרה.
- א.18.ט. שי - כל משתתף יקבל שי צנוע עם כיתוב / ברכה בסכום של כ-100 ₪.

19.א. סיור לימודי וגיבוש למנהלי האבטחה ברמת המחוז

- חברת ההדרכה תקיים סיור לימודי וגיבוש למנהלי האבטחה (רכזי אבטחה, מנהלת מוקד ומנהל משימת שר) בהתאם לקביעת ואישור הממונה. הסיור יתקיים על פי המפרט הבא:
- א.19. הפעילות תכלול פעילות אתגרית מגוונת והרצאות העשרה על פי בחירת הממונה.
- ב.19. באחריות חברת ההדרכה איתור בעלי מקצוע מתאימים להעברת התכנים שנקבעו.
- ג.19. הפעילות תתקיים במתקן ראוי כגון מלון, מרכז כנסים.





- א.19.ד. הספק יפיק יום גיבוש זה באמצעות חברת הפקות עם לפחות שנתיים ניסיון בתחום אשר תאושר מראש ע"י הממונה.
- א.19.ה. להלן לוח לדוגמא: התכנסות ופתיחה – 9:00 - הרצאת העשרה 10:00 - פעילות אתגרית כגון טרקטורונים, רכיבת סוסים, סנפלינג 12:00, ארוחת צהריים 14:00 - הרצאה מקצועית 15:00 - סיום משוער 17:00. חובת הביטוח לפעילויות אלה חלה על הספק.
- א.19.ו. באחריות הספק במהלך יום העיון יינתנו ארוחת בוקר וארוחת צהריים כשרות למשתתפים על חשבון הספק ארוחת הבוקר תכלול שתייה חמה, סוגי כריכים, מגוון סוגי סלטים ומגוון מאפים. ארוחת הצהריים תכלול, 5 סוגי בשרים שונים, מנת דג, סוגי קינוחים, כמו כן יינתן שתייה חמה קרה על שלל סוגיה, פתרון לצמחונים, טבעונים וכשרויות מיוחדות ע"פ דיווח מראש של הספק. הארוחות יהיו ללא הגבלה וחוסרים. יינתן כיבוד במשך כל היום, לרבות שתייה חמה וקרה. על הספק לדאוג לסידורי חניה מתאימים וללא עלות עבור משתתפי יום העיון.
- א.19.ז. שי - כל משתתף יקבל שי צנוע עם כיתוב / ברכה בסכום של כ 50 ₪, שיאושר ע"י הממונה מראש.

ב. בתי ספר להכשרות:

על הספק להציג בית ספר להכשרות, לכל מחוז בנפרד בהתאם לגזרת העבודה, בהתאם לכל המפורט להלן.

ב.1. קריטריונים לבחירת בית ספר להכשרות עפ"י רמות הכשרה של מ"י לביצוע קורס הכשרה וריענונים עפ"י נוהל מחייב (ראה נספח נוהל מ"י להכשרות).

הספק הזוכה, ידאג להביא לאישור 3 בתי ספר להכשרה להצעה (בחירת חברת ההכשרה כפופה לאישור מנב"ט המחוז ולקריטריון הבחירה יהיה נתון בנוסף מיקום בית הספר וכפוף לאישור המנב"ט ולהחלטתו).

מובהר כי לא ייקשר הסכם בין המשרד לבין בית הספר להכשרות, וההסכם ייקשר בין הספק לבית הספר בלבד. מודגש כי לא יתקיימו יחסי עבודה בין עובדי בית הספר לבין המשרד

בשום אופן.

ב.2. הספק במכרז זה יוודא שביה"ס להכשרות אנשי האבטחה יעמוד בכל הקריטריונים הבאים





(בחירת חברת ההכשרה):

- ב.2.א. לחברת ההכשרה יהיה ניסיון מוכח של 4 שנים לפחות בהכשרת מאבטחים בקורס לחימה ואבטחה של 8 ימים או יותר ע"י גופים ממשלתיים או ממלכתיים.
- ב.2.ב. המתקן וחברת ההכשרה יעמדו בתו תקן משטרת ישראל.
- ב.2.ג. לחברת ההכשרה קיים אישור משטרת ישראל לחברת ההכשרה, כמו-גם, למנהליה ולמדריכיה להעברת קורס בן 8 ימים למאבטחי מתקן מונחה משטרת ישראל.
- ב.2.ד. חברת ההכשרה תעמיד לרשות אנשי האבטחה לפחות 2 מדריכים בעלי רישיון מדריך ירי, קורס מע"ר, ומפקח מטווח, העובדים בחברה באופן קבוע ויהיו מקובלים מקצועית על מנב"ט המחוז.
- ב.2.ה. חברת ההכשרה תכלול, מטווחים מסודרים, מבנה הדרכות, חדר ייעודי לקיום קרב מגע ומתחם מסודר בו ניתן לבצע כלל תכני ההכשרה במקום אחד.
- ב.2.ו. איש הקשר של חברת ההכשרה מול האגף יהיה המד"ר הראשי וכלל התיאומים יתבצעו באחריותו. הספק יבטיח את קיום סעיף זה בכל הסכם שייחתם מול חברת ההכשרה שתעמוד בתנאי מכרז זה.
- ב.2.ז. מתקן האימונים יכלול לפחות 3 מטווחים תקינים ומאושרים על ידי משרד הביטחון פנים, מקורים ומצופי אספלט, בגודל של לפחות 2*30 מטר וברוחב 15 מטר מינימום, וכוללים תאורת לילה.
- ב.2.ח. המתקן יכלול לפחות 2 סככות מקורות לאימון יבש ומשטח לאימונים טקטיים.
- ב.2.ט. לחברת ההכשרה יהיו לפחות שני אולמות וממוזגים, קירור וחימום, בגודל 130 מ"ר לפחות המותאמים לאימוני קרב מגע ואימוני לחימה אינטגרטיביים.
- ב.2.י. לחברת ההכשרה יהיה ציוד קרב מגע בתקן כ"ד, תקין, בטיחותי והגיני. כל חריגה שיימצא המנב"ט בציוד, או מי מטעמו, יוחלף באופן מידי.
- ב.2.יא. חברת ההכשרה תספק בקורס ובאימון דו-יומי 2 ארוחות מלאות למאבטח ליום + ארוחת ביניים, הכוללת פירות, מיץ ממותק וכריכים. אחת הארוחות תהייה בשרית, מינימום של 300 גרם בשר, וחמה. המטבח וההגשה יעמדו בכל התקנים והוראות משרד הבריאות. כולל תעודת כשרות ואספקת ארוחות לצמחוניים על פי דרישה. למען הסר ספק, יהיה באחריות הספק להבטיח את אספקת הכלכלה על פי סעיף זה במידה ונבצר מחברת ההכשרה לעשות כן מסיבה כלשהי.
- ב.2.יב. חברת ההכשרה תספק באימון חד יומי, וגם ביום השני לדו יומי ארוחה מלאה + 2





- ארוחות ביניים כמפורט בסעיף ח.10. לעיל. בסוף האימון יחולקו סנדוויצ'ים איכותיים. למען הסר ספק, יהיה באחריות הספק להבטיח את אספקת הכלכלה על פי סעיף זה במידה ונבצר מחברת ההכשרה לעשות כן מסיבה כלשהי.
- ב.2.ג. לחברת ההכשרה יהיו במטווח אחד לפחות מטרות אלקטרוניות ניידות בכמות מספקת לביצוע תרגילים.
- ב.2.ד. לחברת ההכשרה תהייה מערכת ממוחשבת למעקב וניהול ידע מקצועי שיכלול את היסטוריית תוצאות ההכשרה וביצוע הריענונים של כל מאבטח.
- ב.2.טו. חברת ההכשרה תעמיד מערכת ממוחשבת ומדפסת להנפקת תעודות מאבטח. חברת ההכשרה תספק לכל מאבטח תעודת מאבטח בסיום ההכשרה. למען הסר ספק, באחריות הספק להבטיח כי לכל מאבטח המשובץ לצורך מתן שירותי האבטחה תהייה תעודת מאבטח בתוקף, והספק הוא שיישא בעלות הנפקתה.
- ב.2.טז. במידה ונדרש, לחברת ההכשרה תהייה תשתית לינה (לרבות אספקת מגבות ומצעים נקיים ומסודרים) בה ישוכנו עד 6 אנשי אבטחה לחדר כשלכל מאבטח יהיה לפחות 3 מ"ר למאבטח. בכל החדרים יותקנו מזגנים, חימום וקירור, ומקלחת מים חמים. למען הסר ספק, באחריות הספק להבטיח את הלינה על פי סעיף זה במידה ונבצר מחברת ההכשרה לעשות כן.
- ב.2.יז. חברת ההכשרה תציג בפני מנב"ט המחוז בכל תחילת שנה את תכנית האימונים השנתית שתבנה על פי דרישתו, בה יוצג הלו"ז לתוכנית ההכשרה לאימונים השונים.
- ב.2.יח. במידה ותעלה דרישה ע"י המנב"ט, כלל קורסי ההכשרה ואימונים יתקיימו בבית ספר אחד, **באותו מתקן אימונים** עבור כלל אנשי האבטחה שיועסקו במסגרת מתן השירותים למשרד הרווחה והביטחון החברתי, בהתאם לגזרת העבודה ירושלים / דרום.
- ב.2.יט. הספק יעגן בהסכם שירות את התנאים המופיעים במכרז זה מול חברת ההכשרה ויהיה אחראי על ביצוע האמור.
- ב.2.כ. יובהר כי חברת ההכשרה (ביה"ס להכשרות), הינה ישות נפרדת מחברת ההדרכה ופועלם שונה ונפרד באספקת השירותים מול המשרד.

ב.3. הכשרה מקצועית

- ב.3.א. כלל אנשי צוות האבטחה יחויבו לעבור קורס הכשרה עם תחילת העסקתם ו/או במידה





- ויצאו מכשירות, עפ"י נהלי ההכשרה של המשטרה.
- ב.3.ב. הספק מחויב לאשר את תכנית ההדרכה מול המשרד, לרבות בית הספר להכשרת המאבטחים, קביעת המדריכים, הציוד שיינתן, רמת התנאים שיינתנו לאנשי האבטחה וכיו"ב.
- ב.3.ג. הספק יעמיד הסעות הלוך ושוב עבור אנשי האבטחה היוצאים לקורס או לאימון מהמתקן בו הם עובדים ועד למקום בו מתבצעת ההכשרה, אימון, ריענון או קורס. הסעות אלה ישמשו לאיסוף אנשי האבטחה ופיזורם בסוף הקורס, אימון, ריענון או הכשרה. במצבים שיבוצעו קורסים ללא לינה, מצב זה יחייב את הספק לדאוג להסעות הלוך ושוב באופן יומי.
- ב.3.ד. למען הסר ספק כל עלויות ההכשרה וכן שכר המתאמנים בזמן ההכשרות יהיו על חשבון הספק שכר המאבטחים יהיה בהתאם לשכר בפרויקט בהתאם לרמת הכשרתו. למען הסר ספק שכר העובדים בימי ריענון, אימון טקטי, יום עיון, סיור מוקדנים, או כל הכשרה מקצועית יהיה על בסיס 10 שעות עבודה בהתאם לדרגת השכר של העובד. יובהר כי חישוב שעות זה הינו אף במקרה ויום ההכשרה היה פחות מ-10 שעות בפועל.
- ב.4. **תכנית ההכשרה ושמירה על כשירות למאבטח / מאבטח בכיר / מאבטח מתקדם ב / מאבטח בית/לשכת שר / מאבטח ייעודי מחוץ למתקן**
- ב.4.א. קורס בהתאם לרמת ההכשרה הנדרשת בתנאי פנימייה, לכל מאבטח חדש טרם תחילת עבודתו.
- ב.4.ב. בנוסף, על הספק להכשיר על חשבונו את כל אנשי האבטחה בהסמכת ליווי טיולים על פי פורמט משטרת ישראל.
- ב.4.ג. **שמירה על כשירות**
כל מאבטח יעבור ריענון חד יומי שיערך אחת לחציין.
- ב.4.ד. **דרישות הכשרה וריענון מוגברות - אופציונלי**
- ב.4.ד.1. במידה והמשרד יידרש ע"י משטרת ישראל להעביר את כלל אנשי האבטחה מקורס בסיסי (רמה א') לקורס מתקדם (רמה ב'), הספק יידרש להכשיר את כל המאבטחים כנדרש לקורס מתקדם וכן לשלוח אותם לקורס ריענון כנדרש.
- ב.4.ד.2. **במקרה ותידרש העברת כלל המאבטחים לרמה ב', המשרד ישלם לספק**





**החזרי הוצאות בגין ההוצאות שנדרש להוציא עבור ההכשרות, כמפורט
בסעיף 1.3.4.4.7 למכרז.**

ב.4.ד.3. יודגש כי לא יהיה שינוי בשכר אנשי האבטחה כתוצאה משינוי זה.

5.ב. תכנית הכשרה ושמירה על כשירות למנהל המוקד ולמפעיל המוקד

ב.5.א. הכשרה

ב.5.א.1. מנהל המוקד ומפעילי המוקד יעברו קורס מוקדנים ("מפעילי מוקד") המאושר על-ידי משטרת ישראל ויבוצע טרם תחילת עבודה, משך הקורס 4 ימים, על חשבון הספק. (3 ימים מהם - מונחה משטרה, 1 יום נוסף לסילבוס אשר יקבע ע"י המשרד)

ב.5.א.2. עם סיום הקורס יבצע מפעיל המוקד חמש משמרות חפיפה + יום מבחן והסמכה שתכניו יוגדרו על ידי הממונה במוקד הביטחון המחוזי על חשבון הספק - סה"כ 6 ימי הכשרה.

ב.5.ב. שמירה על כשירות

ב.5.ב.1. מנהל המוקד ומפעילי המוקד, יעברו רענון חד יומי, מונחה משטרה, עפ"י נוהל הכשרות משטרת ישראל באמצעות קבלן משנה מטעם הספק אשר יבחר ע"י המנב"ט.

6.ב. תכנית הכשרה לאחראי משמרת

ב.6.א. בהתאם להחלטת הקב"ט, יאושר להוציא את אחראי המשמרת לקורס מנהלי אבטחה.
ב.6.ב. הספק יכשיר עובד זה ב"קורס מנב"טים מונחה משטרת ישראל", וירוען אחת לשנה כנדרש בהוראות משטרת ישראל. הספק לא יהיה זכאי לכל תמורה עבור הכשרה וירוענן העובד כאמור להלן ויישא בכל העלויות הישירות ו/או הנלוות לכך.

7.ב. תכנית הכשרה ושמירה על כשירות לרכזי אבטחה ומנהל משימת שר

ב.7.א. במהלך ששת החודשים הראשונים לעבודתם רכזי האבטחה ומנהל משימת שר במידה ולא הוכשרו יעברו קורס הכשרה, "קורס מנב"טים" המונחה ע"י משטרת ישראל במימון הספק כאמור בסעיף 2.8.10 למכרז.

ב.7.ב. שמירה על כשירות





- ב.7.1. רכזי האבטחה ומנהל משימת שר יעברו ריענון לקורס "מנהלי ביטחון", אחת לשנה בהתאם לקריטריונים של משטרת ישראל.
- ב.8. הסכם עם הספק עם החברות (חברת הכשרה ובית ספר) יכלול את התנאים הבאים:
- ב.8.א. הגדרה מדויקת של היקף הפעילות שתבוצע וגבולות האחריות לביצוע.
 - ב.8.ב. אישור חברת ההדרכה ע"י משטרת ישראל.
 - ב.8.ג. הגדרת תפוקות ההדרכה.
 - ב.8.ד. כלל הפעילות המופרטת בפרק זה תבוצע על פי תכנון שנתי לכל מערך האבטחה המחוזי במשרד העבודה הרווחה והשירותים החברתיים על פי קביעת הממונה, הגדרת הדיווח ותצורת כלי הדיווח כפי שיקבע בחוזה זה.
 - ב.8.ה. בעלי המקצוע אשר יעבירו את התכנים/ההדרכות יאושרו מראש ע"י הממונה.
 - ב.8.ו. באחריות חברת ההדרכה העברת דוח סיכום מודפס המפרט את תכני היום, כשלים בביצוע יום ההדרכה, חוות דעת על כל מאבטח בנפרד באופן פרטני תוך מתן ציונים לפי התכנים שנקבעו וכן הצפת נכשלים באימון/התרגיל. יימסר לאגף הביטחון עד 24 שעות מתום התרגיל או ביום העבודה הראשון שלאחריו (במידה ומדובר בשישי או ערב חג).
 - ב.8.ז. לו"ז, תכנים, והדרכות ופעילויות יאושרו מראש ע"י הממונה ע"פ שיקול דעתו ובהתאם להנחיות.
 - ב.8.ח. בסמכות הממונה לשנות ולהתאים את כלל הפעילות המפורטת בנספח זה ומועדה על פי הצרכים העולים משגרת העבודה, התכנית השנתית והנחיות משטרת ישראל מעת לעת.
 - ב.8.ט. הממונה יאשר מראש את מקום ביצוע כלל הפעילות המפורטת בפרק זה.
 - ב.8.י. החברה המבצעת מחויבת לעמוד ביעדי היקף הפעילות על פי התוכנית השנתית ויעדי הרבעונים.
 - ב.8.יא. הממונה רשאי לשנות מעת לעת את יעדי התרגילים, היקפם ומועדיהם על פי צרכים מבצעיים ועל פי שיקול דעתו המקצועי ובכפוף להיקף המוגדר לכלל פרק ההכשרות.
 - ב.8.יב. פורמט דוח הסיכום יאושר מראש על ידי הממונה.
 - ב.8.יג. הפעילויות יבוצעו בהתאם להנחיות נוהל ביצוע תרגילים במתקן מונחה משטרה של חטיבת האבטחה במשטרת ישראל (90.028.114).





- ב.8.ד. הספק יממן עלויות תרגילי אבטחה כולל צילום מקצועי ועריכה לכל אורך התרגיל במתקני המשרד.
- ב.8.טו. לאחר התרגיל מתבצעת פגישה עם החברה המבצעת, בה מוצג סרט ערוך הכולל בתוכו לקחי התרגיל ומסקנות כלפי אדם או נהלים, לכל מתקן יתבצעו 2 תרגילים בשנה לפי תכנית שתוגש למנב"ט מראש.
- ב.8.טז. הספק יציע לפחות 3 אתרים ראויים חיצוניים לבחירת הממונה עם תנאים הולמים לביצוע ימי העיון ועל חשבוננו (אולם כנסים או בית מלון).





נספח ג' רכב תפעולי

במסגרת המכרז על המציע לרכוש רכבים חשמליים תפעוליים אשר יעבדו במתקנים של המשרד ויתופעלו ע"י כוח אבטחה במקום. יש לקחת בחשבון שהרכבים יעבדו בתנאי שטח קשים כגון: בוץ או דרכי עפר ירידת מדרכות וכיו"ב.

להלן מפרט הרכב:

מנוע:

מנוע-48V

הספק-30 כו"ס

התנעה – חשמלית

תיבת הילוכים – אוטומטית

מצבי תיבת הילוכים – P/R/N/L/H

הנעה – 4WD/2WD

מידות:

בסיס גלגלים – 183 ס"מ

צמיג קדמי: 9X25 – 12

צמיד אחורי: 9X25 – 12

משקל יבש – 612 ק"ג

טווח נסיעה: 80 ק"מ

מרווח גחון – 25.4 ס"מ

אורך/רוחב/גובה – 279 ס"מ / 147 ס"מ / 185 ס"מ

יכולות העמסה:

סבל אחורי: 227 ק"ג

יכולת גרירה: 680 ק"ג

ממדי ארגז אחסון: אורך – 81 ס"מ, רוחב – 107 ס"מ, גובה – 29 ס"מ

בלמים: 4 בלמי דיסק הידראוליים

אבזור: מצב טעינה, מד מהירות, בורר מצב הילוכים, לוח מחוונים

יש לכלול בהזמנה:

- טיפולים תקופתיים ושוטפים לרבות תיקון תקלות מידי תוך 6 שעות;
- החלפת רכב ברכב חלופי בתקלות משביתות אשר תיקונם עולה על 48 שעות
- שינוע עפ"י החלטת המנב"ט;
- אחריות מלאה על הרכבים למשך כל זמן המכרז לרבות החלפת מצברים אחת לשנתיים או בעת צורך המוקדם ביניהם.

זיווד לרכב תפעולי:

- ג'ק הידראולי- 3 טון
- ערכת תיקון פנצ'ר
- גלגל תואם רזרב
- פנס מקובע לרכב
- מערכת כריזה
- צ'קלקה גלויה בצבע כתום על גג הרכב



תאריך עדכון:
08/10/2024



מכרז פומבי דו-שלבי מספר 1155/2024

- תאורת השלכה מתכוונת על גג הרכב
- סגירה ייעודית מלאה מפני גשמים (לא כיסוי מבד)
- שילוט "ביטחון" על גוף הרכב

עמוד 131, מתוך 274 עמודים





נספח 2' מפרט מוקד ביטחון

1. כללי
 - 1.1. מיקום מוקד הבטחון המחוזי – בעיר באר שבע, עם נגישות גבוהה לתחנה רכבת ישראל או קרבה לכניסה ויציאה מהעיר וברדיוס של עד 500 מטרים מרחק הליכה מתחנת הרכבת.
 - 1.2. הספק יפעיל מוקד בטחון ייעודי עבור מתן שירותים במסגרת מכרז זה.
 - 1.3. גודל שטח המוקד יהיה 140 מ"ר נטו סה"כ.
 - 1.4. במוקד הבטחון יוקצו חדרים עם עמדות עבודה ממוחשבות כלהלן:
 - 1.4.1. 2 עמדות לשני מוקדנים בחדר הבקרה במוקד המבצעי (בשולחן הבקרה).
 - 1.4.2. 1 חדר רכזי אבטחה (עם 2 עמדות עבור רכזים).
 - 1.4.3. 1 חדר תדריכים הכולל עמדה חופשית עבור מנהל.
 - 1.4.4. 1 חדר עם עמדת מנהלת מוקד.
 - 1.4.5. 1 חדר הדיונים/ישיבות.
 - 1.4.6. 1 עמדת עדכונים בחדר תקשורת.
 - 1.4.7. חלל המתנה יכלול פינת המתנה עבור מבקרים / מוזמנים הכוללת ספת המתנה דו מושבית מעוצבת בעלת מראה קליל ושולחן מותאם.
 - 1.5. הספק יישא בכל עלויות המוקד המוזכרות במסמך זה, לרבות ציוד טכני, ריהוט, תקשורת ותשתית למעט קווי התמסורת אשר באחריות המשרד. הספק יישא בכל עלויות שכר מפעילי המוקד אשר יאיישו את המוקד בשלוש משמרות במשך 24 שעות ביממה 7 ימים בשבוע. למען הסר ספק, הספק לא יהיה זכאי לכל תמורה נוספת עבור הפעלת המוקד מעבר לתמורה בגין שכר מנהל המוקד, ובשל כך על הספק לגלם את כל העלויות הנוספות בהצעת המחיר.
 - 1.6. על הספק להעמיד סכום של 7,500 ₪ לחודש עבור שירותי תחזוקה ואחזקה שוטפים וכן תיקונים בהתאם לצורך של כל מערכת למערכות מתח נמוך, הכוללות מערכות אזעקה, מערכות טמ"ס, לחצני מצוקה, מערכות אינטרקום ומערכות מתח נמוך נוספות, הנמצאות במוקד הביטחון המחוזי וביחידות הקצה המחוברות לאתרים המאובטחים (ביחידה, בבניין או במוסד, אותו הספק מאבטח לפי מכרז זה).
הסכום שיעמיד הספק כאמור ייצבר מחודש לחודש לצורך ביצוע השירותים כאמור. סכום שלא ינוצל יוחזר למשרד בסוף כל שנת התקשרות. הספק ינהל רשימת טיפולים הכוללת את עלות התיקון, תאריך הביצוע וזהות המבצע. הרשימה תוצג לנציג המשרד בכל זמן שיתבקש. השירותים יסופקו באמצעות קבלן/י משנה שיעמדו בכל התנאים הבאים:
בעל תו תקן ISO 9001 התקנה ותחזוקה של מערכות אזעקה לגילוי פריצה / מצלמות אבטחה / מערכות אבטחת כניסה. להוכחת עמידתו בתנאי זה יצרף המציע תעודת אישור רשמית ותקפה על קיומו של תו תקן.
בעל ניסיון מעשי מוכח בביצוע לפחות שלושה פרויקטים של התקנת מערכות מתח נמוך, שהתבצעו, באתרים שונים זה מזה, ושביצועם הסתיים, ובהיקף כספי של לפחות 500,000 ₪ כולל מע"מ (לכל פרויקט, כאשר פרויקט אחד לפחות היה פרויקט מונחה משטרת ישראל (רישוי עסקים וכיו"ב), וכלל התקנת קיר וידיאו וחיבור תוכנת שו"ב בתצורת מולטי סייט של לא פחות מ-10 אתרי קצה, במהלך חמש השנים האחרונות הקודמות למועד האחרון להגשת ההצעות.
בעל ניסיון מעשי מוכח של שלושה לקוחות לפחות עבורם סיפק שירותי תחזוקת מערכות ביטחון, מיגון ובקרה במהלך חמש השנים האחרונות. (אצל לקוח אחד לפחות הותקנה מערכת שליטה ובקרה בתצורת מולטי סייט של לפחות 10 אתרי קצה).
קבלן המשנה מפעיל מוקד מענה טלפוני לטיפול בקריאות ודו"חות ושירות לקוחות, בין השעה 06:00 לשעה 22:00 לכל הפחות, בכל ימות השבוע.





- 1.7. הספק יגלם בהצעתו לפחות 30 שעות הכשרת מנהל מוקד / מפעילי מוקד בשנה למערכות המוקד השונות. לפי תיאום מול המשרד ע"י איש קשר בכיר לטיפול ואחזקה למבנה המוקד.
- 1.8. בנוסף, כחלק מעבודות הקמת המוקד יידרש הספק לשאת בעלות של כ-100 שעות הדרכה הטמעה והפעלה של כלל מערכות המוקד אל מול השטח וכחלק מהכשרת מנהל המוקד וצוותו. למען הסר ספק חלק זה יבוצע רק לאחר הפעלה והרצת מערכות במוקד.
- 1.9. יוגדר, איש קשר בכיר לטיפול בכלל המוקד, לרבות תשתיות, מערכות, ציוד וכיוצא, המשרד יקבל מענה מאיש הקשר והוא יישא באחריות לתקינות וטיפול המוקד, לרבות טיפול דרך קבלן משנה, גורמים נוספים בחברה וכיוצא.
- 1.10. יובהר כי התשלום עבור יום העבודה למוקדנים יהיה על חשבון הספק, ובמשמרת הלילה הקודמת לסיור ו/או הכשרה למוקד, יאויש המוקד באמצעות תגבור על ידי מוקדן שקיבל את אישור קב"ט המחוז ועבר הכשרה, על חשבון הספק הזוכה.
- 1.11. במהלך שנה יוקצה סכום של 20,000 ₪ לטובת שדרוג מערכות במוקד. השדרוגים יוזמנו ויאושרו מראש לביצוע ע"י הקב"ט המחוזי בלבד, על בסיס הצעת מחיר בכתב מן הספק. הקב"ט רשאי לא לאשר לבצע את השדרוג לפי הצעת המחיר מהספק ולפנות לגורם חיצוני לביצוע העבודה. במקרה זה, עלות השדרוג תכוסה ע"י הספק.

2. דרישות מבצעיות

2.1. המבנה

- 2.1.1. המוקד ימוקם באזור נגיש לתחבורה ציבורית בדגש על תחנת רכבת באר שבע צפון.
- 2.1.2. על הספק להעמיד לרשות המשרד מתכנן מקצועי למוקדי ביטחון בעל ניסיון מוכח בהקמת מוקדים לפחות בחמש השנים האחרונות בהקמת מוקדי ביטחון לתכנון ועיצוב המוקד וכן לזוי עד להקמתו, וכן מעצב פנים. המתכנן ומעצב הפנים יאושרו מראש ע"י הקב"ט המחוזי. מובהר כי המתכנן יתכנן את המוקד בהתאם לדרישות הקב"ט המחוזי ובאופן מקצועי. בכל מקרה כלל העלויות יהיו על הספק גם במקרה שיידרשו עלויות נוספות. יובהר כי אין מדובר בייעוץ וליווי למערכות הביטחון המבצעיות, דמות זו תועמד ע"י המשרד, אלא, לבינוי, שיפוץ, תכנון ועיצוב מבנה המוקד על כל היבטיו.
- 2.1.3. המוקד יהיה ממוזג. החלונות יהיו עם ווילונות נגללים להסתרת פנים המתחם.
- 2.1.4. בדפנות מתחם המרכזי של המוקד בקירותיו הצמודים לחדרי ישיבות/משרדים, יבנו הקירות החוצצים עם חומרים ליצירת אקוסטיקה וסינון רעשים בין החדרים.
- 2.1.5. דלת הכניסה למוקד תהיה דלת פלדלת, או שווה ערך, מבוקרת על ידי מנעול אלקטרו מכני כדוגמת ASSA ABLOY דגם 560 פתיחה באמצעות אינטרקום מצלמה אשר תחובר לעמדת המוקד וקורא מבוקר לרבות גלאי מגנטי לאינדיקציה לפתיחת הדלת
- 2.1.6. מתחם המוקד ירושת במצלמות אבטחה ip. מינימום 6 מצלמות להתקנה לפי הפירוט הבא:
 - 2.1.6.1. מצלמה חיצונית לדלת הראשית
 - 2.1.6.2. מצלמה בכניסה,
 - 2.1.6.3. 2 מצלמות בהצלבה במוקד עצמו
 - 2.1.6.4. מצלמה בחדר השרתים
 - 2.1.6.5. מצלמה במחסן הציוד
 - 2.1.6.6. תתוקן מערכת הקלטה ip תוצרת HIKVISION כולל דיסק בנפח 4 tb
- 2.1.7. המצלמות ימוקמו לפי שיקול דעת קב"ט המחוז בכפוף לאמור בסעיף 2.1.6 לעיל.
- 2.1.8. הספק יממן שירותי ניקיון עבור מתחם המוקד פעמים בשבוע בדגש על השירותים והמטבחון. מובהר כי עובדי הניקיון יידרשו לבדיקת רישום פלילי ולא לסיווג ביטחוני.





- 2.1.9. הספק יממן 4 מקומות חניה עבור העובדים הקבועים במוקד וכן עבור מבקרים מזדמנים.
- 2.1.10. המוקד יעמוד בכל דרישות האפיון בהתאם לאמור בדרישות המבצעיות (על נספחיו) וכתב הכמויות.

2.2. המתחם יכלול את החדרים הבאים:

- 2.2.1. מוקד בקרה עם עדיפות לתקרה פריקה להעברת כבילה וצנרת.
- 2.2.2. משרד מנהל המוקד - בגודל אשר יאפשר הכלת עמדת עבודה וארון קיר גדול לאחסון ציוד משרדי (בדגש על קלסרים).
- 2.2.3. חדר עבור 2 רכזי אבטחה.
- 2.2.4. חדר תדריכים הכוללת עמדה חופשית עבור מנהל.
- 2.2.5. חדר ישיבות המאפשר קיום ישיבה של 14 אנשים לפחות.
- 2.2.6. חדר מערכות תקשורת – 3*2 מטר. ניתן לשלב חדר זה עם מחסן הציוד ובאישורו של הקב"ט
- 2.2.7. מחסן ציוד בגודל 6*6 מ"ר (ניתן למקם מחוץ לאזור המוקד) עם עדיפות שיהיה בתוך מתחם המוקד, או מחוץ למתחם (באותה קומה) ואז יהיה עם בקרת כניסה מנוהלת שתדע להתממשק למערכת השו"ב שהותקנה במוקד ומצלמת אבטחה תוצרת חברת HIKVISION
- 2.2.8. מטבחון פינת אוכל ושירותים בסטנדרט ראוי.
המבנה יעמוד בכל דרישות המפרט בהתאם לאמור במכרז.

3. חדר בקרה - מוקד בטחון מחוזי

כללי

- 3.1. אפיון המוקד החדש מבוסס על המערכות הקיימות כיום במוקד, תוך התאמות ושיפור לטובת טיוב התעבורה ואיכות השליטה במערכות על ידי המוקדנים ומנהל המוקד.
- 3.2. חדר בקרה ראשי לא יפחת מ 25 מ"ר.
- 3.3. המוקד המחודש יכיל את כל המערכות הקיימות כיום ולכך יתווספו שדרוגים והתאמות.
- 3.4. המוקד פעיל 24/7, יש לוודא כי קיימת אפשרות למיגון מבחינת האקוסטיקה על החדרים הסמוכים למוקד (בדגש על החד"ן, שירותים, חדרי רכזים, חדר תדריכים וחדר מנהל מוקד) יש להביא מפרט דרישות של יועץ אקוסטיקה.
- 3.5. **הספק** יעמיד את המוקד גם בהתאם לדרישות כדלהלן:
- 3.5.1. המוקד יכיל את שרת מערכת שו"ב, לרבות מערכת גיבוי למקרה של תקלה.
- 3.5.2. על הספק להעמיד מערכת קיר מסכים (לפחות 8 מסכים של 50 אינץ' כל אחד) בחדר הבקרה מסוג Videowall, שיציגו את המערכות השונות ויכללו הצגת נתונים בהתאם לחלוקת המסכים הבאה:
- 3.5.3. מסכים לצורך צפייה במצלמות האבטחה
- 3.5.4. מסך מפות מערכת השו"ב
- 3.5.5. מסך יומן אירועים מערכת שו"ב
- 3.5.6. מסך מפת כלל האתרים אשר יכלול את מצב המערכות על גבי מפת ישראל
- 3.5.7. מסך ניהול אירועים מערכת שו"ב
- 3.5.8. תוכנת ניהול שליטה ובקרה מערכת קשר מחוזית - ארוך טווח.
- 3.5.9. המוקד יכלול לפחות 2 קליינטים פעילים אשר ישמשו לנושאים הבאים:
- 3.5.10. הגדרות מערכת וקליטת הרשאות
- 3.5.11. ניהול אירועים פעילים





- 3.5.12. מסך תצורה כללית
- 3.5.13. הפעלת כוחות עזר בחירום ובשגרה
- 3.5.14. מתן מענה לאתרים במקרים חריגים

4. המערכות המחוברות למוקד:

- 4.1. תקשורת (פנימית ולכל לאתרי המשרד) באמצעות קווי תמסורת של חברת בזק בנפח של mb100/100 בכל אתר קצה, במוקד יותקן קו מאסף בקצב הורדה של gb10 בכל יחידה יותקן ציוד תקשורת כדוגמת fortigate דגם f40 במוקד יותקן ציוד תקשורת כדוגמת fortigate דגם 100f
- 4.2. מחשב מנהלתי כולל חיבור אינטרנט
- 4.3. מערכות שו"ב
- 4.4. חיבור לשירות טלוויזיה עם ערוצי אקטואליה וחדשות
- 4.5. מצלמות אבטחה באתרים
- 4.6. לחצני מצוקה באתרים
- 4.7. מערכות אזעקה באתרים
- 4.8. מערכות בקרת כניסה באתרים
- 4.9. מרכזיה טלפונית (כולל הקלטת שיחות)
- 4.10. מערכות חשמל (מזגן, תאורה וגנרטור)
- 4.11. במוקד יהיו קלסרים המכילים את כל המידע בכתב כגיבוי למידע הקיים במערכות ויכולו:
 - 4.11.1. רשימת אנשי קשר ובעלי תפקיד בכל אתר
 - 4.11.2. רשימת מערך האבטחה בכל אתר ובפריסה אזורית
 - 4.11.3. כרטיסים אופרטיביים של מערכת האזעקה
 - 4.11.4. פירוט גלאים – מערכות האזעקות, מיקומי מרחבים וריכוזים.
 - 4.11.5. פירוט לחצני המצוקה ברמה השמית בכל אתר
 - 4.11.6. מערכות בקרת כניסה באתרים
 - 4.11.7. פריסת מצלמות בכל אתר כולל סימון על מפות מודפסות וציוני מיקום ארונות תקשורת
 - 4.11.8. כרטיסי מנוי למערכת השרקרק והשו"ב
 - 4.11.9. רשימת בעלי תפקיד חיצוניים בחירום
 - 4.11.10. נהלי עבודה בשגרה וחירום (רשימת תיוג לאירועי חירום)

4.12. מערכת אינטרקום:

- 4.12.1. בכניסה הראשית למוקד יותקן פאנל אינטרקום לטובת תקשורת ובקרת כניסה לתוך המוקד.
- 4.12.2. היחידה החיצונית תהיה מחוברת לשני צגים פנימיים שימוקמו בחדר הבקרה ובחדר מנהל מוקד.
- 4.12.3. מפרט טכני לאינטרקום: DS-KD-KP DS-KD8003 IME2 DS-KD-E
- 4.12.4. מפרט טכני למסך הפעלה "10: WTE1--8520DS-KH
- 4.12.5. תפיסת ההפעלה של המוקד כוללת קבלת חיווי ממערכת האזעקה ולחצני המצוקה, תוך שידור המידע בו זמנית למוקד האזורי ובמקביל למוקד ארצי של משרד הרווחה.
- 4.12.6. המערכת תקפיץ את המידע הרלוונטי במסך ההפעלה. מערכת השו"ב תעלה באופן אוטומטי את המסך הרלוונטי בקיר המסכים, כאשר ניתן לצפות במצלמה הקרובה לאזור המתריע ובמקביל עולה המפה הסינופטית של האתר עם מיקוד לאזור המתריע.





- 4.12.7. מערכת השו"ב כוללת מחולל דיווחים שניתן להגדיר בהתאם לצרכי הביטחון ולהוציא חיתוכים ונתונים בהתאם לצורך. כל הפעילות המשויכת ומבוססת אינטרנט תהיה מוגנת בהצפנה אזרחית וללא קודים/סיסמאות ברירת מחדל של היצרנים.
- 4.12.8. מערכות השו"ב יחוברו לשרקרק ולמערכת של SECUSYS. בכל מקרה של הפעלת אזעקה (גלאי או לחצן מצוקה), תוקפץ המצלמה הרלוונטית, תעלה המפה הסינופטית הרלוונטית לאותו אתר וכן המערכת תבצע הצלבות וחיתוך כך שבמוקד יראו את האירוע הרלוונטי.

5. על הספק לרכוש ולהתקין במוקד את הציוד הבא:

- 5.1. כספת להפקדת נשקים
- 5.2. כספת מפתחות
- 5.3. גנראטור גיבוי – להתחבר למערכת הגיבוי של הגנרטור המשרת את הבניין
- 5.4. UPS גיבוי של מערכת המצלמות והתקשורת במוקד ולקיר המסכים, למשך זמן של שעה לפחות.
- 5.5. אספקה חודשית של כלים חד פעמיים וקפה למוקד
- 5.6. **באחריות המשרד** לרכוש ולספק קו תמסורת אינטרנט של חברת בזק בקצב MB 100/100 ובנוסף קו אינטרנט עסקי סטנדרטי של חברת בזק בקצב MB 100/15 לפחות.
- 5.7. מדיח כלים קטן לכוסות
- 5.8. מתקן לשתייה חמה וקרה
- 5.9. מיקרוגל
- 5.10. מכשיר אפיה/תליה/טיגון באוויר חם כדוגמת נינג'ה דגם 301-AG או שווה ערך.
- 5.11. מקרר משרדי
- 5.12. ציוד משרדי כללי
- 5.13. מדפסת משולבת פקס
- 5.14. מגרסת נייר
- 5.15. 10 יחידות לוקרים עבור העובדים במוקד
- 5.16. ארון עבור ציוד משרדי
- 5.17. הספק יעמיד סכום כסף עבור "קופה קטנה", ציוד משרדי וחד"פ בסך 5,000 ₪ לחודש (3,500 ₪ עבור אספקה חודשית וציוד מתכלה + 1,500 ₪ לציוד משרדי) לכל מחוז בנפרד. יצוין כי הסכום החודשי הנוטר בכל חודש, יתווסף מחודש לחודש ומשנה לשנה.
- 5.18. סכום הכסף יועבר ע"י הספק בתצורה של כרטיס אשראי או מזומן, ולא באמצעות יצירת חשבון מול ספקים/מסוים/בלבד.
- 5.19. הספק יישא בעלויות של תוכנה/אפליקציה לביצוע מעקב ובקרה על כספים של "קופה קטנה". קיימות לכך שתי אופציות טובות ויעילות:
- 5.20. אופציה 1: לנהל את ה"קופה הקטנה" באמצעות קובץ אקסל כדוגמת תבנית הכוללת תאריך, קבלה, תיאור, הפקדות ומשיכות. את הקובץ יש למקם בכונן שרפוינט בתיקיה משותפת לגורמים הרלוונטיים, כדי ליצור אפשרות שכל גורם רלוונטי במוקד ו/או בהנהלה יוכל לבצע שינויים שיהיו מסונכרנים בכל רגע.
- 5.21. קיימות תבניות רלוונטיות בתוכנת אקסל של מיקרוסופט.

<https://templates.office.com/he-il/%D7%99%D7%95%D7%9E%D7%9F-%D7%A7%D7%95%D7%A4%D7%94-%D7%A7%D7%98%D7%A0%D7%94-tm16400493>

<https://templates.office.com/he-il/%D7%99%D7%95%D7%9E%D7%9F-%D7%A7%D7%95%D7%A4%D7%94-%D7%A7%D7%98%D7%A0%D7%94-tm16400493>





- 5.22. אופציה 2: לנהל את ה"קופה הקטנה" באמצעות תוכנה ייעודית לכך במחשב במוקד, כדוגמת תוכנת "קופה קטנה" של חברת APT מערכות תוכנה.
- 5.23. מערכת ניהול קריאות מבוססת תוכנת שרקרק כולל רישיון הפעלה ומפענחת קוויית לעד 100 מנויים, כדוגמת פימא א-DESK כולל מפענחת GPRS כדוגמת פימא או KP כולל סימנים ומשדרים עבור כל אתר קצה. הספק ירכוש ויתקין מערכת לניהול משימות עם 10 יוזרים (3 מפקחים, 4 אחמ"שים, 1 מנהל מוקד, עד 100 משתמשים בקצה) + חבילת הדרכה של לפחות 10 שעות מפוצלות להטמעה ולמידה של המערכת.
- 5.24. הספק ירכוש ויתקין בחדר הבקרה תאורה מסוגים שונים והפעלה נפרדת בעלת 2 מצבי תאורה משתנים, באמצעות מתגים בחדר המוקד (עצמת התאורה תוגדר מינימום W80):
- 5.25. מצב תאורה א': תאורה מלאה שמציפה את המוקד באור בהיר ומלא.
- 5.26. מצב תאורה ב': תאורה חלקית הממוקדת בעמדות המוקדנים ובמסדרון המוביל אל היציאה/מטבון/שירותים. תאורה זו יכולה להיות באמצעות מנורות שולחן ממוקדות עבור המוקדנים, בשילוב של תאורת ספוטים LED ממוקדת שתותקן בקיר/תקרה ותאיר את המסדרון בנקודות רצויות הנשלטות ע"י "דימר" לוויסות עוצמת התאורה.
- 5.27. סוג התאורה ורמתה צריכים להתאים למשימה ולמנוע סנוור ואי-נוחות.
- 5.28. חלונות חדרי הבקרה לא יגרמו להשתקפות על המסכים ויותאמו לחסימת אור שמש ישיר.
- 5.29. הספק ירכוש ויתקין בשאר החדרים במתקן המוקד המבצעי תאורה מתאימה לכל חדר קבועה באמצעות נורות חסכוניות (מסוג LED או ניאון). בכל חדר התאורה תחובר לחיישן (גלאי נפח) שבאמצעותו האור יידלק ברגע שאדם נכנס ושוהה בחדר, והאור יכבה ברגע שאין אדם בחדר.
- 5.30. חיישן יותקן בחדרים הבאים: חדר ישיבות, 3 חדרי רכזים, חדר מנהלת מוקד, שירותים, מחסן.
- 5.31. הספק ירכוש 2 טאבלטים ייעודיים לצפייה במצלמות האבטחה ובמערכת השו"ב מרחוק.
- 5.32. טאבלט 1: מיועד למקרה של אזעקה או בעיה אחרת במוקד. המכשיר יהיה מסוגל להתחבר לשרת המצלמות ולצפות במצלמות גם כשיוצאים מהמוקד (באירוע של רעידת אדמה או נפילת טילים). במכשיר יותקנו כל התוכנות הרלוונטיות לחיבור למערכות השו"ב, ובעת הצורך ניתן יהיה לתפעל את המוקד גם מנקודה מרוחקת.
- 5.33. טאבלט 2: מיועד למנהל תחום בטחון מחוזי ו/או מנהל מוקד, לצורך נשיאה עבור צפייה בנתונים הרלוונטיים במהלך יום העבודה מחוץ למוקד. במכשיר יותקנו כל התוכנות הרלוונטיות לחיבור למערכות המצלמות והשו"ב, ובעת הצורך ניתן יהיה לתפעל את המוקד גם מנקודה מרוחקת. באופן זה יהיה ניתן לבקר ולנהל את המוקד מכל מקום עם חיבור לרשת.
- 5.34. דוגמה לטאבלט מומלץ: Galaxy Tab + מהדגם החדש ביותר. כדוגמת sm-x516 חברת מסונג.
- 5.35. הספק ירכוש ויתקין וילונות לחלונות (לצורך מניעת סנוור מסכים וגם להענקת אופי מבצעי) בהתאם לצבעי לוגו משרד הרווחה. כמו כן, ידביק מדבקות טפטים עיצוביים על בסיס הלוגו של משרד הרווחה (לצורך אווירה מבצעית ו"גאוות יחידה" של העובדים).
- 5.36. באחריות מנהל הביטחון במשרד הרווחה לפקח ולבצע מעקב אחרי החומרה והתוכנות בשימוש המוקד (רישיונות בתוקף, אחריות יצרן ועוד).

6. ציוד משרדי כללי להזמנה ראשונית למוקד:

- 6.1. דפי A-4 מארז של 5 חבילות - 10 יחידות
- 6.2. מחברת ספירלה שורה גודל - A-5 - 20 יחידות
- 6.3. מחברת כריכה קשה שורה גודל - A-5 - 20 יחידות
- 6.4. חבילת סיכות (נעצים) ללוח שעם - 5 יחידות
- 6.5. מחברת ספירלה שורה גודל - A-4 - 20 יחידות
- 6.6. בלוק A-4 אקסטרה חבילות של 5 יחידות כל אחת - 10 חבילות





מכרז פומבי דו-שלבי מספר 1155/2024

- 6.7. חבילת שמרדפים – 30 יחידות
- 6.8. תיק אינדקס 40 – 30 יחידות
- 6.9. חבילת חוצצים – 20 יחידות
- 6.10. תיק ניילון אטום שקוף פוליו – 30 יחידות
- 6.11. קלסר פלסטיק פוליו מידה 8 – 40 יחידות
- 6.12. קלסר פלסטיק פוליו מידה 5 – 40 יחידות
- 6.13. קלסר פלסטיק פוליו מידה 3 – 40 יחידות
- 6.14. דפי למינציה – A-4 - 4 חבילות
- 6.15. מדבקות סימון – 10 חבילות
- 6.16. מזכריות /קוביות ממו עם דבק – 20 חבילות
- 6.17. מעמד מדבקות ממו – 10 מעמדים
- 6.18. מדבקות נייר צבע לבן גודל 34/53 – 20 חבילות
- 6.19. מעטפות מידה 23 / 11 ס"מ – 100 יחידות
- 6.20. מעטפות כיס מידה 42 / 32 – 100 יחידות
- 6.21. עט כדורי עם לחצן חבילה של 48 – 5 חבילות
- 6.22. עט פיילוט V5 חבילה של 15 – 6 חבילות בצבעים שונים (2 – שחור, 2 – כחול, 1 – ירוק, 1 – אדום – 1)
- 6.23. חבילת עפרונות משולב מחק – 10 חבילות
- 6.24. מחדד עפרונות – 10 יחידות
- 6.25. מחקים – 10 יחידות
- 6.26. עט עיפרון חודים – 2 חבילות
- 6.27. חודים לעט עיפרון – 4 יחידות
- 6.28. חבילת מרקר בצבעים שונים – 8 חבילות
- 6.29. חבילת טושים מסוג pentel לא מחיק – 3 חבילות
- 6.30. חבילת טושים מסוג דק 0.5 מ"ל – 3 חבילות
- 6.31. סט טושים מחיקים עבור לוח מחיק לדוגמת חברת ארט ליין - 10 חבילות
- 6.32. מעמד טושים מחיקים עבור לוח מחיק – 5 חבילות
- 6.33. נוזל לניקוי לוח מחיק – 4 יחידות
- 6.34. לוח מחיק מגנטי מסגרת מתכת 100 / 180 ס"מ – יחידה 1
- 6.35. לוח מחיק מגנטי מסגרת מתכת 60 / 80 ס"מ – 5 יחידות
- 6.36. לוח שעם מסגרת עץ 60 / 80 ס"מ – 5 יחידות
- 6.37. מגנט עגול 24 מילימטר - 5 חבילות
- 6.38. טיפקס בקבוק – 10 יחידות
- 6.39. סיכות מתכת לדפים גודל 8 – 10 חבילות
- 6.40. שדכן משרדי עד 24 דף – 6 יחידות
- 6.41. שדכן משרדי עד 240 דף – 1 יחידות
- 6.42. חבילת סיכות לשדכן עד 24 – 20 חבילות
- 6.43. חבילת סיכות לשדכן עד 240 – 20 חבילות
- 6.44. אקדח סיכות משרדי – 1 יחידה
- 6.45. חבילת סיכות לאקדח סיכות – 10 חבילות
- 6.46. מספרים פלדה גודל 15 – 6 יחידות
- 6.47. מספרים פלדה גודל 26 – 6 יחידות
- 6.48. מחורר דפים עד 30 דף – 6 יחידות
- 6.49. מחורר דפים עד 160 דף – 1 יחידה





מכרז פומבי דו-שלבי מספר 1155/2024

6.50	חולץ סיכות משרדי – 6 יחידות
6.51	סרגל מתכת גודל 30 ס"מ – 6 יחידות
6.52	סרגל מתכת גודל 15 ס"מ – 6 יחידות
6.53	דבק מגע חזק – 3 יחידות
6.54	דבק דו צדדי – 3 יחידות
6.55	סכין יפנית – 5 יחידות
6.56	להבים לסכין – 3 חבילות
6.57	סלוטייפ שקוף 18 מ"מ – 8 יחידות
6.58	בית סלוטייפ שקוף 18 מ"מ – 8 יחידות
6.59	סלוטייפ שקוף 24 מ"מ – 4 יחידות
6.60	בית סלוטייפ שקוף 24 מ"מ – 4 יחידות
6.61	סלוטייפ דו צדדי ספוגי – 2 יחידות
6.62	סרט אריזה מסקינטייפ – 3 יחידות
6.63	מעמד שולחני לעטים – 8 יחידות
6.64	מעמד שולחני משולב – 8 יחידות
6.65	כוס מגנטית מרובעת למהדקים - 8 יחידות
6.66	לוח מהנדס – 10 יחידות
6.67	מגש מכתבים פלסטיק בודד – 5 יחידות
6.68	מגש מכתבים טרי פלסטיק 3 קומות – 6 יחידות
6.69	מגש מכתבים רשת מתכת 3 קומות – 3 יחידות
6.70	סל ניירות עגול רשת מתכת 13 ליטר – 5 יחידות
6.71	מחשבון מדעי – 4 יחידות
6.72	קלטת סרט תוויות למדפסות סרט (p-touch) – 4 יחידות
6.73	משענת ג'ל למקלדת – 6 יחידות
6.74	משטח לעכבר עם משענת ג'ל – 7 יחידות
6.75	הדום משרדי לרגלים – 4 יחידות
6.76	רב שקע 6 כולל מפסק וכבל 1 מטר – 3 יחידות
6.77	מפצל שקע חשמלי כפול – 3 יחידות
6.78	מפצל שקע חשמלי משולש – 3 יחידות
6.79	שעון קיר דיגיטלי – יחידה 1
6.80	קופת כסף מתכת עם מנעול מידה 8 / 15 / 20 ס"מ – יחידה 1
6.81	עגלת מסע מתקפלת עד 100 קילו – 3 יחידות
6.82	סוללות מידה AAA 10 חבילות
6.83	סוללות מידה AA 10 חבילות
6.84	סוללות מידה c 10 חבילות
6.85	סוללות d חבילות 10
6.86	סוללות כפתור c2032 – 10 יחידות
6.87	סטנד תצוגת 20 דפי מידע - 2 יחידות
6.88	טונר עבור מדפסת - 4 יחידות
6.89	פד לעכבר בכל עמדת מחשב

7. תרשים סכמתי למוקד:





8. עמדות צפייה במוקד

- 8.1. על הספק להעמיד 2 עמדות צפייה בחדר הבקרה במוקד, בכל עמדה 2 מסכי מחשב "34", המחוברים לזרועות המאפשרים להזיז את המסכים לכל כיוון, לפי צורך המוקדנים.
- 8.2. להלן דוגמה למסך מתאים: DELL ULTRASHARP U3423WE ULTRAWIDE QHD IPS LED 34
- 8.3. המסכים יקובעו לשולחן בעמדת המוקדנים, באמצעות זרועות קיבוע מפרקיות ייעודית המאפשרות לבצע שינויים בגובה המסך ובמרחק מהמוקדן שצופה במסך. על גבי כל זרוע יהיה התקן לחיבור חיווט המתח והתקשורת, עד לחור ייעודי בשולחן ומשם לחיבורים הרלוונטיים בחלקו הפנימי והנסתר של השולחן.
- 8.4. הספק ירכוש ויתקין בחדר הבקרה במוקד שולחן שטוח, ללא לוח אחורי מאחורי המסכים, כך שניתן יהיה לחבר את המסכים בצורה יעילה ונוחה לתפעול כך שניתן יהיה לראות את כל שטח מסכי הקיר וכן ניתן יהיה להזיז את המסכים בהתאם לצורך, לצדדים ו/או לקרב ולהרחיק מהמוקדן.
- 8.5. שולחן המוקדנים יהיה בגובה המותאם למוקדן היושב על כיסא, באופן שיאפשר להישען על הדלפק עם המרפקים. בשולחן הייעודי לחדר בקרה יהיו יחידות אחסון לצידוד משרדי, יחידות אחסון למחשבים וצידוד מחשוב, עם אפשרות לנעילה ואוורור של צידוד המחשוב. כמו כן בשולחן יהיו מגרעות, תעלות, שקעים חשמליים וחיבורים ייעודיים לכל אביזר מחשוב וצידוד עזר רלוונטיים ו-8 נקודות תקשורת בכל עמדה. שולחן המוקדן היה שולחן מקצועי ומיועד לעבודה בחדרי בקרה כדוגמת ראואל או אפרת.
- 8.6. כיסאות המוקדנים: הספק יעמיד 2 כסאות נוחים לישיבה ממושכת עבור המוקדנים. כיסאות עם גלגלים, בעלי כיוונת משתנה של גובה הכיסא, זווית המשענת לאחור וכן כיוון גובה משענות היד. הבסיס יושב על 5 גלגלים לטובת נידוד שקט (ללא עדיפות לדגם או חברה או צבע).
- 8.7. מקלדת ועכבר בעמדות מוקדנים: בכל עמדה הספק יתקין מקלדת ועכבר מוארים חוטיים המחוברים ל-KVM. התאורה במקלדת והעכבר מאפשרת לעבוד עם המחשב גם במצב של תאורה ממקדת (כפי שאמור להיות במוקד) ולא רק עם תאורה חזקה שמציפה את המוקד באור חזק שפוגע באיכות וריכוז הצפייה בקיר המסכים.
- 8.8. המצב כיום הוא שבמרבית העמדות מותקנים מקלדת ועכבר אלחוטיים, המהווים פרצת אבטחת מידע ליירוט הנתונים המוקלדים ממרחק של עשרות מטרים וכן יש צורך בתחזוקה והחלפת סוללות (הוצאה מיותרת).
- 8.9. הספק יתקין UPS לכל מערכת מקומית כדי לתת מענה למשך לפחות שעה, עד חזרת החשמל במקרה של הפסקה ו/או נפילת מתח.



- 8.10. הספק יעמיד 2 עמדות עבודה (במקביל) עבור 2 מוקדנים בשולחן הבקרה במוקד, ובנוסף נדרשת עמדת מנהל מוקד מרוחקת במשרד. בכל עמדה תהיה גישה ושליטה על המידע המוצג במסכים שבעמדות המוקדנים ובקיר המסכים.
- 8.11. בעמדות הצפייה תהיה גישה לצפייה בחדשות בטלוויזיה לטובת עדכונים חיים מהעולם.
- 8.12. על הספק למקם מפות סינופטיות במסכים (בעמדות הצפייה וביתר המסכים) לטובת ייעול עבודות המוקדנים, ולשלב בהם את פריסת האלמנטים לסוגיהם השונים.
- 8.13. הספק ירכוש ויתקין מצלמת אבטחה לעבר המוקדנים, לצורך פיקוח וניתוח תפקוד באירועים בעת הצורך כפי שצוין בסעיף 2.1.6.

9. קיר מסכים לצפייה

- 9.1. הספק יעמיד מערכת מסכים בחדר הבקרה במוקד המשמשת לצפייה, ניהול, בקרה ושליטה על המצלמות ויתר המערכות המסונכרות לקיר המסכים.
- 9.2. קיר המסכים יבוקר ויתופעל משתי עמדות הנמצאות במוקד התפעולי של משרד הרווחה באמצעות טאבלט ייעודי (ועמדת מנהל מוקד מרוחקת במוקד), השולטות על המצלמות, התקשורת, מערכות האזעקה, בקרת הכניסה באתרים ולחצני המצוקה.
- 9.3. המערכת תיתן חיווי ויזואלי ושמע במקביל, בהתאם לדרישות ואפיון של מנהל הביטחון במשרד.
- 9.4. המערכת תסנכרן בין המסכים בצורה מיטבית, לפיה ניתן לצפות בכל מצלמה בנפרד ומנגד ניתן בהתאם לצורך, לחלק תצוגות לצפייה במצלמות לפי חלוקת מסכים משתנה, בהתאם לצורך המבצעי.
- 9.5. המערכת תורכב ממסכים ייעודיים לעבודה רציפה 24/7, בגודל 50", בעלי מסגרת צרה, עם פאנל ללא השתקפות של תאורה, מסך דק בעל עמידות לאורך זמן בעבודה רציפה. סה"כ 8 מסכים
- 9.6. מערכת המסכים תהיה מורכבת על גבי הקיר באמצעות מתקני pop-up ייעודיים, כל מסך יחובר למתקן ייעודי כדי לאפשר טיפול, תחזוקה והתקנה מהירים של המסכים. על הקבלן המבצע לוודא עמידות הקיר ומשקל המסכים,
- 9.7. להלן דוגמה למסך מומלץ (50"): QM50R SMSUNG

10. מערכת שו"ב

- 10.1. הספק יעמיד מערכת המסוגלת להתממשק לכל המערכות הקיימות, בעלת קוד פתוח. נדרש שכל המערכות תהיינה מחוברות למערכת השו"ב הנוכחית:
- 10.2. מערכת בקרת כניסה
- 10.3. מערכות המצלמות
- 10.4. מערכות גילוי הפריצה
- 10.5. מערכות לחצני המצוקה
- 10.6. על הספק לבדוק ולוודא תקינות ממשקים עם מערכת לחצני מצוקה באתרים.
- 10.7. על הספק לבדוק ולוודא תקינות ממשקים למערכת אזעקה באתרים.
- 10.8. על הספק לבדוק ולוודא תקינות ממשקים למערכת בקרת כניסה באתרים.
- 10.9. על הספק לבדוק ולוודא תקינות ממשקים להקפצת מצלמות הרלוונטיות.
- 10.10. ממשקים לכל מערכות המצלמות באתרים (HIKVISION, PROVISION, DAHUA ועוד).
- 10.11. השימוש בשרת של המערכת לא יהווה עמדת קצה לתפעול התוכנה.
- 10.12. המערכת תבנה על בסיס מערכת בפורמט Multi-sites כדוגמת GENESYS ותותקן על גבי שרת פיצה מתוצרת DELL/HP וזאת לאחר אישור מול יצרן מערכת השו"ב כדי לוודא תאימות ועבודה מול כמות האתרים הנדרש לחבר למערכת.





- 10.13. השרת המרכזי יותקן במוקד המרכזי ומכל אתר יהיה קישור בערוץ מאובטח מסוג קו תמסורת של חברת בזק בקצב MB100/100 ישירות לאתרים המרוחקים. למען הסר ספק קווי התמסורת הינם בבעלות המשרד וכן המשרד אחראי על תחזוקתם ועלותם.
- 10.14. התוכנה תתממשק למערכת האזעקה, המצלמות ובקרת הכניסה ותאפשר קבלת חיווי בעת אירוע, מערכת השרקרק תאפשר קבלת חיווי לקריאות מוקד ממערכות האעזקה בתארים המרוחקים, שימוש בקישור GPRS בחירום.
- 10.15. נפח התעבורה יחושב לכל אתר בהתאם לכמות ההתקנים ולפי המקדמים שיוצגו בטבלת אקסל המצ"ב.
- 10.16. על הספק יהיה לאפס סיסמאות ככל שיידרש כדי לחבר את כלל המערכות הביטחון אל תוכנת השו"ב שתותקן בנוסף יהיה על הספק לשנות כתובות IP לכלל המערכות הקיימות שיתאימו לעבודה מול קווי התמסורת (טווחי כתובת IP שונות), נדרש כדי שקו תמסורת המוקד יהיה גישה לכלל התקני הביטחון לכן נדרש לשנות כתובת IP בכל יחידת הקצה.
- 10.17. המערכת תאגור נתונים לתקופה של 12 חודשים לפחות.
- 10.18. בכל אירוע שיתרחש באתר, מערכת השו"ב תמשוך וידאו מהתקן ה Video Getaway ותציג במערכת השו"ב ובמערכת ה VMS המרכזית.
- 10.19. חדר המוקד יכלול שתי עמדות קליינט לניהול המערכת ומערכת "קיר מסכים" להצגת ריבוי מערכות על מסך מרכזי.
- 10.20. המערכת תתממשק לבקרת הכניסה באתרים באמצעות רשת התמסורת, השרת המקומי ימשיך לפעול כרגיל ועל הספק לחברו לשו"ב המרכזי.
- 10.21. כלל מערכות המוקד (שרקרק, שו"ב או כל מערכת שמותקנת במוקד) יגובו בגיבוי מקומי ע"י דיסק חיצוני של TB8 בנוסף גיבוי DR מרוחק שיותקן באתר קצה שיבחר ע"י מנהל הביטחון ויותקן בתוך ארון נעול (יבוצע על גבי תמסורת שיותקנו בפרויקט ע"י המשרד), במקביל לגיבוי בענן. בכלל האמצעים יבוצע גיבוי דיפרנציאלי יומי, שבועי וחודשי.
- 10.22. הקמת שרת NTP מקומה אפשרי גם ב-VM אשר יסנכרן את כלל שעוני המערכות בכל אתרי הקצה כולל המוקד, מערכות הקלטה, מצלמות, תחנות קצה, שרתים, בקרים וכל ציוד בטחון אחר כך שכלל התקני הבטחון ידרשו עדכון שעונים אחד ל 60 דקות.(כלל המערכות יחוברו לשרת NTP מקומי בלבד וללא בקשה מול שרת שנמצא באינטרנט).
- 10.23. כל מערכות הביטחון אשר יחוברו דרך קווי התמסורת יהיו חסומים לאינטרנט באופן גורף.

11. טלפוניה

- 11.1. הספק יעמיד רכזת טלפונים IP CENTRIX של חברת בזק או שווה ערך, שתכיל שלוחות חכמות, תכלול גיבוי לכל הפעילות והקלטת שיחות, תכלול קווי הזנה ייעודיים, IVR, קו נפרד ייעודי לפקס ומערכת לשליחת הודעות מסרונים SMS ללא הגבלה.
- 11.2. על הספק להזמין ולהתקין קו אנלוגי לטובת שימוש המוקד ללא תלות ברכזת הטלפונים (במקרה של בעיות בחשמל ובחשמל הגיבוי).
- 11.3. הקלטת שיחות: המערכת תכלול אפשרות להקלטה וגיבוי שיחות בענן
- 11.4. הספק יתקין שתי יחידות של ציוד לרשת אלחוטית מקומית WIFI6 באבטחת WPA3 לפחות, מינימום תעבורה MB500 לטובת רשת מקומית לשימוש אנשי המוקד
- 11.5. להלן פירוט ציוד קצה בטלפוניה:
- 11.5.1. 2 שלוחות חכמות בחדר הבקרה במוקד
- 11.5.2. 1 בחדר דיונים שלוחה אחת חכמה.
- 11.5.3. 1 במשרד מנהל מוקד שלוחה חכמה
- 11.5.4. 2 שלוחות חכמות בחדרי רכזים
- 11.5.5. 1 1 שלוחה חכמה בחדר תדרכים





11.5.6. 1 יחידה אנלוגית נפרדת בעמדת המוקד (אנלוגי טהור, לא דרך המרכזייה)

12. חיבור לתקשורת חיצונית

- 12.1. החיבור יבוצע על תקשורת מבוססת, תמסורת של חברת בזק (אשר באחריות המשרד), במקומות בהם יש בעיית תקשורת, יותקן מודם סלולארי (באחריות הספק הזוכה)
- 12.2. הספק יתקין במוקד טלוויזיה לטובת צפיה וקבלת עדכונים מערוצי התקשורת (פנימיים וזרים), לשיקול נציג המשרד לבחור את הספק המועדף (YES או HOT). המערכת תכלול חבילת ערוצים פתוחה הכוללת את כל הערוצים. במוקד תותקן נקודה הכוללת ממיר במוקד הבקרה.

13. מערכות אזעקה

- 13.1. הספק יחבר את המערכות הקיימות להתממשק למערכת ג'נסיס או שו"ע.
- 13.2. חשוב לציין כי אין מערכת אזעקה ולחצני מצוקה בכל האתרים.

14. מערכות מצלמות באתרים

- 14.1. באחריות הספק לספק תוכנת ניהול וידאו מתקדמת כדוגמת 'HIKCENTRAL', כולל רישיונות ותחזוקה לחמש שנים ושרת פיצה ייעודי המתאים לעבודה עם כמות יחידות הקצה הרלוונטי כיום ועתידה לגדול עד 30% בעתיד.
- 14.2. קיימות 3 סוגי מערכות שונות לצפייה במצלמות מרחוק, חלק אנלוגיות וחלק IP לתשומת לב הספק – חוסר האחידות מהווה אתגר טכנולוגי מבחינת היכולת להתמקד במצלמות ולאחד את הצפייה בקיר המסכים (ככל שיש פחות מערכות ניתן לשלב יותר מצלמות בו זמנית).
- 14.3. נדרש להתקין 2 שרתי הקלטה מקומיים במוקד לטובת ניהול, בקרה ושחזור מיטבי של המצלמות (יוקלטו במקביל מצלמות מאתרי הקצה באמצעות קווי התמסורת) על גבי 2 שרתים כדוגמת HIKVISION DS-96256-NI-116 עם 64tb לפחות בכל אחד
- 14.4. מכיוון שקיימות ריבוי מצלמות, יש להתקין 2 שרתים לטובת השליטה וההקלטה (כל אחד מסוגל להתחבר עד 256 מצלמות ורצוי להשאיר אפשרות לחיבור מצלמות נוספות בעתיד).
- 14.5. מערכת הוידאו- לצורך ניהול של מערכת יציבה (בתעבורה לבקרה), יותקן Video Getaway בכל אתר אשר יקושר למערכת השו"ב. המערכות הקיימות נתמכות בערוצי Onvif.
- 14.6. סוגי המערכות המותקנות באתרים:
 - 14.6.1. DAHUA
 - 14.6.2. PROVISION
 - 14.6.3. HIKVISION NVR/DVR/HYBRID

15. חניות במבנה

- 15.1. נדרשות 4 חניות מסודרות / קבועות לטובת עובדי המוקד ואורחים, יש לוודא סימון והגדרה של החניות לטובת עובדים.
משרד הרווחה והמוקדנים.
- 15.2. יש להתקין אמצעי בקרה ושליטה על הכניסה למתחם החניות השמורות.
- 15.3. יש להתקין מחסום מתרומם (דגם ראם או שווה ערך) הנוח לתפעול בחניונים.

16. חדר ישיבות במוקד

- 16.1. הספק יעמיד חדר ישיבות הכולל עמדת מחשב מנהלתית לפגישות סדורות, כולל מצלמת VIDEO CONFERENCE כדוגמת LOGITICH MEETUP עם יכולת להעלות על המסך נתונים לטובת הישיבות, חיבור למחשב אישי וקישור למערכת האינטרנט.





- 16.2. חדר הישיבות יכלול שולחן ישיבות גדול הבנוי בצורה מלבנית לטובת קיום הפגישות בשיטת "השולחן העגול" וכולל ריבוי משתתפים.
- 16.3. הספק ירכוש ויתקין מערכת חיבור למולטימדיה בראש השולחן (עמדה מנהלתית עבור מנהל המוקד ו/או מנהל) הכוללת את הקישורים הבאים:
- 16.4. חיבור HDMI למחשב נישא
- 16.5. חיבור למערכת הרמקולים
- 16.6. שקעי חשמל
- 16.7. קיימות שתי אופציות לקיים עמדת מחשב בחדר הישיבות, לצורך עבודה באופן שוטף ו/או לקיים פגישות /ישיבות שבהם ניתן להציג מידע על גבי המסך הגדול בתלוי על הקיר מול השולחן (לצפייה עבור כל המשתתפים).
- אפשרות א': בקצה השולחן (מול מסך הקיר) תותקן זרוע ייעודית עבור מחשב נישא/נייד, מסך, מקלדת חיצונית ועכבר. כך תתאפשר עבודה על המחשב בקצה (בצד) השולחן באופן שוטף, ובעת הצורך בישיבות ודיונים, ניתן להזיז את הזרוע מעט לצד לכך לפנות מקום על השולחן עבור מנהל המוקד ו/או אחמ"ש, כדי לעשות שימוש במחשב לצורך הצגת מידע במסך הקיר ממול. באמצעות הזרוע הייעודית ניתן גם להעלות את המחשב ואת המסך בהתאם לצורך. להלן דוגמה לזרוע רלוונטית: זרוע הידראולית ישיבה עמידה למחשב נייד ומסך מחשב עד 32 אינץ' נצמד לשולחן (אפשרות הברגה) כולל כיוון גובה צידוד והטיה אלומיניום -Lumi LDT20 C024PML ALUMINUM SLIM POLE-MOUNTED SPRING-ASSITED MONITOR ARM WITH LAPTOP HOLDER Fit Most 13-32Inch Monitors
- אפשרות ב': ניתן לבצע עבודת נגרות קלה בשולחן הקיים ולהתקין בו מסך אחד או שניים, כשהם שקועים בתוך השולחן. כאשר רוצים לעבוד על המחשב, לוחצים על כפתור והמסכים יעלו באופן חשמלי אל מעל השולחן.
- 16.8. המערכת מוכנה עם התעלות והחיווט המתאים לכל האביזרים של המחשב והחיבורים. להלן דוגמה למוצר רלוונטי: מעליות צג כפול מובנת לאורך כל השולחן. יצור מיוחד לפי דרישה, מסכי FULL HD 1080P דקים בחיפוי אלומיניום עם מערכת שליטה וניהול מרכזיים כולל KVM מלא. כפי שניתן לראות באתר של חברת איי. טי. אם-טק בע"מ.
- 16.9. בשולחן תהיה מגירה נסתרת לטובת חיבור מחשב נייד, כבל HDMI ושקעים חשמליים, הפנל הנסתר יהיה עם מגירה נשלפת וברוחב מינימלי של 4 ס"מ על 30 ס"מ.
- 16.10. המערכת תכלול מקלדת ועכבר אלחוטיים המחוברים למערכת המחשב ולמסך הראשי.

17. טופולוגית רשת ואנטי וירוס למוקד המבצעי:

- 17.1. המערכת תעבוד כך שפורט מס' 1 יהיה לטובת הרשת המבצעית כולל גישה לכל קווי התמסורת, פורט 2 יהיה עבור כל מערכות הביטחון המקומיות במוקד כגון: בקרת כניסה, מערכת אזעקה, ומצלמות, בפורט 3 יהיה עבור רשת WIFI ולא יהיה לפורט זה גישה משום רשת אחרת, הפורט יתנהג כיחידה עצמאית.
- 17.2. באחריות הספק לקבוע מערכת חוקים ליציאה לאינטרנט והגבלות אשר ייקבעו ע"י מנהל הביטחון.
- 17.3. באחריות הספק לרכוש רישיונות עבור תוכנת אנטי וירוס EDR כדוגמת הפתרון של חברת ESET כולל הטמעה בכלל מחשבי הארגון.

18. מערך גיבויים במוקד המבצעי:

- 18.1. שרת ניהול השו"ב והגיבוי יכלול מערכת גיבוי מסוג raid 1 לכל הפחות.



- 18.2. יבוצע גיבוי יומי, שבועי, וחודשי בתצורה דיפרנציאלית אשר יסונכרן לכונן חיצוני 8tb שיותקן בסמוך לשרת ובנוסף גיבוי dr - disaster recovery באחד מאתרי הקצה שייקבע ע"י מנהל הביטחון בתוך ארון ברזל ייעודי ונעול, המערכת תכלול דיסק בנפח של לפחות 8tb
- 18.3. יבוצע גיבוי בענן בשרות google drive כולל מנוי שנתי מתחדש של חבילת אחסון בנפח 5tb וזאת כעוֹתק נוסף למערך הגיבוי הקיים.
- 18.4. המערכת תנהל גם גיבויים עבור תיקייה משותפת בקבצי המוקד.
- 18.5. תוכנת השו"ב, השרקרק, ושאר שרתי מערכות הביטחון (גם אלה שנמצאים באתרי הקצה) יגבו את עצמן כל יום בשעה קבועה אל השרת המרכזי לפי התרשים המצורף להלן:

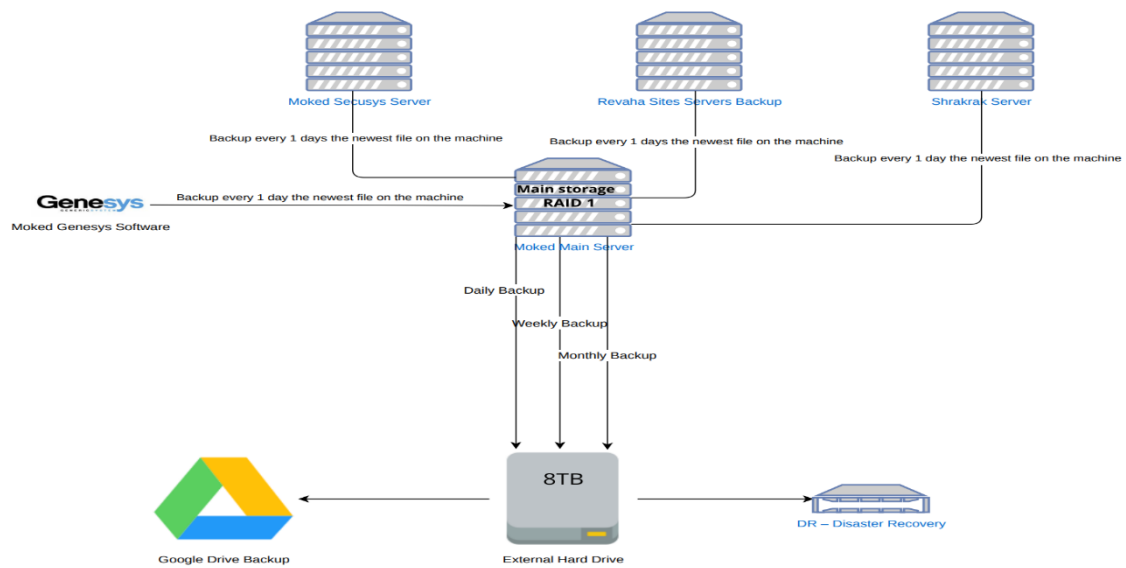



19. נספח א' – כתב כמויות

פרק 01 - מבנה וציוד						
מספר סעיף	תיאור	יחידת מידה	מידה	כמות	מחיר יחידה	סה"כ
1.01	יח' מיזוג אויר- באחריות הספק להביא מומחה מיזוג לטובת בחינה והגדרת המינימום הנדרש לתחלופת אוויר בכל חדרי המוקד ולקבוע את מערכת המיזוג (יחידנית לכל חדר או מרכזית עם הפעלות נקודתיות)	מערכת				
01.02	הקמה וחלוקה עם אדריכל ומעצב פנים של חלל העבודה/מתקן המוקד נטו. " על הספק לבצע התאמות מלאות לפי חלוקה. במבנה הנבחר, יבוצעו התאמות מלאות לכל המשרדים לרבות תשתיות, גבס, תקרות, ריצוף, מיזוג, כיבוי אש, ריהוט, עיצוב, תקשורת וכל מה שנדרש לפי דרישות ממונה והנחיות מעצב/אדריכל. לטובת תכנון מוקד החברה הספק יידרש להעמיד אדריכל ומעצב פנים לליווי עיצוב המבנה, לרבות בחירת מוצרי ריהוט, העמדה, העיצוב יוצג בתוכנה בתלת מימד לאישור ממונה נציג המשרד, לכלל המבנה, כולל משרדים. <u>זאת בהתניה מרכזית אחת שכל משרד מקבל חלון כמקובל במשרדי ממשלה.</u> יועץ ביטחון אשר הכין את נספח המוקד, יפקח על ביצוע העבודות אל מול הספק הזוכה ויגיש למשרד סיכום מפורט, תוך התאמות לנספחי המכרז. יש לוודא כי קיימת אפשרות למיגון מבחינת האקוסטיקה על החדרים הסמוכים למוקד (בדגש על החד"ן), שירותים, חדרי מפקחים חדר תדרכים ומנהל מוקד). יש להציג מפרט דרישות של יועץ אקוסטיקה. גובה התקרה בחדר הבקרה במוקד יהיה לפחות 2.5 מטרים.	מערכת			-	
01.03	חדר הדיונים אשר ישמש גם כחדר הדרכות וקורסים מאושר מ"י	מערכת		1		





פרק 01 - מבנה וציוד						
01.04	מטבח – שיש, כיור + ברז, לפחות 5 מ' ארונות לאחסון ציוד + אי וכיסאות בר להפסקת אוכל	מערכת	1			-
01.05	מתקן למים חמים/קרים תמי 4, כולל חיבור והתקנה	יח'	1			
01.06	מדיח כלים סטנדרטי	יח'	1			
01.07	מקרר גדול ללא קרח, 400 ליטר לפחות	יח'	1			
01.08	מכשיר מיקרוגל בגודל 25 ליטר לפחות	יח'	1			
01.09	טוסטר אובן גדול	יח'	1			
01.10	טוסטר קופץ (מצנם)	יח'	1			
01.11	מגרסת נייר פתיתים גדולה לפחות בגודל 16 ליטר (כדוגמת AURORA-AS1219CE)	יח'	1			
01.12	שולחנות אוכל מתאימים לפינת ישיבה/אכילה ליד המטבח	יח'	1			
01.13	כיסאות לשולחנות אוכל מתאימים לפינת ישיבה/אכילה	יח'	4			
01.14	מכשיר אפיה/תליה/טיגון באוויר חם מסוג נינג'ה כדוגמת דגם 301-AG	יח'	1			
01.15	כיסא ישיבה לעבודה מול מחשב	יח'	6			
01.16	שולחן משרדי ארגונומי עם שלוחה בצד	יח'	4			
01.17	שולחן מוארך לישיבות עבור חדר הדרכות (ל 14 אנשים)	יח'	1			
01.18	כיסא לחדר ישיבות	יח'	14			
01.20	"קופה קטנה" לאספקה חודשית וציוד מתכלה אספקה חודשית של כלים חד פעמיים וקפה למוקד: כוסות, צלחות, סכו"ם, סוכר, קפה שחור, קפה נמס, תיונים של תה. עמדות אבטחה (כולל קפה, 6,000 כוסות חד פעמי חם, 300 שקיות 100 גר' קפה שחור עלית) בסכום מצטבר ועובר משנה לשנה. הרכש וההזמנות יתבצעו ישירות מול הספק					3,500 ₪ בחודש לכל מחוז בנפרד
01.21	"קופה קטנה" לציוד משרדי לטובת תפעול של כלל צרכי ציוד משרדי	מערכת				1,500 ₪
01.22	כספת מפתחות – הספק ירכוש עבור המוקד כספת למפתחות עם נעילה דיגיטאלית, בגודל של 70X70X15 אשר תקובע במוקד ותשמש לאחסון כל מפתחות הפרויקט, כולל מפתחות של	יח'	1 למחוז			





פרק 01 - מבנה וציוד					
					כספות להפקדות נשק הפזרות במתקנים
-				בהתאם לדרישות אדריכל	01.23 דלתות פנימיות איכותיות מסוג פנדור או מקבילה
		1		מערכת	01.24 דלת חדר תקשורת - דלת פלדלת או שוות ערך, מבוקרת ע"י אלקטרומגנט בלחץ של 300 קג"כ, פתיחה באמצעות קורא מבוקר, לרבות גלאי מגנט לאינדיקציה במקרה של פתיחת הדלת.
-		1		מערכת	01.25 דלת כניסה ראשית למוקד - דלת פלדלת או שוות ערך, מבוקרת ע"י אלקטרומכני כדוגמת ASSA ABLOY דגם 560 פתיחה באמצעות אינטרקום מצלמה אשר יחובר לעמדת המוקד וקורא קרבה מבוקר לרבות גלאי מגנטי ואינדיקציה לפתיחת דלת
				בהתאם לדרישות אדריכל	01.26 וילונות נגלים בחלונות, להסתרת פנים המתחם
		1		מערכת	01.27 הספק ירכוש ויתקין על גבי הקירות במתקן מדבקות טפטים עיצוביים על בסיס הלוגו של משרד הרווחה (במסדרון וברחבה ליד המטבח והמוקד) באישור הקב"ט
-		פעמיים בשבוע			01.28 שירותי ניקיון עבור המתחם, בדגש על השירותים והמטבחון
-		4		יח'	01.29 מקומות חניה עבור עובדים ואורחים - חניות קבועות ומשולטות עם אמצעי כניסה מוסדרות וחניות מזדמנים/אורחים באופן שוטף יומי ושעתי. יש להתקין אמצעי בקרה ושליטה על הכניסה למתחם החניות השמורות. יש להתקין מחסום מתרומם (דגם ראם) הנוח לתפעול בחניונים.
-				מערכת לפי תכנון אדריכלי	01.30 כל הציוד אביזרי קצה של החשמל, הבקרה וגילוי אש שיידרשו לפי מנהל הפרויקט להשלמת הגמרים
פרק 02 - חדר בקרה					





פרק 01 - מבנה וציוד						
מספר סעיף	תיאור	יחידת מידה	מידה	כמות	מחיר יחידה	סה"כ
02.01	<p>שרת שו"ב - המערכת תכלול רישיונות הפעלה למערכת השו"ב כדוגמת genesys כולל מצלמות, מערכות אזעקה ובקרת כניסה וכולל חיבור של עד 3 קליינטים ו- 3 רישיונות מולטי סייט כולל גיבוי UPS של לפחות 4 שעות וגיבוי גנרטור עד 6 שעות. מערכת השו"ב מחולל דיווחים שניתן להגדיר בהתאם לצרכי הביטחון בכל מקרה של התראה בכל יחידת קצה תופעל התראה קולית בתוכנת השו"ב כולל הקפצה של מצלמה סמוכה לאירוע הרלוונטי ומפה.</p> <p>מפרט השרת לפי הפירוט הבא: שרת פיצה עם 2 ספקי כוח מעבד 4208 silver xeon intel זיכרון gb128 ראם, לפחות 4 דיסקים בנפח 960gb כל אחד ובנפח כולל של 4tb, כדוגמת שרת דגם 8HD, DVD RW, 2x550W, H730P, Dell power edge r440 intel xeon silver 4208, ראה לעיל בסעיף דרישות מבצעיות. כל הפעילות המשויכת ומבוססת אינטרנט תהיה מוגנת בהצפנה אזורית וללא קודים / סיסמאות ברירת מחדל של היצרנים, בכל מקרה של הפעלת אזעקה (גלאי או לחצן מצוקה), תוקפץ המצלמה הרלוונטית, תעלה המפה הסינופטית הרלוונטית לאותו אתר וכן המערכת תבצע הצלבות וחיתוך כך שבמוקד יראו את האירוע הרלוונטי. הערה: ראו התייחסות לתפיסת הפעלה בסעיף דרישות מבצעיות לעיל.</p>	מערכת		2		-
02.02	<p>תחנות עבודה מוקדנים: מחשב פייסי i7 (כדוגמת: dell precision 3660 workstation pm-rd33-14831), מקלדת ועכבר חוטיים מוארים, כונן פנימי מהיר SSD בגודל של לפחות 1 טרה, זיכרון RAM לפחות 32GB, 2 מסכים קעורים בגודל 34" כדוגמת: dell ultrasharp u3423we ultrawide qhd 34 ips led. יסופקו עם מפצלי HDMI ל 4 מקורות חיצוניים (לברקו, מסך חיצוני וכו'), עמדות המסכים יותקנו ע"ג זרוע</p>	מערכת		2		





פרק 01 - מבנה וציוד					
					<p>מסך המחברת לשולחן וניתנת להזזה לכל כיוון, דיסק און קי לשמירה והעברת מידע בגודל GB128, מצלמת רשת איכותית לפגישות זום ושיחות וידאו (מסוג LOGITECH BRIO), זוג רמקולים איכותיים קריאטיב/שווה ערך, כולל מערכות הפעלה WIN 10/11 עם רישיונות הפעלה והתקנה, התקנה ורישיונות תוכנת אופיס (גרסה אחרונה), התקנה ורישיון לתוכנת אנטי וירוס, שירות עדכוני תוכנות ורישיונות ותחזוקה שוטפת לחומרה ותוכנה, כל מחשב יגיע עם KVM, הכבילה תהיה מוטמנת מתחת לשולחן, כולל לוח תקשורת שקוע באמצע שולחן. הערה: ראה לעיל בסעיף דרישות מבצעיות מקלדת ועכבר מוארים לדוגמה.</p>
		1		מערכת	<p>02.03 שולחן המוקדנים - יהיה בגובה המותאם למוקדן היושב על כיסא, באופן שיאפשר להישען על הדלפק עם המרפקים. גובה מומלץ 85 ס"מ, עומק 60 ס"מ. בשולחן הייעודי יהיו יחידות אחסון לציוד משרדי עם אפשרות לנעילה ואוורור של ציוד המחשוב, בשולחן יהיו מגרעות, תעלות ושקעים חשמליים וחיבורים ייעודיים לאביזרי מחשוב וציוד עזר. *הערה: ראה לעיל שולחנות לדוגמה בסעיף דרישות מבצעיות.</p>
		2		יח'	<p>02.04 כיסא נוח לישיבה ממושכת עבור המוקדנים. כיסאות עם גלגלים, בעלי כיוונת משתנה של גובה הכיסא, משענת צוואר, זווית המשענת לאחור וכן כיוון גובה משענות היד. הבסיס יושב על 5 גלגלים לטובת נידוד שקט (ללא עדיפות לדגם או חברה או צבע).</p>
		1		יח'	<p>02.05 שולחן עבודה 70*1.60</p>
		2		יח'	<p>02.06 שידת מגירות עם לפחות מגירה אחת עם מנעול</p>
		2		יח'	<p>02.07 ארון לאחסון ציוד משרדי וקלסרים</p>
		1		יח'	<p>02.08 יחידת לוקרים עם לפחות 8 תאים במידות 40*30*80</p>





פרק 01 - מבנה וציוד						
		1		יח'	בעמדות הצפייה של המוקדנים תהיה גישה לצפייה בחדשות וטלוויזיה עם כל הערוצים, לרבות מפות סינופטיות המשלבות את הצגת כל האלמנטים שעומדים לרשותם.	02.09
		6		יח'	הספק ירכוש ויתקין בחדר הבקרה מצלמת אבטחה לצורך פיקוח על הנעשה בכל זמן נתון	02.10
		1		יח'	מתקן שולחני tarifold או שווה ערך, עם 10 כיסים A-4, 5 יחידות.	02.11
					הספק ירכוש ויתקין מערכת לניהול משימות עם 10 יוזרים (3 מפקחים, 4 אחמ"שים, 1 מנהל מוקד, עד 100 משתמשים בקצה) + חבילת הדרכה של לפחות 10 שעות מפוצלות להטמעה ולמידה של המערכת.	02.12
פרק 03 - קיר מסכים						
מספר סעיף	תיאור	יחידת מידה	מידה	כמות	מחיר יחידה	סה"כ
03.01	אספקה והתקנה של מסך קיר וידאו מסגרת צרה מקסימום של MM 4505.3 ניטס בגודל של 50" לעבודה רציפה של 7942 כדוגמת qm50r samsung כולל התקן UPS לתת מענה למשך שעה עד הגעת החשמל.	יח'	50"	8		-
03.02	POPUP אספקה והתקנה של מתקן לתליית מסך המאפשר טיפול בגישה פרונטאלית	יח'		8		
03.03	אספקה והתקנה של בקר לקיר וידאו 10ל כניסות ו10. יציאות לפחות כדוגמת קרטרון דגם קרטרון-dm md16x16rps קרטרון כולל אספקת טאבלט לניהול למגבר לצורך השמעת ההודעות קוליות כולל מרחיק מסך לעמדות העבודה ויכולת בחירה של מסכי עבודה דרך מסך המגע.	יח'		1		
03.04	אספקה, התקנה והפעלה של ערכת kvm ל 8 מסכים (עבור 8 מסכים בקיר המסכים + להרחקת מסכים ברזולוציה P1080 לרבות סלילת תשתיות עד 20 מטר מרחיק מסך ומקלדת כדוגמת חברת ATEN	יח'		8		





פרק 01 - מבנה וציוד						
		2		יח'	מאחד תצוגות בגלישת עכבר עבור שני מחשבים ושני מסכים ללא כבילה	03.05
		1		יח'	אספקה והתקנה של מגבר שמע - מוצא: Phonic x300W 7 RMS כדוגמת MAX1000	03.06
		2		יח'	אספקה והתקנה של רמקול חזית V211 SOUND 3.73" כולל מתלה כדוגמת TUBE מדגם SM500	03.07
		1		יח'	אספקה והתקנה מזרק 1 INJECTOR - POE	03.08
		1		יח'	אספקה והתקנה של בקר ניהול כדוגמת קרסטרו	03.09
		1	"21	יח'	מסך מגע לשליטה גדול שולחני '21 כדוגמת קרסטרו TSW-1060-B-S-NC	03.10
		20	5nyr	יח'	מגשר מסוג DP זכר ל-HDMI נקבה יצוק באורך של 5 מטר	03.11
		4		יח'	ממיר HDMI TO VGA	03.12
		10		ש"ע	הדרכת לקוח עד 10 ש"ע באתר כולל תיעוד ו 3 תיקי מערכת	03.13
פרק 04 - חדר ישיבות						
מספר סעיף	תיאור	יחידת מידה	מידה	כמות	מחיר יחידה	סה"כ
04.01	אספקה והתקנה של מסך 85", מסוג מתאים לצפייה ממושכת, סמסונג או LG, כולל חיווט וזרוע לחיבור לקיר	יח'		2		-
04.02	ברקו איכותי בגודל בינוני, נייד לצורך הדרכות	יח'		1		
04.03	שולחן ישיבות גדול הבנוי בצורה מלבנית ל 12 משתתפים	יח'		1		
04.04	הספק ירכוש ויתקין מערכת מולטימדיה בראש השולחן (עמדה מנהלתית לעבודה עם מחשב נייד). המערכת תהיה מורכבת מזרוע ייעודית (לחיבור מחשב נייד, מסך מחשב, מקלדת ועכבר אלחוטיים) הניתנת להזזה לכל הכיוונים. הערה: ראה לעיל בסעיף דרישות מבצעיות פירוט אודות דגם מתאים + אופציה נוספת למתקן המטמיע את המסכים בתוך השולחן. המערכת תכלול חיבור HDMI (כבל ומתאם), זוג רמקולים, שקעי חשמל בשולחן ובצמוד למערכת.	יח'		1		





פרק 01 - מבנה וציוד					
				ערכה	<p>04.05</p> <p>הספק ירכוש ויתקין במוקד הבקרה תאורה מסוגים שונים והפעלה נפרדת בעלת 2 מצבי תאורה משתנים, באמצעות מתגים בחדר המוקד (עצמת התאורה תוגדר מינימום W80): מצב תאורה א': תאורה מלאה שמציפה את המוקד באור בהיר ומלא. מצב תאורה ב': תאורה חלקית הממוקדת בעמדות המוקדנים ובמסדרון המוביל אל היציאה/מטבון/שירותים. תאורה זו יכולה להיות באמצעות מנורות שולחן ממוקדות עבור המוקדנים, בשילוב של תאורת ספוטים ממוקדת שתותקן בקיר/תקרה ותאיר את המסדרון בנקודות רצויות. התאורה תהיה חסכונית וידידותית לסביבה מבוססת LED</p> <p>בנוסף, הספק ירכוש ויתקין בשאר החדרים במתקן המוקד המבצעי תאורה מתאימה לכל חדר קבועה באמצעות נורות חסכוניות (מסוג LED). בכל חדר התאורה תחובר לחיישן (גלאי נפח) שבאמצעותו האור יידלק ברגע שאדם נכנס ושוהה בחדר, והאור יכבה ברגע שאין אדם בחדר.</p> <p>חיישן יותקן בחדרים הבאים: חדר ישיבות, 3 חדרי מפקחים, חדר מנהלת מוקד, שירותים ומחסן.</p> <p>*הערה: ראה לעיל בסעיף דרישות מבצעיות פירוט לגבי דוגמה לתאורה.</p>
		2		יח'	<p>04.06</p> <p>הספק ירכוש 2 טאבלטים ייעודיים לצפייה במצלמות האבטחה ובמערכת השו"ב מרחוק</p> <p>טאבלט 1: מיועד למקרה של אזעקה או בעיה אחרת במוקד. המכשיר יהיה מסוגל להתחבר לשרת המצלמות ולצפות במצלמות גם כשיוצאים מהמוקד (באירוע של רעידת אדמה או נפילת טילים). במכשיר יותקנו כל התוכנות הרלוונטיות לחיבור למערכות המצלמות והשו"ב, ובעת הצורך ניתן יהיה לתפעל את המוקד גם מנקודה מרוחקת.</p> <p>טאבלט 2: מיועד למנהל תחום בטחון מחוזי ו/או מנהל מוקד, לצורך נשיאה עבור צפייה בנתונים הרלוונטיים במהלך יום העבודה מחוץ למוקד. במכשיר</p>





פרק 01 - מבנה וציוד						
					<p>יותקנו כל התוכנות הרלוונטיות לחיבור למערכות המצלמות והשו"ב, ובעת הצורך ניתן יהיה לתפעל את המוקד גם מנקודה מרוחקת. באופן זה יהיה ניתן לבקר ולנהל את המוקד מכל מקום עם חיבור לרשת.</p> <p>*הערה: ראה בסעיף דרישות מבצעיות המלצה לסוג טאבלט מתאים.</p>	
פרק 05 - ציוד דיגיטלי ותשתיות במתחם המוקד						
מספר סעיף	תיאור	יחידת מידה	מידה	כמות	מחיר יחידה	סה"כ
05.01	אספקה והתקנת אל פסק LINE-ON כדוגמת ADVICE ONLINE לכל מחשב ובארון תקשורת כדוגמת AON1000 ו-ADVICE AON3000RM.	יח'		1		-
05.02	בקרת כניסה מה שקיימת כיום יש לשמר בפיצ'רים וואבי על גבי עמדות המוקדן. הכנה עתידית לסקיזיס-רכישת קליינט.	מערכת		1		
05.03	רכזת טלפונים IP CINTRIX של חברת בזק שתכיל שלוחות (על פי הפירוט בנספח ד סעיף 10.5) תכלול גיבוי לכל הפעילות והקלטת שיחות, תכלול קווי הזנה ייעודיים, ' IVR קו נפרד ייעודי לפקס ומערכת לשליחת הודעות מסרונים SMS ללא הגבלה	מערכת		1		
05.04	ראוטר אלחוטי - באחריות הספק לאפשר גלישה אלחוטית תקינה בכל היחידה וכל מה שמשמע מכך ציוד לרשת אלחוטית מקומית WIFI6 באבטחת WPA3 לפחות, מינימום תעבורה MB500 לטובת רשת מקומית לשימוש אנשי המוקד	יח'		2		
05.05	תקשורת נתונים - אתרים מרוחקים מחוברים באמצעות (קווי תמסורת של חברת בזק באחריות המשרד חיבור	מערכת		1		





פרק 01 - מבנה וציוד					
					הקווים הגדרת הקווים תבוצע ע"י הספק הזוכה).
				יח'	05.06 שירות הקלטת שיחות במוקד יבוצע דרך הענן של חברת בזק
		1		מערכת	05.07 התקנת אנטנות של ניצן כתום וכל העלויות הנדרשות להתקנת האנט' ואבזור חיצוני של מערכת הקשר- ניצן כתום
		1		מערכת	05.08 המוקד יחווט במערכת טלוויזיה לבחירת הספק (יס/הוט) ב 2 נקודות + 2 ממירים (בנק' מוקד פתוח עם כל חבילות הערוצים!)
		1		מערכת	05.09 אספקת מפענחת שידעת לקבל אינדיקציות מכל האתרים בפרוטוקול ID CONTACT, כולל אספקת שרת ומאספת ככל הנדרש להפעלה וחיבור מחשבי קלינט, כולל גיבוי + 10% יתירות. (באחריות המשרד כל אתר מאובטח יקבל קו קל וגיבוי gprs) באחריות ספק זוכה לספק גם כרטיס סים DATA. יש להתקין מפענחת ייעודית במוקד המסוגלת לתקשר עם כל מערכות האזעקה בכל האתרים כולל חיבור מקביל לטובת גיבוי של מערכות האזעקה המקומיות (כולל הגדרת מינימום של 10% מכלל האתרים) כולל התקן UPS לכל מערכת מקומית לתת מענה למשך שעה עד חזרת החשמל. הספק מחויב לספק לכל אתר מאובטח שהינו משרד/יחידת יום יחובר קו קל (קו בזק) + חיבור משדר וסיים GPRS לגיבוי. כמו כן לקבל אישורי תקינות ואישורי חיבור למוקד במשרד הרווחה (בכל יחידה מאובטחת שהיא יחידת יום ולא לגבי אתרים שמאוישים 24/7).
		2		יח'	05.10 אספקה והתקנת מערכת גיבוי כדוגמת HIKVISION דגם DS-96256-NI-I16 עם TB64 לפחות בכל אחד.
		2		יח'	05.11 ארון תקשורת - U44, עומר 100, דלתות צד+גב פריקית, חזית שני חלקים, גלגלים, מגשים נשלפים, מגירה נשלפת למסך, מקלדת ועכבר
				יח'	05.12 יחידת מחשב נייד לגיבוי בהתאם למפרט המופיע בסעיף 2.9.21.1.1 למכרז.





פרק 01 - מבנה וציוד						
		1		יח'	מדפסת משולבת פקס, סריקה והדפסה לעמדות עבודה. תעשייתית לעבודה ממושכת, כולל הדפסה בצבע, כולל תחזוקה באופן שוטף (תיקון, טיפול בתקלות והחלפת טונרים)	05.13
		1		יח'	כונן חיצוני לגיבוי בחדר תקשורת 8 טרה, כולל תוכנה לניהול גיבויים והצפנה להגנה על המידע, כולל אפשרות להתברות וגיבוי בענן ספציפי שיוגדר בנוסף גיבוי DR-DISASTER RECOVERY שיותקן באחד מאתרי הקצה שיקבע ע"י מנהל הביטחון בתוך ארון ברזל ייעודי ונעול, המערכת תכלול דיסק בנפח של לפחות TB8	05.14
		3		מערכת	אספקת תחנות עגינה תואמת למשרד הרכזים ומנהלת המוקד של אותו מותג המחשב, כולל מסך 27 אינץ' תוצרת DELL כולל מקלדת ועכבר תואם.	05.15
		1			עמדת מחשב מנהלתית לפגישות סדורות כולל מצלמת video conference כדוגמת Logitech meetup, עם יכולת לעלות על המסך נתונים לטובת השיבות, חיבור למחשב אישי וקישור למערכת האינטרנט	05.17
		1			אספקת כונן קשיח חיצוני SSD 4TB	05.19
		1			אספקת מחשב ייעודי עבור video wall מעבד i7 (כדוגמת dell precision 3660 workstation pm-rd33-14831, מקלדת ועכבר חוטניים מוארים, כונן פנימי מהיר SSD בגודל של לפחות 32gb זיכרון ראם לפחות 1 טרה,	5.20
		1			התקנת מערכת אזעקה מקומית כדוגמת ריסקו אשר תדע להתחבר למערכת השו"ב שתותקן באתר כולל פריסת גלאי אנטי מסק וגלאים מגנטיים	5.21
		1			התקנת מערכת גילוי אש במוקד על פי תקן 1220/3	5.22
		1			באחריות הספק לספק תוכנת ניהול וידאו כדוגמת HIKCINTRAL כולל רישיונות ותחזוקה לחמש שנים ושרת פיצה ייעודי המתאים לעבודה עם כמות יחידות הקצה הרלוונטי כיום ועתידה לגדול עד 30 % בעתיד	5.23



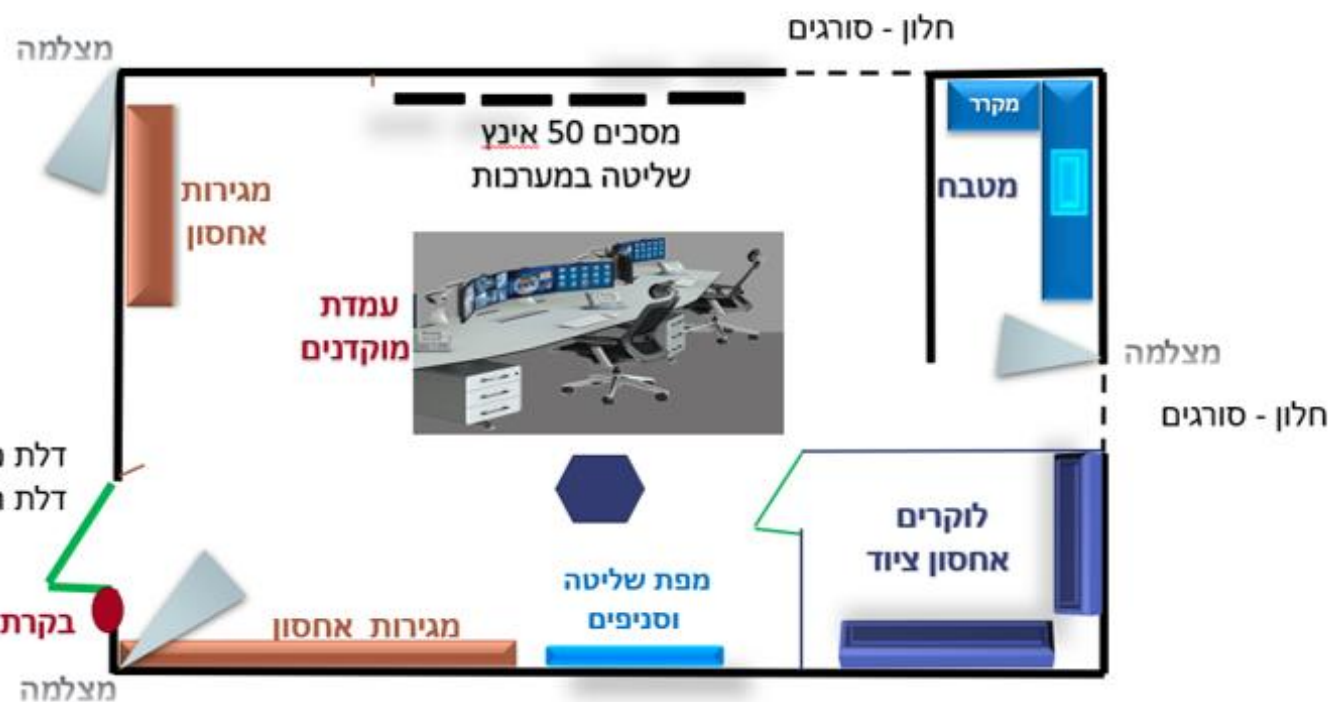

מצלמה גלאי נפח מקרא: בקרת כניסה





25.2 סקיצה – חדר ישיבות

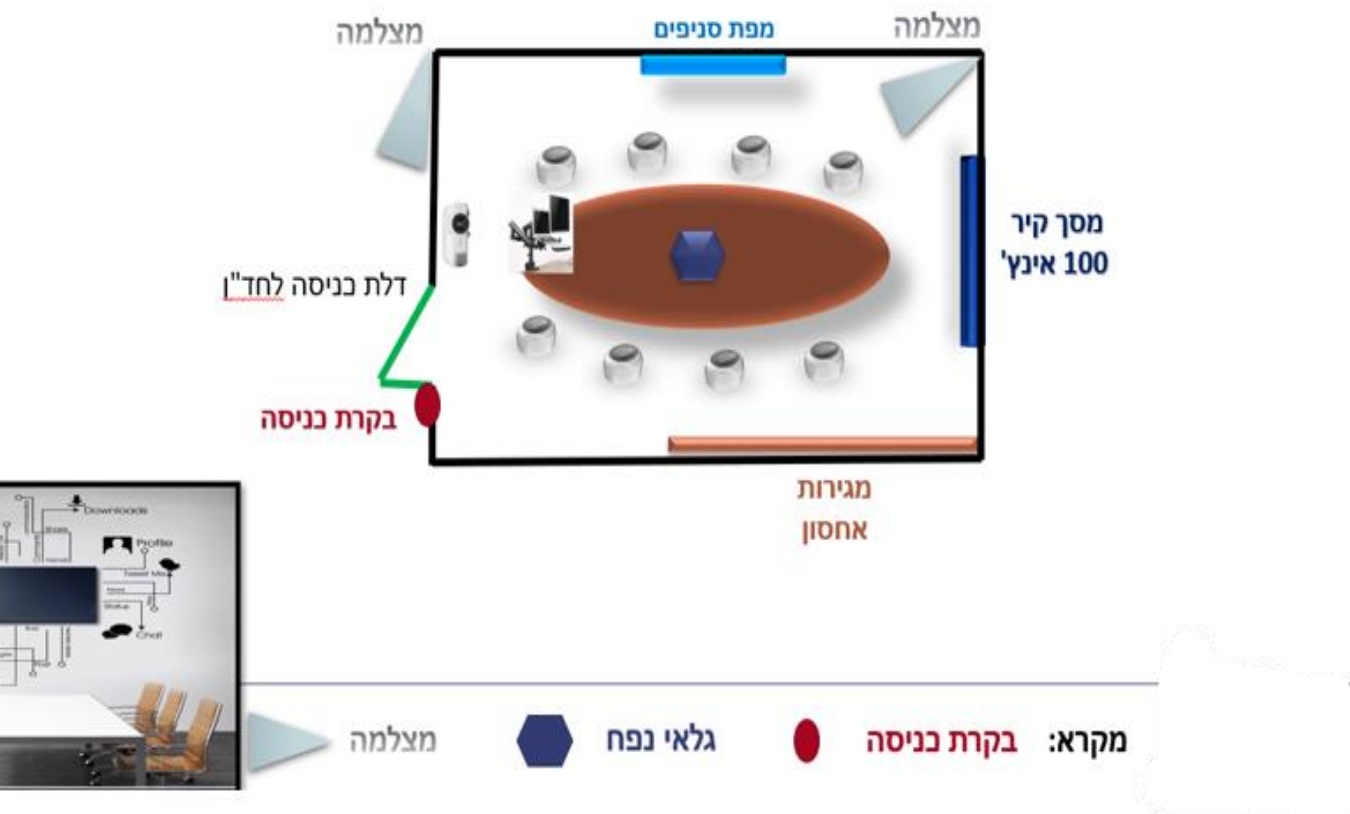



25.3 סקיצה – חדר תקשורת

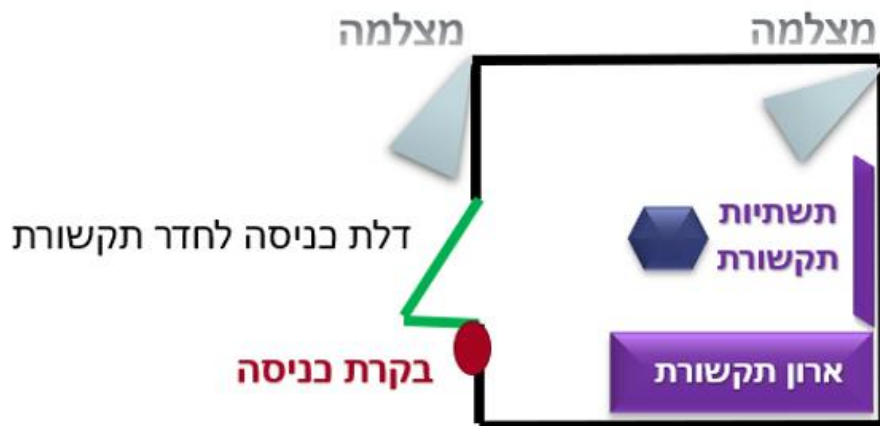



25.4 נספח ג' – קביעת תו תקן אמצעים טכנולוגיים לאתר חדש

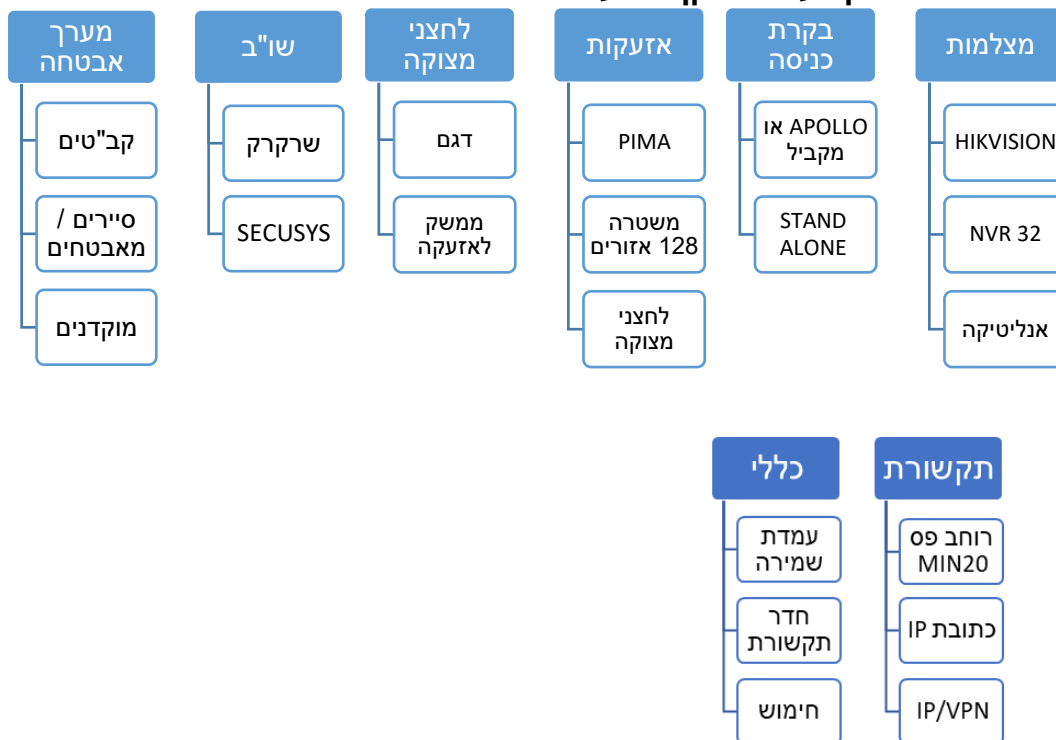



25.5 נספח ד' – תכנון וחלוקת מערכת שו"ב

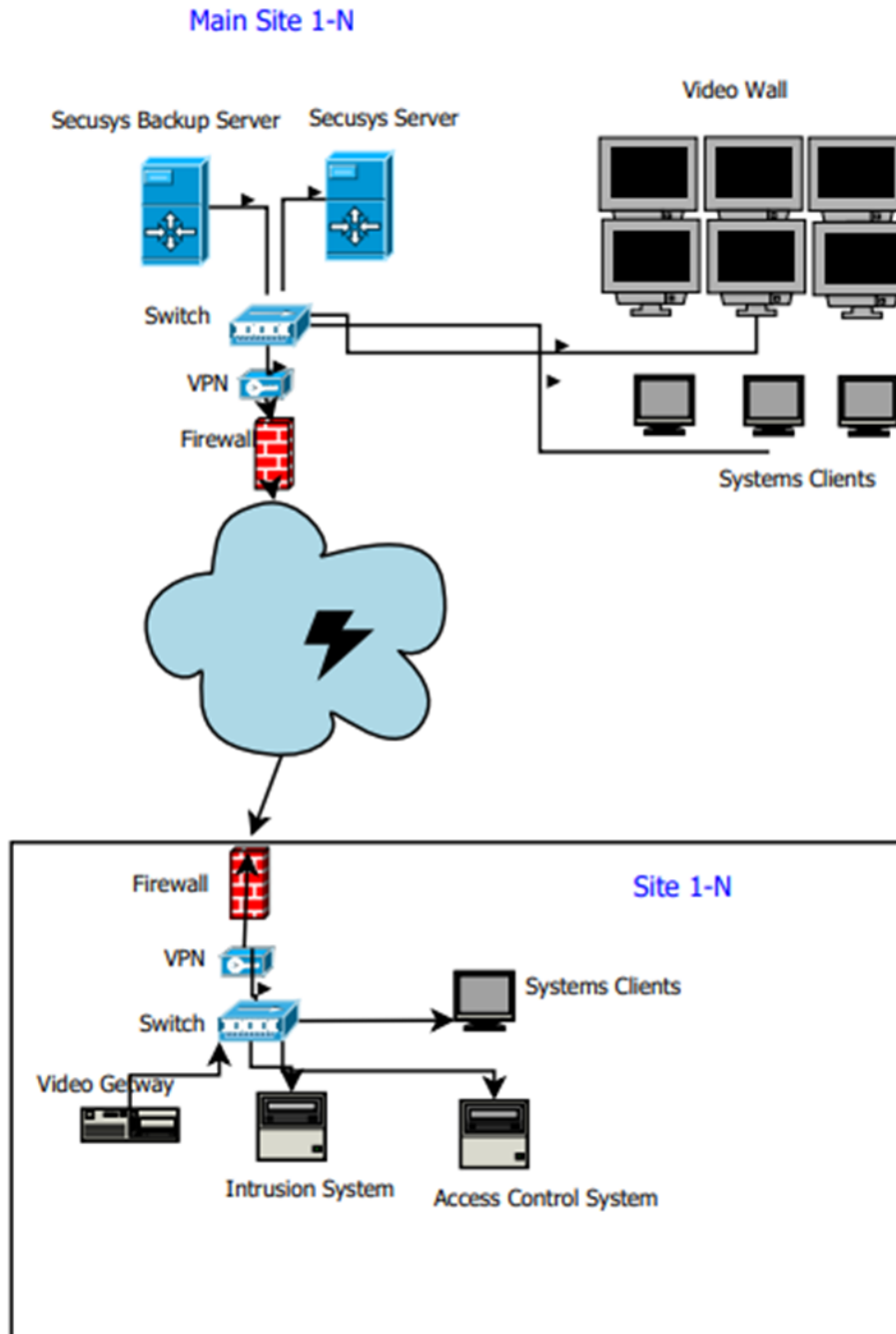



נספח 2' תכולת תיק עזרה ראשונה

פרט	כמות	הערות
תרמיל גב תואם לתכולה לפי ההנחיות	1	
משולש בד	5	
תחבושת אישית	5	
תחבושת בינונית	1	
חוסם עורקים	1	
תחבושת "אגד"	10	3' (אינץ') + 5 (אינץ')
'מיקרופור אספלנית ניילון 1	2	
פלסטרים	200	
מספריים	1	
555 + 7.5 X מ"פד גזה 7.5 ס	20	10 מכל גודל
סד קשיח לקיבוע	1	
מסכת כיס להנשמה	1	
שמיכה היפו תרמית	2	
כפפות חד פעמיות	20	
פנס ראש	1	
משחת פולידין 15 גרם	1	תאריך פג תוקף: _____
'תמיסת פולידין 15 גרם	1	תאריך פג תוקף: _____
תחבושת ג'ל לכוויות 01*01 ס"מ	3	תאריך פג תוקף: _____
סביעור חומר חיטוי	1	תאריך פג תוקף: _____

1. אם בוצע שימוש בציוד עזרה ראשונה יש לדווח לאחמ"ש / רכז אבטחה בכדי לרענן את התיק.
2. בעת ביצוע בדיקת ציוד יומית, יש לעבור על כלל הפריטים ולוודא שהם תקפים.



פרק ראשי	נותני שירותים חיצוניים ועובדי קבלן	 <p>הגנה על זכויות עובדים המועסקים על ידי קבלני שירותים בתחומי השמירה, האבטחה והניקיון</p>
מס' הוראה	8.2.1	
מהדורה	19	

1. מבוא

- 1.1. משרדי הממשלה מקיימים מכרזים והסכמי התקשרות עם קבלני שירותים בתחומי השמירה, האבטחה והניקיון.
- 1.2. הוראה זו מוסיפה על האמור בכל דין, לרבות [חוק עסקאות גופים ציבוריים, תשל"ו-1976](#), [חוק חובת המכרזים, תשנ"ב-1992](#), [חוק להגברת האכיפה של דיני העבודה, תשע"ב-2011](#), חוקי העבודה, הסכמים קיבוציים, צווי הרחבה והוראות תכ"ם, המסדירות התקשרויות ופיקוח על ביצוען מכוח סעיף 24 [לתקנות חובת המכרזים, תשנ"ג-1993](#).
- 1.3. נספח התמחיר, שבו מפורטים מרכיבי השכר לעובדים (בהתאם לחלקיות משרה) [בהודעה, "עלות שכר למעסיק לכל שעת עבודה בתחום השמירה והאבטחה"](#), הוא חלק בלתי נפרד מהוראה זו.
- 1.4. מנכ"ל המשרד יודא יישום הוראה זו לצורך קיום זכויות עובדי קבלני השירותים. יישום ההוראה יקנה למנכ"ל ולמשרד הגנות בדיון פלילי ואזרחי, כפי שנקבע ב[חוק להגברת האכיפה של דיני העבודה, תשע"ב-2011](#).
- 1.5. הוראות מכרזים והסכמי התקשרות של משרדי הממשלה עם קבלני השירותים יותאמו להוראה זו.
- 1.6. [מטרת ההוראה](#)
- להסדיר היבטים שונים בהתקשרות משרדי ממשלה ויחידות סמך (להלן: "משרדי הממשלה") עם קבלני שירותים (להלן: "הקבלנים"), כדי לאתר ולמנוע תופעות של הפרת זכויות עובדים המועסקים על ידי הקבלנים במשרדי הממשלה.
- 1.7. ראה הגדרות הוראה זו ב[נספח א – הגדרות](#).

2. הנחיות לביצוע

- 2.1. תנאי סף להשתתפות במכרזים למתן שירותים בתחומי השמירה, האבטחה והניקיון
 - 2.1.1. למציע רישיון לעסוק כקבלן שירותים כמשמעותו ב[חוק העסקת עובדים על ידי קבלני כוח אדם, תשנ"ו-1996](#).
 - 2.1.2. המשרד לא יתקשר עם ספק, אלא אם התקיימו כל אלה:
 - 2.1.2.1. עד מועד ההתקשרות לא הורשעו הספק ובעל הזיקה אליו, כהגדרתו ב[חוק עסקאות גופים ציבוריים, תשל"ו-1976](#), ביותר משתי עבירות בגין הפרת חוקי העבודה המפורטים בנספח ג - רשימת החוקים המפורטים בתוספת שלישית לחוק להגברת האכיפה של



- דיני העבודה ובנספח ד – רשימת צווי הרחבה, ואם הורשעו ביותר משתי עבירות – כי במועד ההתקשרות חלפו 3 שנים לפחות ממועד ההרשעה האחרונה;
- 2.1.2.2. ב-3 השנים שקדמו למועד ההתקשרות לא הוטלו על הספק או על בעל הזיקה אליו, כהגדרתו בחוק עסקאות גופים ציבוריים, תשל"ו-1976, עיצומים כספיים בשל יותר משש הפרות המהוות עבירה, בגין הפרת חוקי העבודה המפורטים בנספח ג – רשימת החוקים המפורטים בתוספת שלישית לחוק להגברת האכיפה של דיני העבודה ובנספח ד – רשימת צווי הרחבה; לעניין זה יראו מספר הפרות שבגינם הוטל עיצום כספי כהפרה אחת, אם ניתן אישור מנהל מינהל ההסדרה והאכיפה במשרד הכלכלה כי ההפרות בוצעו כלפי עובד אחד בתקופה אחת שעל בסיסה משתלם לו שכר.
- 2.1.3. התחייבות המציע, כי לצורך ביצוע העבודות נשוא ההסכם, לא יועסקו עובדים זרים כמפורט בהוראת תכ"ם, "עידוד העסקת עובדים ישראלים במסגרת התקשרויות הממשלה", מס' 7.11.6.
- 2.2. מסמכים שעל המציע להגיש בעת הגשת ההצעה למכרז
- 2.2.1. העתק נאמן למקור של הרישיון לעסוק כקבלן שירות כמשמעותו בחוק העסקת עובדים על ידי קבלני כוח אדם, תשנ"ו-1996.
- 2.2.2. תצהיר של המציע ושל בעלי הזיקה בו, בדבר קיום חובותיו בעניין שמירת זכויות עובדים על פי דיני עבודה, צווי ההרחבה וההסכמים הקיבוציים החלים על המציע כמעסיק לצורך אספקת השירותים (ראה נספח ב – רשימת חוקי העבודה). בתצהיר יפורט, בין היתר, המידע הבא:
- 2.2.2.1. ההרשעות הפליליות של המציע בגין הפרת דיני עבודה.
- 2.2.2.2. ההרשעות הפליליות של בעלי השליטה במציע בגין הפרת דיני עבודה.
- 2.2.2.3. ההרשעות הפליליות של חברות אחרות בשליטת מי מבעלי השליטה (אם קיימות) בגין הפרת דיני עבודה.
- 2.2.2.4. פסקי דין חלוטים בגין הפרת דיני עבודה.
- 2.2.2.5. כל הקנסות שהושתו על כל הנ"ל בגין הפרה של חוקי העבודה על ידי מינהל ההסדרה והאכיפה במשרד התעשייה המסחר והתעסוקה (להלן: "הכלכלה"), בשנתיים האחרונות שקדמו למועד האחרון להגשת ההצעות.
- 2.2.2.6. כל העיצומים הכספיים שהושתו על כל הנ"ל בגין הפרה של חוקי העבודה על ידי מינהל ההסדרה והאכיפה בכלכלה, ב-3 השנים האחרונות שקדמו למועד האחרון להגשת ההצעות, בהתאם לחוק להגברת האכיפה של דיני העבודה, תשע"ב-2011.
- 2.2.3. תצהיר ובו התחייבות כי לצורך ביצוע העבודות נשוא ההסכם, לא יועסקו עובדים זרים כמפורט בהוראת תכ"ם, "עידוד העסקת עובדים ישראלים במסגרת התקשרויות הממשלה", מס' 7.11.6.
- 2.2.4. אישור מטעם מינהל ההסדרה והאכיפה במשרד הכלכלה בדבר הרשעות ב-3 השנים האחרונות שקדמו למועד האחרון להגשת ההצעה, קנסות בשנה האחרונה ועיצומים כספיים ב-3 השנים





- האחרונות שקדמו למועד האחרון להגשת הצעה, אם היו, או היעדר הרשעות. ראה נוהל קבלת האישור בהודעה, "נוהל קבלת אישור בדבר הרשעות וקנסות בגין הפרת חוקי העבודה".
- 2.2.5. נספח התמחיר המפרט את מרכיבי השכר לעובדים (ראה הודעה, "עלות שכר למעסיק לכל שעת עבודה בתחום הניקיון", והודעה, "עלות שכר למעסיק לכל שעת עבודה בתחום השמירה והאבטחה") וכן את עלות השכר המינימלית אשר המציע ישלם לעובדיו.
- 2.2.6. נוסח מלא וחתום של הצהרת המעביד על אודות עלות השכר (ראה נספח ז – עלות השכר למעביד).
- 2.2.7. הצהרה כי הצעתו כוללת את עלות השכר למעביד וכן עלויות נוספות בגין ההסכם, כולל רווח למתן השירותים המבוקשים במסגרת המכרז.
- 2.3. תנאים לדחיית הצעה בהתאם לתקנה 6 א' לתקנות חובת המכרזים
- 2.3.1. ככלל, ועדת המכרזים תדחה הצעה המקיימת אחד מהתנאים בסעיפים 2.3.1.1 ו- 2.3.1.2 המפורטים להלן. אולם הוועדה רשאית להחליט מטעמים מיוחדים שיירשמו בפרוטוקול שלא לדחות הצעה במכרז. זאת, אף אם התקיים לגביה אחד התנאים בהתחשב בין היתר בהתנהלותו של המציע בדרך כלל בכל הקשור לשמירת זכויות עובדים וכן ביחס שבין היקף הפעילות של המציע שבשלה הורשע או נקנס בשל הפרת דיני העבודה לבין היקף פעילותו הכולל:
- 2.3.1.1. במקרים שבהם הורשע המציע או מי מבעלי הזיקה אליו ב-3 השנים האחרונות שקדמו למועד האחרון להגשת הצעות במכרז בעברה פלילית אחת לפחות הנוגעת לחוקי העבודה המפורטים בנספח ב – רשימת חוקי העבודה.
- 2.3.1.2. במקרים שבהם נקנס המציע או מי מבעלי הזיקה אליו על ידי מינהל ההסדרה והאכיפה במשרד הכלכלה ביותר משני קנסות בגין עברות על חוקי העבודה (המפורטים בנספח ב – רשימת חוקי העבודה) בשנה האחרונה שקדמה למועד האחרון להגשת הצעות במכרז. מספר קנסות בגין אותה עברה ייספרו כקנסות שונים.
- 2.4. תנאי לפסילת הצעה
- 2.4.1. במקרה שלהלן לוועדת המכרזים לא יהיה שיקול דעת, כאמור בסעיף 2.3 לעיל, והוועדה תפסול את ההצעה על סף:
- 2.4.1.1. הצעות שעולה מהן כי בקיום ההתקשרות ייפגעו זכויות עובדים. וועדת המכרזים תבחן תנאי זה בהצעה בהתאם לעלויות השכר המפורטות בנספח התמחיר, עלויות נוספות בהתאם לדרישות שנקבעו במסמכי המכרז ועצם קיומו של רווח לספק בלבד.
- 2.5. ציון סף להתמודדות במכרזים
- 2.5.1. ציוני מבדק זכויות עובדים נקבעים על ידי חטיבת הביקורת באגף החשב הכללי ומפורסמים בקובץ המצורף להוראת תכ"ם, "מערכת מרכזי לביקורת על זכויות עובדים המועסקים על ידי קבלני שירותים בתחומי השמירה, האבטחה, הניקיון וההסעדה", מס' 5.1.4.





2.5.2. משרד האוצר פועל לתיקון [תקנות חובת המכרזים, תשנ"ג-1993](#), שלפיו קבלן שירות בתחום שמירה, אבטחה, ניקיון או הסעדה, אשר קיבל ציון מבדק נמוך בשל הפרת זכויות עובדים בתחומים אלו כפי שייקבע [בתקנות חובת המכרזים, תשנ"ג-1993](#), לא יוכל להגיש הצעות במכרזים שמפרסמת המדינה בתחומים אלו לתקופה שתיקבע בתקנות.

2.6. אמות מידה לבחירת הצעה

2.6.1. ועדת המכרזים תהיה רשאית להתחשב כאמת מידה לבדיקת הצעה בהתנהלותו של המציע בנוגע לשמירת זכויות עובדים [לפי תקנה 22(א)(6) [בתקנות חובת המכרזים, תשנ"ג-1993](#)], לרבות בקיומה של חוות דעת שלילית בכתב או בדוח ביקורת שלילי בעניין זה, מאת משרד שאתו התקשר המציע במהלך 3 השנים שקדמו למועד האחרון להגשת הצעות וכן בנתונים נוספים בנוגע לשמירה על זכויות עובדים, אשר הוגשו במסגרת המסמכים שהוגשו במועד הגשת הצעה למכרז.

2.6.2. ועדת המכרזים תכלול במסגרת אמות המידה את ציוני מבדק זכויות עובדים, המפורסמים בקובץ המצורף [להוראת תכ"ם, "מערך מרכזי לביקורת על זכויות עובדים המועסקים על ידי קבלני שירותים בתחומי השמירה, האבטחה, הניקיון וההסעדה", מס' 5.1.4](#). ציון מבדק זכויות העובדים יהווה 40% מאמות המידה לבחירת ההצעה במכרז.

2.6.3. דירוג קבלן שירותים במכרז, בגינו טרם פורסם ציון מבדק זכויות עובדים, ייקבע על פי מדדי איכות ומחיר בלבד, כאשר משקל ציון מבדק זכויות עובדים במכרז יוקצה באופן יחסי בין אמות המידה האחרות במכרז.

2.6.4. אם ייוודע לעורך המכרז שהמציע או בעל הזיקה אליו, אשר קיבל ציון מבדק סופי, ולאחר מכן הקים עסק, או תאגיד, או שהגיש הצעות למכרז באמצעות חברות (חברה בת, חברה אחות, חברה נכדה), בין היתר, כדי לחמוק מציון המבדק שקיבל בעבר, רשאי עורך המכרז, בתיאום עם הלשכה המשפטית ואגף הרישוי במשרד הכלכלה והמסחר, לייחס את ציון המבדק, שניתן בעבר למציע, לעסק החדש שהקים או לחברה בקבוצה. ההחלטה בדבר ייחוס ציון המבדק כאמור תתקבל לאחר שיערך למציע שימוע במסגרתו יציג את טענותיו.

2.7. סעיפים בהסכם ההתקשרות

2.7.1. בכל הסכם עם קבלן השירותים יכלול עורך המכרז של המשרד את הסעיפים הבאים:

2.7.1.1. הקבלן מתחייב לשלם לעובדים המועסקים על ידו, בקשר לביצועו של חוזה זה, כל תשלום או זכות המגיעים להם על פי כל דין, הסכם קיבוצי או צו הרחבה החלים עליהם וכן על פי הוראות חוזה זה (להלן: "הוראות הדין"). שכר השעה אשר ישולם על ידי הקבלן לעובדיו לא יפחת מעלות השכר כפי שהצהיר עליה במועד הגשת ההצעות למכרז, ובכל מקרה עלות זו לא תפחת מעלות השכר המינימלית הנקבעת על ידי שר הכלכלה ומתעדכנת מעת לעת. יובהר כי במקרים שבהם נספח התמחיר שנקבע במכרז





מיטיב עם העובד לעומת הוראות הדין, יש לפעול בהתאם לקבוע בנספח התמחיר. הפרת סעיף זה היא הפרה יסודית של החוזה ועילה לביטולו המידי.

2.7.1.2. הקבלן מתחייב, במקרה הצורך, להסדיר את יחסי העבודה בינו לבין העובדים המועסקים על ידו לצורך חוזה זה בהסכם העסקה התואם את דרישות החוזה. הפרת סעיף זה היא הפרה יסודית של החוזה ועילה לביטולו המידי. אם יבקש הקבלן להיטיב עם עובדיו יותר מהקבוע בהסכם זה, הוא רשאי על פי שיקול דעתו בלבד לעשות כן ובלבד שיישא בכל עלות נוספת שתידרש.

2.7.1.3. הקבלן ימסור לכל עובד על פי חוזה זה תלוש שכר חודשי בהתאם לתיקון מס' 24 לחוק [הגנת השכר, תשי"ח-1958](#). אם נמנע עובד מלאסוף את תלוש השכר שלו בפרק זמן של 30 יום, ישלח לו אותו הקבלן בדואר מיד לאחר המועד האמור.

2.7.1.4. הקבלן ימציא לכל עובדיו הודעה לפי [חוק הודעה לעובד ולמועמד לעבודה \(תנאי עבודה והליכי מיון וקבלה לעבודה\), תשס"ב-2002](#). לעובד שאינו קורא עברית תומצא הודעה לעיון בשפה המובנת לו. תנאי לתחילת ההתקשרות יהיה המצאת טופס הכולל את פרטי העובדים שקיבלו את ההודעה וכן הצהרה כי העובד קיבל את ההודעה, קרא אותה והבין את תוכנה, וזאת בצירוף נוסח ההודעה שנמסרה לעובד או נוסח ההודעה המעודכנת לעובד.

2.7.1.5. אחת לחצי שנה ימציא הקבלן למשרד הצהרה שהוא עומד בכל החובות והתשלומים החלים עליו לפי חוקי העבודה ולפי הסכם ההתקשרות כלפי עובדיו המוצבים באתרי המשרד ובמתקניו. על ההצהרה להיות חתומה בידי מורשה חתימה מטעם קבלן השירותים ועל ידי עורך דין.

2.7.1.6. הקבלן יבטח את עובדיו בביטוח פנסיוני התואם את הקבוע ב[צו ההרחבה \[נוסח משולב\] לפנסיה חובה 2011](#) (י"פ 5772 (29.1.08), 1736 (להלן: "צו ההרחבה"), בשינויים שיפורטו להלן:

2.7.1.6.1. על הקבלן לא יחולו הסייגים הקבועים בסעיף 4.א.1 – 5 לצו ההרחבה.

2.7.1.6.2. על אף האמור בצו ההרחבה (ובעיקר בסעיף 6 ד' לצו) שיעור ההפרשות

מהשכר הפנסיוני לפוליסה אישית על שם העובד בקופת גמל [בהתאם

לסעיף 13 של [חוק הפיקוח על שירותים פיננסיים \(קופות גמל\), תשס"ה-](#)

[2005](#)] אשר להם מחויב הקבלן החל מיום העסקת העובד לצורך ביצוע

ההתקשרות יהיה כדלקמן:





הפרשות המעביד	הפרשות העובד	המעביד לפיצויים	סה"כ
7.5%	7%	8.33%	22.83%

2.7.1.6.3 על ההפרשה הפנסיונית לעמוד בכל התנאים המוגדרים בסעיף 14 לחוק

[פיצויי פיטורים, תשכ"ג-1963.](#)

2.7.1.6.4 על אף האמור בסעיפים 1.א.3 ו- 6.ה. – 6.ז.ה' – ז' לצו ההרחבה

(נוסח משולב) לפנסיה חובה, עובד המועסק על ידי הקבלן לצורך ביצוע חוזה זה יהיה זכאי לביטוח הפנסיוני ולביצוע ההפרשות בשיעורים המצוינים לעיל החל מיום העסקת העובד לצורך ביצוע ההתקשרות.

2.7.1.6.5 ההפקדות ותשלומי המעביד עבור פיצויי פיטורים לא ניתנים להחזרה

למעביד גם במקרה שבו העובד הפסיק את עבודתו מרצונו.

2.7.1.6.6 למען הסר ספק, מובהר כי למרות הוראות סעיף 23 לחוק הפיקוח על

[שירותים פיננסיים \(קופות גמל\), תשס"ה-2005](#), לא יהיה הקבלן רשאי למשוך את כספי התגמולים שנצברו בקופה, לרבות תגמולי המעסיק.

2.7.1.6.7 חל על הקבלן איסור לבצע את ההסדר הפנסיוני באמצעות סוכנות שהוא

בעל עניין בה או שבעל עניין בקבלן הוא בעל עניין בסוכנות.

2.7.1.7 הקבלן מתחייב להפריש לקופת גמל בגין קצובת הנסיעה המשולמת לעובד. הפרשות

כאמור יהיו כדלקמן:

הפרשות העובד	הפרשות המעביד	סה"כ
5%	5%	10%

2.7.1.8 [קרן השתלמות](#)

2.7.1.8.1 הקבלן מתחייב להפריש עבור העובדים תשלומים חודשיים לקרן

השתלמות שתיבחר על ידי העובד.

2.7.1.8.2 הפרשות עבור הקרן, בין אם נבחרה קרן על ידי העובד ובין אם לאו, יבוצעו

ובהתאם לכללים המפורסמים ב[הודעה](#), "עלות שכר למעסיק לכל שעת

[עבודה בתחום הניקיון](#)", ו**הודעה**, "עלות שכר למעסיק לכל שעת עבודה

[בתחום השמירה והאבטחה](#)".





סה"כ	הפרשות המעביד	הפרשות העובד
10%	7.5%	2.5%

2.7.2. הקבלן מתחייב, לא יאוחר מ-60 יום מיום החתימה על ההסכם, להעביר ל"גוף מוסדי" ול"מוצר הפנסיוני" [כמשמעותם ב**חוק הפיקוח על שירותים פיננסיים (ייעוץ, שיווק ומערכת סליקה פנסיוניים), תשס"ה-2005**] (אחד או יותר), שאליו מפקיד הספק את התשלומים הפנסיוניים עבור העובד (בסעיף זה – "הקופה") רשימה הכוללת את הפרטים הבאים:

2.7.2.1. שם פרטי, שם משפחה, מען העובד, מספר תעודת זהות, תאריך תחילת עבודה של העובד המועסק על ידו לצורך ביצוע חוזה זה, ושבגינתו מפריש הספק תשלומים פנסיוניים לקופה.

2.7.2.2. פירוט שכרו החודשי של העובד החל מיום החתימה על החוזה או החל מיום קליטתו של העובד או החל מהיום שהעובד התחיל לעבוד מכוח חוזה זה, לפי העניין.

2.7.2.3. העתק מהרשימה יועבר למזמין, מוחתם בחותמת "העתק זהה למקור", וחתום על ידי עורך דין.

2.7.2.4. רישום חסר או כוזב של הדיווח יהיה הפרה יסודית של החוזה ועילה לביטולו.

2.7.2.5. דיווח זה יחזור על עצמו מדי 1 בחודש פברואר ו-1 בחודש אוגוסט של כל שנה. הדיווח יכול גם את רשימת העובדים שהועסקו על ידי הספק לצורך ביצוע חוזה זה, ושסיימו את עבודתם אצלו מכל סיבה שהיא במהלך חצי השנה שקדמה למועד הדיווח.

2.7.2.6. ההוראות דלעיל יעוגנו ויפורטו בהודעה לעובד כמפורט בסעיף 2.7.1.4 לעיל.

2.7.2.7. התקשרויות בתחום הניקיון

2.7.2.7.1. הקבלן מתחייב לנהל רישום מרוכז ומסודר לוותק שנצבר לעובדיו. חישוב הוותק יעשה בהתאם לכללים המפורסמים ב**הודעה, "עלות שכר למעסיק לכל שעת עבודה בתחום הניקיון"**.

2.7.2.7.2. הקבלן מתחייב כי, במועד סיום ההתקשרות עם המשרד הממשלתי, יעביר למשרד ולקבלן הנכנס במקומו את רשימת העובדים שהועסקו על ידו לצורך מתן השירותים במשרד, וכן הוותק שצברו בהתאם לקבוע בסעיף 7 לצו ההרחבה בענף הניקיון מיום 1 במרץ 2014.

2.7.3. כללי הצמדה

2.7.3.1. כללי הצמדה יחולקו לשניים. כללי הצמדה עבור רכיבים שהם שכר עבודה וכללי הצמדה עבור רכיבים שאינם שכר עבודה. לשם כך, יש לדרוש מקבלן השירותים לציין במסגרת הגשת הצעתו במכרז את היקף משרות כוח האדם אשר יועסק על ידו לצורך ביצוע ההתקשרות.





- 2.7.3.2. כללי ההצמדה בעדכון רכיבי השכר: במקרה שעודכן רכיב מרכיבי ערך שעת העבודה מכוח הוראות חוק או צו הרחבה או כל הסכם שחתמה המדינה, יעודכן ערך שעת העבודה לנותן השירות בהתאם, במועד שבו חל עדכון הרכיבים. תקורת הקבלן לא תגדל בעקבות עליית ערך שעת עבודה. יובהר כי הקבלן מתחייב להעביר תוספות אלו לעובדיו במלואן.
- 2.7.3.2.1. במקרים בהם עובדי הקבלן מרוויחים שכר יסוד הגבוה מהשכר המינימלי המפורסם בהודעה, "עלות שכר למעסיק לכל שעת עבודה בתחום הניקיון" או הודעה, "עלות שכר למעסיק לכל שעת עבודה בתחום השמירה והאבטחה", עדכון בשכר היסוד המינימלי לא יגרור עליה מקבילה בשכר העובדים כל עוד שכרם גבוה מהשכר המעודכן אשר פורסם בהודעה.
- 2.7.3.3. התשלום עבור רכיבים שאינם שכר עבודה יוצמדו על פי הכללים הקבועים בהוראת [תכ"ם, "כללי הצמדה בהתקשרויות", מס' 7.3.2.](#)
- 2.7.4. הארכת התקשרות מתוקף אופציה הקיימת בהסכם או לפי כל דין תמומש רק לאחר שהקבלן ימציא למשרד רישיון בתוקף כאמור בסעיף 2.1.1 לעיל ותצהירים כאמור בסעיפים 2.1 ו-2.2 לעיל, בנוגע לתקופה שחלפה מאז ראשית ההתקשרות. אם היו לקבלן הרשעות או קנסות כמפורט בסעיפים לעיל, תפעל ועדת המכרזים בהתאם לאמור בסעיפים 2.32.3 ו-2.4 לעיל.
- 2.7.5. במסגרת השיקולים להארכת התקשרות מתוקף אופציה הקיימת בהסכם, יובא בחשבון על ידי ועדת מכרזים בין היתר ציון המבדק הסופי, אשר ניתן לקבלן השירותים.
- 2.7.6. הקבלן יפעיל מנגנון מסודר וקבוע המתעד את זמני נוכחות העובד במקום העבודה.
- 2.7.7. הקבלן יתחייב לעדכן את המזמין באופן מיידי על כל התראה מנהלית שיקבל מהממונה בגין הפרה של חוקי העבודה המפורטים [בנספח ג – רשימת החוקים המפורטים בתוספת השלישית בחוק להגברת האכיפה של דיני העבודה](#), וידווח למזמין על אופן תיקון ההפרה שנמצאה על ידי הממונה.
- 2.7.8. הקבלן יתחייב לשתף פעולה באופן מלא עם ביקורות שייערכו מטעם יחידת הביקורת באגף החשב הכללי, מינהל ההסדרה והאכיפה במשרד הכלכלה, רשות האוכלוסין וההגירה, משרדי הממשלה וכל גורם מקצועי אשר ימונה על ידי החשב הכללי או על ידי משרדי הממשלה לעניין שמירת זכויות עובדים. הפרת סעיף זה מהווה הפרה יסודית של החוזה ועילה לביטולו המיידי.
- 2.7.9. במסגרת הביקורת יידרש הקבלן להמציא, בין היתר, אישורים על תשלומים למס הכנסה, למוסד לביטוח לאומי, לקרנות פנסיה ולקופות גמל, תלושי שכר, דוחות נוכחות של העובדים המועסקים במשרדי הממשלה וכן כל מסמך אחר הרלוונטי לביקורת לרבות קבצים ממוחשבים. הפרת סעיף זה מהווה הפרה יסודית של החוזה ועילה לביטולו המיידי.
- 2.7.10. במקרים שבהם נמצאה הפרה של זכויות עובדים, יועברו כל הממצאים בכתב לקבלן והעתקים יועברו למשרד שבו התבצעה העבודה. הקבלן יתחייב להמציא תוך 30 ימים תצהיר מאת ההנהלה





בצירוף חוות דעת רואה חשבון המפרט תיקון מלא של הליקויים, כולל תשלום רטרואקטיבי לעובדים שזכויותיהם הופרו. מובהר בזאת כי במקרה שהמשרד החליט על הפסקת ההתקשרות, לא יהיה בכך משום ויתור כלשהו על טענה או על תביעה למיזוי מלוא זכויות המשרד על פי תנאי ההתקשרות וכל דין.

2.7.11. הקבלן יתחייב להשיב בכתב תוך 30 ימים על כל תלונה שתועבר אליו מהמשרד המתקשר בדבר פגיעה בזכויות העובדים המועסקים על ידו במשרד. בתשובתו יפרט הקבלן את הליך בדיקת התלונה ואת האופן שבו טופלה. המשרד יעדכן את יחידת הביקורת באגף החשב הכללי בהתאם.

2.7.12. הקבלן מתחייב לדווח למשרד אם נשלל ממנו הרישיון הקבוע [בחוק העסקת עובדים על ידי קבלני כוח אדם, תשנ"ו-1996](#).

2.7.13. הקבלן מתחייב כי לצורך ביצוע העבודות נשוא ההסכם, לא יועסקו עובדים זרים על ידו בין במישרין ובין בעקיפין, וכן ידועים לו הצעדים שיינקטו נגדו במקרה שיפר סעיף זה בהסכם כמפורט [בהוראת תכ"ם, "עידוד העסקת עובדים ישראלים במסגרת התקשרויות הממשלה", מס' 7.11.6](#).

2.7.14. הקבלן מתחייב לצרף לתלוש המשכורת הראשון הנמסר לכל עובד מטעמו הנותן שירות במשרד, הודעה בכתב בדבר מיקומה המדויק של תיבת התלונות שאליה יוכל העובד למסור הודעה למשרד בדבר פגיעה בזכויותיו על ידי הקבלן. בנוסף, יידרש הקבלן לצרף הודעה כאמור, מדי שנה, בתלוש המשכורת של חודש ינואר לכלל עובדיו הנותנים שירות במשרד.

2.7.15. על מנת לעודד מצוינות בקרב העובדים, מתחייב הקבלן לשלם, אחת לשנה ולא יאוחר מחודש אפריל בכל שנה, מענק מצוינות לעובדים מצטיינים בגובה 1% מבסיס השכר המצרפי של עובדי הקבלן באותה שנה כמפורט להלן ועל פי אמות מידה שתקבע המדינה מעת לעת שיפורסמו [בהודעה, "אמות מידה להענקת מענק מצוינות לעובדי קבלן בתחומי השמירה, האבטחה והניקיון"](#). יובהר כי הקבלן מתחייב לשלם בכל שנה את הסכום הכולל במלואו.

2.7.15.1. שכר הבסיס לחישוב מצוינות בעבודה יהיה הסך הכולל של רכיבי שכר היסוד המפורסם

[בהודעה, "עלות שכר למעסיק לכל שעת עבודה בתחום הניקיון" או הודעה, "עלות שכר](#)

[למעסיק לכל שעת עבודה בתחום השמירה והאבטחה"](#) (גם עבור עובדים ששכרם גבוה

מהשכר הנקוב בהודעה), בתוספת גמול בעד עבודה בשעות נוספות או ביום מנוחה,

ככל שהעובד זכאי להם, וקצובת נסיעה בתקופה אשר בעדה משולם המענק.

2.7.15.2. המענק שישולם, אינו מהווה שכר לכל דבר ועניין, לא יובא בחשבון לעניין פיצויי פיטורים

או לחישוב ערך שעה, ולא יבצעו בגינו הפרשות כלשהן (לרבות הפרשות לקופת גמל,

ובכלל זה קרן פנסיה וקרן השתלמות).





2.7.16. שי לחג

2.7.16.1. שי לרגל ראש השנה ולרגל חג הפסח לעובד שמירה:

2.7.16.1.1. הקבלן יעניק שי לעובד אשר היה מועסק בתחילת החודש שבו חל ערב

ראש השנה או חל ערב פסח, לפי העניין. **השי לא יוענק בטובין או בשווה**

כסף כגון תלושי קנייה.

2.7.16.1.2. גובה השי השנתי ייקבע בהתאם לעדכונים שיחולו לגבי השתתפות

המדינה בשי לחג, המוענק לעובדים המועסקים בשירות המדינה, כמפורט

בחוזרי נציבות שירות המדינה בנושא ובצו ההרחבה בענף השמירה

ואבטחה (על פי הגבוה מביניהם). השי יינתן בשני חלקים, חלקו לקראת

חג הפסח וחלקו לקראת ראש השנה.

2.7.16.2. שי לרגל ראש השנה ולרגל חג הפסח לעובדי ניקיון:

2.7.16.2.1. הקבלן יעניק שי לעובד אשר היה מועסק בתחילת החודש שבו חל ערב

ראש השנה או ערב פסח, לפי העניין. **השי לא יוענק בטובין או בשווה**

כסף, כגון תלושי קנייה.

2.7.16.2.2. גובה השי השנתי ייקבע ויתעדכן בהתאם למפורט בהודעה. "עלות שכר

למעסיק לכל שעת עבודה בתחום הניקיון". השי יינתן בשני חלקים, חלקו

לקראת חג הפסח וחלקו לקראת ראש השנה.

2.7.16.3. שי בטובין לחג

2.7.16.3.1. הקבלן יעניק לעובד שי בטובין במועדים שבהם ניתן השי לעובדי המדינה

(כגון: סלסלת שי לט"ו בשבט, משלוח מנות בפורים וכו') בשווי השתתפות

המשרד שניתנה לעובד המדינה. הקבלן יזוכה במלוא סכום שווי המתנה

שקבע המשרד.

2.7.16.3.2. המשרד יעביר לקבלן דרישה לרכישת שי בטובין לחג (כגון: סלסלת שי

לט"ו בשבט, משלוח מנות בפורים וכו').

2.7.16.3.3. שווי ההשתתפות בתשלום לקבלן יהיה שווה לסכום השתתפות המשרד

בשי המחולק לעובדי המדינה ללא סכום ההשתתפות של ועדי העובדים,

אם ישנה השתתפות כאמור.

2.7.16.3.4. התשלום לקבלן עבור השי ייעשה כנגד הצגת חשבונית והצהרת הקבלן כי

השי בטובין ניתן לכלל העובדים.

2.8. תשלום ייחודי בהנחיית החשב הכללי

2.8.1. הנחייה זו מטרתה לחזק את ההגנה על השתכרותם של עובדי הקבלן בתחום האבטחה, השמירה

והניקיון, בקיומן של נסיבות מיוחדות עקב סופת שלגים או הקדמת מועד הבחירות לכנסת ישראל





(להלן: "נסיבות מיוחדות"), אשר מונעות מן העובד להתייבב לעבודתו או לחילופין להשלים את שעות עבודתו. הגנה זו מוענקת נוכח מאפייניה הייחודיים של אוכלוסייה זו ותנאי העסקה הייחודיים שלה.

2.8.1.1 בעת קיומן של נסיבות מיוחדות אשר בעטיין נמנע מעובד הקבלן מלהתייבב במקום העבודה או מלהשלים את שעות עבודתו, בסמכותו של החשב הכללי, על פי שיקול דעתו הבלעדי, להנחות כי ישולם לעובד הקבלן במשרדי הממשלה תשלום בגין שעות עבודה שנמנע מלבצע או להשלים - כולן או מקצתן.

2.8.1.2 השעות בגינן ישולם התשלום הייחודי יקבעו בהתאם לנסיבות ועל-פי שיקול דעתו הבלעדי של החשב הכללי.

2.8.1.3 החשבים במשרדי הממשלה ישלמו לקבלן בגין העלות האמורה בסעיף 2.8.1.1 לעיל, בכפוף לבדיקה ובקרה אחר ביצוע התשלומים כאמור.

2.8.1.4 הנחיית החשב הכללי בדבר מתן התשלום האמור, הינה על פי שיקול דעתו, ואין כל תחולה להוראות נציבות שירות המדינה בדבר עובדי המדינה לעניין זה. ואולם, יובהר כי ככל שיינתן תשלום כאמור, ברי כי לא יחרוג תשלום שעות זה מההנחיה שניתנה בעניין זה לגבי עובדי מדינה.

2.8.2 מענק שימור לעובדי ניקיון

2.8.2.1 במשרדים בהם קיים קושי בשימור וגיוס עובדי ניקיון, המשרד רשאי לשפות את חברות הקבלן עבור מענקי שימור שנתיים לעובדי הניקיון.

2.8.2.2 סכום מענק השימור לעובד לשנה לא יעלה על גובה שכר המינימום לחודש.

2.8.2.3 העברת התשלום האמור לחברות הקבלן, תהא בכפוף לבדיקה ובקרה אחר ביצוע התשלומים בפועל לעובדי הקבלן.

2.9 גמול שעות עבודה במנוחה השבועית

2.9.1 הנחייה זו מטרתה להבהיר את נושא גמול שעות העבודה במנוחה השבועית. ככלל, בגין עבודה במנוחה השבועית, שמתבצעת בהתאם להוראת הגורמים הרלוונטיים, ישופה קבלן השירותים בערך השעתי כולל גמול נוסף של 50%.

2.9.2 בהתאם לסעיף 7 לחוק שעות עבודה ומנוחה, התשי"א-1951, העובד יהיה זכאי ל-36 שעות מנוחה רצופות בכל שבוע, ובכללן 25 שעות בגין יום המנוחה הדתי (יום שישי, שבת או ראשון), בהתאם לדתו ולבחירתו. סעיף 17 לחוק שעות עבודה ומנוחה, התשי"א-1951, קובע כי עובד אשר התבקש לעבוד ביום המנוחה, יהא זכאי לגמול בשיעור של 150% משעת עבודתו, לכל הפחות, וכן יהא זכאי לשעות מנוחה חלופיות, במספר ובזמן שנקבע בהיתר ההעסקה.

2.9.3 בהתאם לצו ההרחבה בענף השמירה והאבטחה 2022, עובדי שמירה ואבטחה יהיו זכאים ל-36 שעות מנוחה בשבוע, כאמור לעיל, אשר תחולנה משעה 16:00 ביום שישי ועד לשעה 04:00 ביום





ראשון. לדוגמה, עובד אשר עבד ביום שישי החל מהשעה 12:00 ועד לשעה 20:00 ביום זה, יהא זכאי לגמול עבודה במנוחה שבועית בגין שעות העבודה מהשעה 16:00 ואילך; עובד אשר עבד במוצאי שבת במשמרת אשר הסתיימה ביום ראשון לאחר השעה 04:00 בבוקר, יהא זכאי לגמול עבודה במנוחה השבועית עד השעה 04:00 בלבד.

2.9.4. לאור האמור בסעיפים 2.9.1 - 2.9.3 לעיל, על ועדת המכרזים לפעול למניעת מצב של מכרז הפסד. באחריות המשרד לציין במסגרת מסמכי המכרז כי מצבת כוח האדם המוצע תאפשר מתן 36 שעות מנוחה שבועיות לעובד, או לחלופין שיפוי קבלן השירותים עבור גמול שעות עבודה במנוחה השבועית.

2.10. ניהול ההתקשרות מול הקבלן הזוכה

2.10.1. המשרד ישלם לקבלן בפועל סכום שישקף לכל הפחות את עלות השכר המינימלית ואת העלויות הנוספות כולל רווח בהתאם להצעת הקבלן במועד הגשת ההצעות במכרז ובכפוף לזכויות המזמין כמפורט בהסכם.

2.10.2. מועד התשלום לקבלן יהיה לא יאוחר מ-21 ימים מהמועד שבו הומצא החשבון למזמין, בהתאם לכללים המפורטים ב**הוראת תכ"ם "מועדי תשלום"**, 1.4.3.

2.10.3. יחידת הביקורת באגף החשב הכללי תערוך אחת ל-9 חודשים ביקורת על התקשרויות משרדי הממשלה עם קבלני שירותים לקיום דיני העבודה המפורטים ב**נספח ב – רשימת חוקי העבודה**. מטרת הביקורת היא בדיקת היעדר הפרות בדיני עבודה במסגרת ביצוע ההתקשרות. הביקורות כאמור ייעשו בהתאם להוראות תכ"ם שייקבעו ויחליפו את הבדיקות שבוצעו על ידי המשרדים.

2.10.4. רואה החשבון, אשר ביצע את הביקורת, ימסור בסיום הביקורת חוות דעת בנוגע להצהרת ההנהלה בדבר היעדר הפרות בדיני העבודה במסגרת ביצוע ההתקשרות, בהתאם ל**נספח ה – הצהרה בדבר תשלום שכר מינימום והיעדר הפרות בדיני עבודה, וחוות דעת רואה חשבון**. כמו כן, ימסור רואה החשבון דוח המפרט את ממצאי הביקורת. יחידת הביקורת תעביר את הממצאים לחשב המשרד הרלוונטי, לתיקון הליקויים ולהתייחסות.

2.10.5. במקרים שבהם נמצאו בביקורת הפרות אשר קבלן השירותים לא פעל לתיקון באופן מידי, ייערך שימוע על ידי יחידת הביקורת בנוכחות קבלן השירותים, הלשכה המשפטית של המשרד, חשב המשרד ונציגים רלוונטיים מהמשרד, ובמהלכו יידונו תוצאות הדוח וההפרות הדורשות תיקון.

2.10.6. אי תיקון ההפרות תוך פרק זמן סביר יגרום לחשיפה לאחריות אזרחית ו/או פלילית כמתואר בסעיף 2.112.11 להלן. על כן לאחר השימוע, יוודאו הגורמים המקצועיים במשרד האחראים לביצוע ההתקשרות כי ההפרות תוקנו על ידי קבלן השירותים בשיתוף פעולה עם חשב המשרד, הלשכה המשפטית במשרדו ובאמצעות רואי החשבון מטעם המערך המרכזי. חשב המשרד ידווח ליחידת הביקורת על אודות תיקון ההפרות.





- 2.10.7. במקרה של אי תיקון ההפרות תוך פרק זמן סביר שהוגדר בשימוע, יפעלו הגורמים המקצועיים האחראים על ביצוע ההתקשרות בשיתוף החשב לחילוט הערבות של קבלן השירותים ו/או תפעל ועדת המכרזים לביטול החוזה עמו, בהתאם ל**חוק להגברת האכיפה של דיני העבודה, תשע"ב-2011**. חשב המשרד יעדכן בהתאם את יחידת הביקורת.
- 2.10.8. אחת לשנה יוודא חשב המשרד כי הקבלן אשר זכה במכרז של המשרד הממשלתי נושא ברישיון כקבוע ב**חוק העסקת עובדים על ידי קבלני כוח אדם, תשנ"ו-1996**. לביצוע מעקב כאמור ראה רשימת קבלני שירות המפורסמת על ידי משרד הכלכלה באתר האינטרנט של המשרד.
- 2.10.9. כל שינוי בתנאי הסכם ההתקשרות או כל פרשנות של סעיף בהסכם מחייבים אישור בכתב של היועץ המשפטי ושל חשב המשרד (או מי מטעמם).
- 2.10.10. בהתאם לאמור בסעיף 2.7.12 לעיל, ולצורך דווח יעיל במקום העבודה למסירת הודעה על פגיעה בזכויות עובדים, הסמנכ"ל הבכיר למינהל ומשאבי אנוש יתקין במקום בולט וגלוי תיבה לקבלת תלונות מאת עובדי הקבלן (להלן: "תיבת תלונות"). הודעה בדבר מיקום התיבה תועבר לקבלן השירות במועד חתימת ההסכם. בנוסף, ייתלה בלוח המודעות של המשרד נוסח הודעה המפורט ב**נספח ו – נוסח הודעה במשרד על תיבת התלונות**.
- 2.10.11. הסמנכ"ל הבכיר למינהל ומשאבי אנוש יהיה אחראי על מינוי עובד לריקון תיבת התלונות אחת לשבוע. במקרה שנמצאו תלונות בתיבה, יעבירו באופן מידי לגורמים הרלוונטיים במשרד, ובכלל זה, המנהל הכללי של המשרד, חשב המשרד, היועץ המשפטי ויחידת הביקורת של החשב הכללי במשרד האוצר, וזאת לשם ברור המידע שצוין בתלונה.
- 2.10.12. הסמנכ"ל הבכיר למינהל ומשאבי אנוש יוודא כי עובדי ניקיון, שמירה ואבטחה יהיו רשאים לרכוש ארוחה תמורת סכום זהה לסכום שמשלם עובד המדינה המועסק באותו מקום עבודה, תמורת אותה ארוחה.
- 2.10.13. הסמנכ"ל הבכיר למינהל ומשאבי אנוש ידאג להקצאת מקום בטוח לעובדים לאחסון חפציהם האישיים בזמן העבודה וכן למקום ראוי וסביר שבו יוכלו לנוח ולהתרענן בהפסקה.
- 2.11. הגברת אכיפת חוקי עבודה
- 2.11.1. **חוק להגברת האכיפה של דיני העבודה, תשע"ב-2011**, קובע כללי אכיפה מינהלית, אחריות אזרחית ופלילית נגד מזמין שירות, קרי משרדי הממשלה, בתחומים שפורטו לעיל. משרדי הממשלה יעשו כל שביכולתם על מנת למנוע מקרים של הפרת זכויות עובדים על ידי קבלני שירותים. יישום הוראה זו, לרבות כריתת חוזה בהתאם למפורט בסעיף 2.6.1 לעיל, יקנה למשרד ולמנהל הכללי שלו הגנות בדין אזרחי ופלילי.
- 2.11.2. ההוראות הקבועות בסעיפים שלהלן נועדו להנחות את המשרד בהתמודדות עם סוגיות שונות בהתקשרויות לרכישת שירותי ניקיון, אבטחה ושמירה הנובעות מהוראות חוק הגברת האכיפה. להלן דרכי הפעולה שעל המשרד לנקוט במקרים השונים:





2.11.3. הטלת עיצום כספי על מזמין שירות

2.11.3.1. במקרה שהתקבלה הודעה מאת הממונה על דרישת תשלום שנמסרה לקבלן או התראה

מאת הממונה על הפרת חובות הקבלן לפי דיני העבודה המפורטים ב**נספח ג – רשימת החוקים המפורטים בתוספת השלישית בחוק להגברת האכיפה של דיני העבודה**, ידרוש הגורם האחראי במשרד בכתב באופן מידי מהקבלן ויתרה בו כי אי-תיקון ההפרה מהווה עילה לביטול ההתקשרות. הגורם האחראי במשרד יידע את המנהל הכללי של המשרד, יושב ראש ועדת המכרזים ויחידת הביקורת בחשב הכללי על אודות ההודעה כאמור.

2.11.3.2. במקרה שההפרה לא תוקנה על ידי הקבלן לשביעות רצון מזמין השירות תוך 21 יום ממועד קבלת הודעת הממונה, הגורם האחראי במשרד יפעל לביטול החוזה תוך חילוט הערובה שנתן הקבלן. אי-ביצוע האמור יכול להביא להטלת עיצומים כספיים על המשרד או להטלת אחריות פלילית על המנהל הכללי של המשרד, כאמור בסעיף 2.11.5 לעיל בגין הפרת זכויות עובדים.

2.11.4. אחריות אזרחית על מזמין שרות

2.11.4.1. הטלת אחריות אזרחית על המשרד בשל הפרת חובת הקבלן בגין הפרת חוקי עבודה

המפורטים ב**נספח ג – רשימת החוקים המפורטים בתוספת השלישית בחוק להגברת האכיפה של דיני העבודה** וצווי הרחבה המפורטים ב**נספח ד – רשימת צווי הרחבה** כלפי עובדו תחול אם השירות ניתן במשרד באמצעות 4 עובדי קבלן לפחות (בין שמועסקים על ידי אותו קבלן ובין שלא) במהלך תקופה רצופה של 6 חודשים באופן קבוע ורציף.

2.11.4.2. במקרה שהתקבלה במשרד הודעה על העברת דרישה לקבלן למילוי חובותיו כמעסיק מאת העובד או ארגון העובדים היציג באותו מקום עבודה או ארגון העובדים שהעובד חבר בו, ובאין ארגון כאמור על ידי ארגון העוסק בקידום זכויותיהם של עובדים או הודעה ממפקח העבודה כי יש לו מידע ולפיו הקבלן לא מילא את החובה כלפי עובדו (להלן: "ההודעה"), ידרוש הגורם האחראי במשרד בכתב באופן מידי מהקבלן לתקן את ההפרה ולקבל תוך 21 יום את התייחסותו להודעה. הגורם האחראי במשרד יידע את המנהל הכללי, יושב ראש ועדת המכרזים ויחידת הביקורת בחשב הכללי וכן את הגורם הפונה על אודות קבלת הודעה והטיפול בה.

2.11.4.3. תוך 14 יום מקבלת הודעת הדרישה יפעל הגורם האחראי במשרד לבדיקה וביקורת באשר להודעת הדרישה ותיקון ההפרה אם ישנה.

2.11.4.4. תוך 21 יום מיום קבלת הודעת הדרישה, אם התברר כי אכן קיימת הפרה כאמור בהודעת הדרישה, והקבלן טרם תיקן אותה, תעביר ועדת המכרזים הודעה לקבלן כי אם ההפרה לא תתוקן תוך 7 ימים לשביעות רצון מזמין השירות, יחל המזמין בהליכי ביטול





החוזה תוך חילוט הערבות שנתן הקבלן ופרסום מכרז חדש. אי-ביצוע האמור עשוי להביא להטלת אחריות אזרחית על המשרד.

2.11.5. אחריות פלילית על מנהל כללי של המשרד

2.11.5.1. הפר קבלן את חוקי העבודה המנויים בנספח ג – רשימת החוקים המפורטים בתוספת

השלישית בחוק להגברת האכיפה של דיני העבודה, רשאי הממונה לשלוח למנהל הכללי של המשרד מזמין השירות התראה ולפיה עליו לפעול לתיקון ההפרה בידי הקבלן או לפעול בתום לב לביטול החוזה של המשרד עם הקבלן ולחילוט הערובה שנתן הקבלן, בפרק הזמן הנקוב בהתראה.

2.11.5.2. לא תוקנה ההפרה בידי הקבלן או לא פעל המשרד בתום לב לביטול החוזה עם הקבלן ולחילוט ערובה שנתן הקבלן כאמור בהתראה, תחול אחריות פלילית על המנהל הכללי של המשרד, אלא אם כן הוכיח כי עשה כל שניתן בנסיבות העניין לקיום חובתו.

2.11.5.3. המנהל הכללי של המשרד חייב לפקח ולעשות כל שניתן למניעת חתימה על חוזה שלא כלולים בו הסעיפים 2.2.2.5 ו- 2.7.1.1 בידי המשרד. הפרת חובה זו דינה קנס. למרות האמור לעיל, נחתם חוזה כאמור בידי המשרד, תחול אחריות פלילית על המנהל הכללי של המשרד, אלא אם כן הוכיח שעשה כל שניתן כדי למנוע את העברה.

2.11.6. ביקורת בהתקשרויות עקיפות

על מנת לחזק את ההגנה על השתכרותם של עובדי שירותים מתחומי השמירה, האבטחה והניקיון, במקרים בהם המשרד הממשלתי אינו מתקשר באופן ישיר עם ספקי השירותים, אלא ההתקשרות נעשית באמצעות גורם שלישי מתווך (להלן: "חברת ניהול"), יש לפעול כדלקמן:

2.11.6.1. בכל הסכם התקשרות של המדינה עם חברת ניהול, תתחייב חברת הניהול לבצע ביקורת במטרה לוודא שנשמרות זכויותיהם של עובדי ספקי השירותים כאמור לעיל על-פי כל דין, הסכם קיבוצי ו/או צווי הרחבה בענף השמירה, האבטחה והניקיון ו/או הנחיות החשב הכללי.

2.11.6.2. הביקורת תבצע בהתאם לחוק להגברת האכיפה של דיני העבודה, תשע"ב-2011, ותקנותיו.

2.11.6.3. בתום כל שנה קלנדרית ממועד החתימה על ההסכם, תבצע חברת הניהול ביקורת בהתאם לחוק להגברת האכיפה של דיני העבודה, תשע"ב-2011, כלפי העובדים המועסקים על ידה ו/או באמצעות ספק השירותים.

2.11.6.4. הארכת התקשרות בין המדינה לחברת ניהול, מתוקף אופציה הקיימת בהסכם או לפי כל דין, תמומש רק לאחר שחברת הניהול תמציא למשרד הממשלתי בתום כל שנה קלנדרית, הצהרה חתומה בידי מורשה חתימה מטעם חברת הניהול ועל ידי עורך דין, לפיה חברת הניהול ביצעה ביקורת בעניין מתן השירותים לקיום דיני העבודה.





- 2.11.6.5. חברת הניהול תעביר למשרד העתק של דוח הביקורת הסופי תוך 30 ימים ממועד השלמתו ולא יאוחר מתום כל שנה קלנדרית ממועד חתימה על ההסכם.
- 2.11.6.6. המשרד הממשלתי יעביר את דוחות הביקורת ליחידת הביקורת באגף החשב הכללי. יחידת הביקורת תהא רשאית לבחון את דוחות הביקורת. ככל שיימצא ליקוי בדוח הביקורת, תיידע יחידת הביקורת את הגורם האחראי במשרד.
- 2.11.6.7. באחריות הגורם האחראי במשרד לבחון את דוח הביקורת. ככל שיימצא ליקוי בדוח הביקורת, יטפל הגורם האחראי במשרד בממצאים מול חברת הניהול, שתעשה כל שביכולתה לתיקון ההפרה בידי ספק השירותים.
- 2.11.6.7.1. אי תיקון ההפרות תוך פרק זמן סביר יאפשר לגורם האחראי במשרד להשתמש בעת הצורך בכלים המשפטיים העומדים לרשותו מכוח הסכם ההתקשרות ומכוח החוק.

3. מסמכים ישימים

- 3.1. [חוק הבנקאות \(רישוי\), תשמ"א-1981.](#)
- 3.2. [חוק להגברת האכיפה של דיני העבודה, תשע"ב-2011.](#)
- 3.3. [חוק הפיקוח על שירותים פיננסיים \(קופות גמל\), תשס"ה-2005.](#)
- 3.4. [חוק הפיקוח על שירותים פיננסיים \(ייעוץ, שיווק ומערכת סליקה פנסיוניים\), תשס"ה-2005.](#)
- 3.5. [חוק חובת המכרזים, תשנ"ב-1992.](#)
- 3.6. [חוק העסקת עובדים על ידי קבלני כוח אדם, תשנ"ו-1996.](#)
- 3.7. [חוק הגנת השכר, תשי"ח-1958.](#)
- 3.8. [חוק עסקאות גופים ציבוריים, תשל"ו-1976.](#)
- 3.9. [חוק פיצויי פיטורים, תשכ"ג-1963.](#)
- 3.10. [חוק ניירות ערך, תשכ"ח-1968.](#)
- 3.11. [חוק שכר מינימום, תשמ"ז-1987.](#)
- 3.12. [חוק הודעה לעובד ולמועמד לעבודה \(תנאי עבודה והליכי מיון וקבלה לעבודה\), תשס"ב-2002.](#)
- 3.13. [חוק שעות עבודה ומנוחה, התשי"א-1951.](#)
- 3.14. [תקנות חובת המכרזים תשנ"ג-1993.](#)
- 3.15. [פקודת הראיות \[נוסח חדש\], תשל"א-1971.](#)
- 3.16. [צו הרחבה \[נוסח משולב\] לפנסיה חובה 2011.](#)
- 3.17. [צו ההרחבה בענף השמירה והאבטחה 2022.](#)
- 3.18. [הוראת תכ"ם, "הגדרות בנושא התקשרויות ורכישות", מס' 7.0.1.](#)





- 3.19. [הוראת תכ"ם, מערך מרכזי לביקורת על זכויות עובדים המועסקים על ידי קבלני שירותים בתחומי השמירה, האבטחה, הניקיון וההסעדה, מס' 5.1.4.](#)
- 3.20. [הוראת תכ"ם, "עידוד העסקת עובדים ישראלים במסגרת התקשרויות הממשלה", מס' 7.11.6.](#)
- 3.21. [הוראת תכ"ם, "כללי הצמדה בהתקשרויות", מס' 7.3.2.](#)
- 3.22. [הוראת תכ"ם, "מועדי תשלום", מס' 1.4.3.](#)
- 3.23. [תקשי"ר, "סכומי השתתפות המשרדים ויחידות הסמך בשי לחגים ובפעולות חברה ותרבות לעובדים פעילים וגמלאים", פרק 06.41.](#)
- 3.24. [הודעה, "נוהל קבלת אישור בדבר הרשעות וקנסות בגין הפרת חוקי העבודה".](#)
- 3.25. [הודעה, "עלות שכר למעסיק לכל שעת עבודה בתחום הניקיון".](#)
- 3.26. [הודעה, "עלות שכר למעסיק לכל שעת עבודה בתחום השמירה והאבטחה".](#)
- 3.27. [הודעה, "אמות מידה להענקת מענק מצוינות לעובדי קבלן בתחומי השמירה, האבטחה והניקיון".](#)
- 3.28. [אתר האינטרנט של מינהל ההסדרה והאכיפה במשרד העבודה והרווחה והשירותים החברתיים.](#)
4. נספחים
- 4.1. [נספח א – הגדרות.](#)
- 4.2. [נספח ב – רשימת חוקי העבודה.](#)
- 4.3. [נספח ג – רשימת החוקים המפורטים בתוספת השלישית בחוק להגברת האכיפה של דיני העבודה.](#)
- 4.4. [נספח ד – רשימת צווי הרחבה.](#)
- 4.5. [נספח ה – הצהרה בדבר תשלום שכר מינימום והיעדר הפרות בדיני עבודה, וחוות דעת רואה חשבון.](#)
- 4.6. [נספח ו – נוסח הודעה במשרד על תיבת התלונות.](#)
- 4.7. [נספח ז – עלות השכר למעביד.](#)
- 4.8. [נספח ח – טבלת שינויים שבוצעו בהוראה.](#)





נספח א

הגדרות

1. בעל עניין – כמשמעותו בחוק ניירות ערך, תשכ"ח-1968.
2. בעל זיקה – כהגדרתו בסעיף 2 לחוק עסקאות גופים ציבוריים, תשל"ו-1976.
3. הגורם האחראי במשרד - סמנכ"ל בכיר למינהל ומשאבי אנוש במשרד.
4. הממונה – מפקח עבודה בכיר שמינה שר התעשייה המסחר והתעסוקה.
5. חוק להגברת האכיפה – חוק להגברת האכיפה של דיני העבודה, תשע"ב-2011.
6. קופת גמל – קרן או תכנית ביטוח שניתן לגביהן אישור קופת גמל לפי הוראות סעיף 13 של חוק הפיקוח על שירותים פיננסיים (קופות גמל), תשס"ה-2005.
7. שירותים – שירותי שמירה, אבטחה וניקיון.
8. תצהיר בכתב – כמשמעותו בסימן א' לפרק ב' לפקודת הראיות [נוסח חדש], תשל"א-1971.
9. ראה הגדרות נוספות בהוראת תכ"ם, "הגדרות בנושא התקשרויות ורכישות", מס' 7.0.1.





נספח ב

רשימת חוקי העבודה

- קבלן יתחייב בכתב לקיים בתקופת הסכם ההתקשרות את האמור בחוקים הבאים:
- פקודת תאונות ומחלות משלוח יד (הודעה), 1945.
 - פקודת הבטיחות בעבודה, 1946.
 - חוק החיילים המשוחררים (החזרה לעבודה), תש"ט-1949.
 - חוק שעות עבודה ומנוחה, תשי"א-1951.
 - חוק חופשה שנתית, תשי"א-1951.
 - חוק החניכות, תשי"ג-1953.
 - חוק עבודת הנוער, תשי"ג-1953.
 - חוק עבודת נשים, תשי"ד-1954.
 - חוק ארגון הפיקוח על העבודה, תשי"ד-1954.
 - חוק הגנת השכר, תשי"ח-1958.
 - חוק שירות התעסוקה, תשי"ט-1959.
 - חוק שירות עבודה בשעת חירום, תשכ"ז-1967.
 - חוק הביטוח הלאומי [נוסח משולב], תשנ"ה-1995.
 - חוק הסכמים קיבוציים, תשי"ז-1957.
 - חוק שכר מינימום, תשמ"ז-1987.
 - חוק שוויון ההזדמנויות בעבודה, תשמ"ח-1988.
 - חוק עובדים זרים (העסקה שלא כדיון), תשנ"א-1991.
 - חוק העסקת עובדים על ידי קבלני כוח אדם, תשנ"ו-1996.
 - פרק ד' לחוק שוויון זכויות לאנשים עם מוגבלות, תשנ"ח-1998.
 - סעיף 8 לחוק למניעת הטרדה מינית, תשנ"ח-1998.
 - חוק הסכמים קיבוציים, תשי"ז-1957.
 - חוק הודעה מוקדמת לפיטורים ולהתפטרות, תשס"א-2001.
 - סעיף 29 לחוק מידע גנטי, תשס"א-2000.
 - חוק הודעה לעובד (תנאי עבודה), תשס"ב-2002.
 - חוק הגנה על עובדים בשעת חירום, תשס"ו-2006.
 - סעיף 5א לחוק הגנה על עובדים (חשיפת עבירות ופגיעה בטוהר המידות או במינהל התקין), תשנ"ז-1997.





נספח ג

רשימת החוקים המפורטים בתוספת שלישית לחוק להגברת האכיפה של דיני העבודה

להלן רשימת החוקים המפורטים בתוספת שלישית לחוק להגברת האכיפה של דיני העבודה, תשע"ב-2011:

- מתן חופשה שנתית לפי פרק שני לחוק חופשה שנתית.
- תשלום דמי חופשה לפי סעיפים 10 ו-11 לחוק חופשה שנתית.
- תשלום פדיון חופשה לפי סעיף 13 לחוק חופשה שנתית.
- איסור העסקה בשעות נוספות שאינה מותרת או בלא היתר לפי סעיף 6 לחוק שעות עבודה ומנוחה.
- איסור העסקה בשעות נוספות או במנוחה השבועית שלא בהתאם להוראות היתר שניתן לפי הוראות הפרק הרביעי לחוק שעות עבודה ומנוחה.
- איסור העסקה במנוחה שבועית בלא היתר, לפי סעיף 9 לחוק שעות עבודה ומנוחה.
- תשלום גמול שעות נוספות לפי סעיף 16 לחוק שעות עבודה ומנוחה.
- תשלום גמול עבודה במנוחה השבועית לפי סעיף 17 לחוק שעות עבודה ומנוחה.
- איסור העסקה נער מעבר לשעות העבודה הקבועות בסעיף 20 לחוק עבודת הנוער.
- איסור העסקה נער במנוחה השבועית לפי סעיף 21 לחוק עבודת הנוער.
- איסור העסקה נער בעבודת לילה בלא היתר לפי סעיף 24 לחוק עבודת הנוער.
- איסור העסקה נער בעבודת לילה שלא בהתאם להוראות היתר לפי סעיף 25 לחוק עבודת הנוער.
- איסור ניכוי סכומים משכרו של עובד לפי סעיף 25 לחוק הגנת השכר – כשניכוי הסכומים היה ביזמת המזמין או לפי הוראותיו.
- העברת סכומים שנוכו ליעדם, לפי סעיף 25א לחוק הגנת השכר.
- איסור הלנת שכר לפי סעיף 25ב(1) לחוק הגנת השכר.
- תשלום שכר מינימום לפי [חוק שכר מינימום, תשמ"ז 1987](#).
- תשלום שכר מינימום לפי הסכם קיבוצי כללי ענפי שהורחב בצו הרחבה, לפי סעיף 33ד(ב) לחוק הסכמים קיבוציים, התשי"ז-1957.
- תשלומים מכוח צווי הרחבה בעניין פנסיה.

נספח ד

רשימת צווי הרחבה

- צו הרחבה בדבר תשלום דמי הבראה.
- צו הרחבה לעניין השתתפות המעביד בהוצאות נסיעה לעבודה וממנה.
- צו הרחבה לפנסיה חובה.
- צו הרחבה לעניין דמי חג.
- צו הרחבה בדבר תשלום תוספת יוקר.
- צו הרחבה בענף הניקיון ואחזקה 1979.
- צו הרחבה בענף השמירה 2009.
- צו הרחבה בענף השמירה 2022.

עמוד 182, מתוך 274 עמודים





נספח ה

הצהרה בדבר תשלום שכר מינימום והיעדר הפרות בדיני עבודה, וחווות דעת רואה חשבון

תאריך: XX/MM/YY

לכבוד

משרד ממשלתי

א.ג.נ.,

הנדון: הצהרה בדבר תשלום שכר מינימום והיעדר הפרות בדיני עבודה במסגרת ההתקשרות עם משרד

XXX

אני הח"מ מנכ"ל ל- סמנכ"ל הכספים של חברת _____ (להלן: "החברה") מצהירים בזאת כדלקמן:

- החברה ח.פ. מספר _____ שילמה בקביעות לכל עובדיה המועסקים במסגרת ההתקשרות שבנדון, שכר שאינו נמוך משכר המינימום לפי חוק שכר מינימום התשמ"ז-1987 ותקנותיו וכן הבראה, גמל ופיצויים/פנסיה בהתאם להסכם ההתקשרות שבנדון.
- בנוסף, החברה לא הפרה את חוק חובת עבודת הנוער, התשי"ג-1953 במסגרת ההתקשרות.

על החתום:

מנכ"ל:

סמנכ"ל כספים:

תאריך:

תאריך: XX/MM/YY





לכבוד

א.ג.ב.,

הנדון: חברת _____ חוות דעת רו"ח _____
בהתייחס להצהרה מיום XX/MM/YY

לבקשתכם וכרואי החשבון מטעם משרד XXXX, בדקנו את האמור בהצהרה הנ"ל שהוצגה במכתב מיום בדבר "תשלום שכר מינימום והיעדר הפרות בדיני עבודה במסגרת ההתקשרות עם משרד XXX והמצורפת בזאת ומסומנת בחותמת משרדנו לשם זיהוי בלבד.
הצהרה זו היא באחריות הנהלת _____ . אחריותנו היא לחוות דעה על ההצהרה הנ"ל בהתבסס על ביקורתנו. ערכנו את ביקורתנו בהתאם לנוהל הביקורת שגובש לנושא זה על ידי לשכת רו"ח ויחידת הביקורת בחשכ"ל מיום 1/2/10. על פי נוהל הביקורת, נדרש מאתנו לתכנן את הביקורת ולבצעה על בסיס הנוהל האמור כדי להשיג מידה סבירה של ביטחון שאין באמור בהצהרה הנ"ל הצגה מטעה מהותית.
הביקורת כוללת בדיקה מדגמית – כמפורט בנוהל – של ראיות התומכות במידע שבהצהרה הנ"ל. אנו סבורים שביקורתנו מספקת בסיס סביר לחוות דעתנו.
לדעתנו, בהתבסס על ביקורתנו, האמור בהצהרה הנ"ל משקף באופן נאות מכל הבחינות המהותיות את המפורט בה.

בכבוד רב
משרד רו"ח XXXX





נספח ו

נוסח הודעה במשרד על תיבת התלונות

אל ציבור עובדי חברות השמירה, הניקיון וההסעדה-

הודעה בדבר קיום תיבת תלונות

הנכם רשאים להגיש תלונה בתיבה זו אם לדעתכם נפגעות זכויותיכם ו/או תנאי העסקתכם.

דוגמאות לאי שמירת זכויות: אי תשלום שעות נוספות, אי הפרשה לפנסיה, אי תשלום ימי חופשה, ניכויים אסורים, אי תשלום תוספת ותק, הלנת שכר וכדומה.

כמו כן, ניתן להתלונן בדרכים הבאות:

- המוקד הטלפוני של משרד הכלכלה, שמספרו: **1-800-354-354** (השירות ניתן בשפות עברית, ערבית, רוסית ואנגלית).
- מוקד יחידת הביקורת בחשב הכללי במשרד האוצר, שמספרו: **02-531-7070**, בימי ג' בין השעות 09:00-15:00.
- טופס תלונה באתר: [טופס תלונה](#).





נספח ז עלות השכר למעביד

הצהרת המעביד

- השכר שישולם על ידינו לעובד עבור שעת עבודה ביום חול רגיל לא יפחת מ- _____ שקלים חדשים לשעה.
 - עלות השכר למעביד לשעת עבודה, כולל כל המרכיבים המפורטים בנספח התמחיר שצירפנו, לא תפחת מ- _____ שקלים חדשים לשעה.
- עלות השכר תעודכן בהתאם לשינויים מכוח הוראות חוק או צו הרחבה או כל הסכם שחתמה המדינה.

פרטי המעביד: _____

תאריך: _____

חתימה: _____

נספח ח טבלת שינויים שבוצעו בהוראה

טבלת שינויים			
תיאור עדכון/נימוקים	סעיף/ים מושפע/ים	תאריך פרסום	מהדורה
הוספת סעיף בדבר ציון סף להתמודדות במכרזים	4.5	22.11.2016	13
עדכון סעיף בנושא אמות מידה לבחירת הצעה	4.6		
הוספת סעיף בדבר ביקורת בהתקשרויות עקיפות	4.10.6		
שכתוב מרבית סעיפי ההוראה	כל ההוראה		
הוספת הנחיות בעניין גמול שעות עבודה ביום המנוחה השבועי	2.9	01.11.2019	14
הוספת הנחיות בעניין שעות מנוחה לעובדי שמירה ואבטחה	2.9.3	04.09.2022	15
עדכון בנוגע לסבסוד ארוחות	2.10.12	22.01.2023	16
קיצור ימי אשראי לחברות קבלן בתחומי השמירה והניקיון	2.10.2	04.04.2023	17
הסרת סעיף בעניין מתן שי לחג בהתאם לחלקיות משרתו של עובד	2.7.16	01.01.2024	18
הוספת סעיף בדבר מתן מענק שימור לעובדי ניקיון	2.8.2	22.07.2024	19





נספח 2' הודעה ה-8.2.1.3 בנושא עלות שכר למעביד לכל שעת עבודה בתחום

השמירה והאבטחה

החשב הכללי

פרק ראשי	נותני שירותים חיצוניים ועובדי קבלן	הודעת תכ"ם עלות שכר למעסיק לכל שעת עבודה בתחום השמירה והאבטחה
מס' הודעה	ה-8.2.1.3	
מהדורה	27	

1. מבוא

1.1. הודעה זו מציגה למשרדים את מרכיבי השכר המינימליים שעל המעסיק לשלם לעובדים בתחום השמירה וכן מרכיבים נוספים, אליהם נדרשת ועדת המכרזים להתייחס בעת בדיקת ההצעות. זאת על מנת שוועדת המכרזים תוכל לוודא כי המעסיק מתחייב לשלם את כל מרכיבי השכר הנדרשים, ללא מתן פרשנות וכי לא ייפגעו זכויות עובדים.

1.2. התחשיב שלהלן בוצע לפי 182 שעות עבודה חודשיות עבור משרה מלאה.

1.3. הטבלאות המופיעות בסעיף 2 נכונות למועד פרסום ההודעה. יתכנו שינויים בתעריפים השונים, הנובעים משינוי שכר המינימום ומשינוי חוקים והוראות שונות בתחום. על המשרד לוודא כי טבלת מרכיבי השכר עדכנית למועד עריכת המכרז. במקרה שבו נקבע במכרז תעריף הגבוה מהתעריף המינימלי המחושב להלן, יש לעדכן את מרכיבי השכר האחרים בהתאם.

1.4. המעסיק חייב בכל מקרה לעמוד בהתחייבויותיו הנובעות מכל חוק, דין, הסכם או צו הרחבה, גם אם אינן מופיעות בטבלאות שלהלן או מופיעות באופן חסר. כמו כן, במקום שבו המרכיב בטבלה מטיב עם העובד לעומת הוראות הדין, יש לפעול בהתאם לטבלה.

2. נספח תמחירי לעובדי השמירה

2.1. הנספח התמחירי שלהלן הינו מיום 1 ביוני 2024, בהתאם להסכם הקיבוצי המיוחד מיום 4 בדצמבר 2012, לצווי הרחבה בענף השמירה והאבטחה מיום 2 באוקטובר 2014, מיום 22 בדצמבר 2016, מיום 7 באפריל 2022, ותקנות להגברת האכיפה של דיני העבודה (רכיבי השכר המרכיבים את ערך שעת עבודה וערך שעת עבודה לעובד קבלן), תשפ"ג-2023. הנספח שלהלן מתייחס למאבטח שלפי הכשרתו זכאי לשכר מינימלי בענף, בחישוב ותק של שנה ראשונה ו-5 ימי עבודה בשבוע. מאבטחים אשר שכרם עודכן בשל תקופת הכשרתם, זכאים לשכר מינימלי שונה, כמפורט בנספח א – שכר מאבטחים בהתאם לסוג ההכשרה.





מרכיב	חישוב שנה ראשונה	הערות
שכר יסוד מאבטח כללי	35.54 ₪	שכר היסוד החודשי לעובד שמירה ולאחראי על עובדי השמירה, המוגדר בחוזה שבין המדינה לקבלן השמירה, יעמוד על 6468.02 ₪ לחודש עבור משרה מלאה, קרי 35.54 ₪ לשעת עבודה. <u>מקור: צו הרחבה בענף השמירה והאבטחה מיום 7 באפריל 2022. חוק שכר מינימום, התשמ"ז-1987.</u>
חופשה	1.72 ₪ (4.84%)	12 ימי חופשה בתשלום ב-4 השנים הראשונות, הכול בהתאם לחוק חופשה שנתית, התשי"א-1951. ראה פירוט זכאות לשנים הבאות בסעיף 3.5. <u>מקור: חוק חופשה שנתית, תשי"א-1951. צו הרחבה בענף השמירה והאבטחה מיום 2 באוקטובר 2014, סעיף 15. תקנות להגברת האכיפה של דיני העבודה (רכיבי השכר המרכיבים את ערך שעת עבודה וערך שעת עבודה לעובד קבלן), תשפ"ג-2023.</u>
הבראה	1.63 ₪	ערך יום הבראה החל מיום 1 ביוני 2024 עומד על 484.5 ₪ ליום. הזכאות לדמי הבראה הינה מיום העבודה הראשון. דמי הבראה ישולמו לעובד כמרכיב נפרד, אשר ישולם לצד שכר השעה. יובהר כי רכיב השעה של דמי הבראה לא ישולם עבור העסקה מעבר להיקף משרה מלאה. ראה פירוט הזכאות לימי הבראה בסעיף 3.6. <u>מקור: צו הרחבה בענף השמירה והאבטחה מיום 2 באוקטובר 2014. הסכם קיבוצי מיוחד מיום 4 בדצמבר 2012. הוראת תכ"ס, "תשלום קצובת הבראה", מס' 13.3.1. תקנות להגברת האכיפה של דיני העבודה (רכיבי השכר המרכיבים את ערך שעת עבודה וערך שעת עבודה לעובד קבלן), תשפ"ג-2023.</u>
פנסיה	2.92 ₪ (7.5%)	הפרשה לקופת גמל, המשולמת לקצבה לפנסיה, כהגדרתה בחוק הפיקוח על שירותים פיננסיים (קופות גמל), התשס"ה-2005, תעשה על שם העובד, החל מהיום הראשון להעסקתו לצורך ביצוע ההתקשרות, זאת בהתאם לכללים הנהוגים לגבי עובדי מדינה, בכלל הדירוגים המיוצגים על ידי ההסתדרות הכללית. ההפרשה תתבצע על שכר יסוד בתוספת דמי הבראה, ימי חג, דמי חופשה, ימי מחלה, תשלום עבור ימי מילואים ודמי לידה. במקרה שבו העובד עבד שעות נוספות או שעבד ביום המנוחה יש להפריש גם בגין תמורת עבודה זו. <u>מקור: צו ההרחבה לביטוח פנסיוני מקיף במשק. הסכם קיבוצי מיוחד מיום 4 בדצמבר 2012. צו הרחבה בענף השמירה והאבטחה מיום 2 באוקטובר 2014.</u>





מרכיב	חישוב שנה ראשונה	הערות
פיצויים	3.24 ₪ (8.33%)	<p>הפרשה לקופת גמל לפיצויים, כהגדרתה בחוק הפיקוח על שירותים פיננסיים (קופות גמל), התשס"ה-2005, תעשה על שם העובד, החל מהיום הראשון להעסקתו לצורך ביצוע ההתקשרות. זאת למרות האמור בסעיף 6 לצו הרחבה [נוסח משולב] לפנסיה חובה.</p> <p>ההפרשה תתבצע על שכר היסוד בתוספת דמי הבראה, ימי חג, דמי חופשה, ימי מחלה, תשלום עבור ימי מילואים ודמי לידה.</p> <p>במקרה שבו העובד עבד שעות נוספות, יש להפריש בגין עבודה זו בלבד 6%. יובהר כי שיעור הפרשה זה יהיה בעד העבודה הנוספת שבוצעה (125% או 150%, לפי העניין).</p> <p>במקרה שבו העובד עבד ביום המנוחה - בגין שכר היסוד יש להפריש 8.33% ובגין התוספת לעבודה בשבת יש להפריש 6%.</p> <p>מקור: חוק פיצויי פיטורין, התשכ"ג-1963.</p> <p>הסכם קיבוצי מיוחד מיום 4 בדצמבר 2012.</p> <p>צו הרחבה בענף השמירה והאבטחה מיום 2 באוקטובר 2014.</p>
ביטוח לאומי	1.38 ₪	<p>עד לשכר של 60% מהשכר הממוצע, משולם 3.55% ביטוח לאומי. מעבר לשכר זה משולם 7.6%.</p> <p>ביטוח לאומי משולם על מרכיבים נוספים, כמפורט בחוק הביטוח הלאומי [נוסח משולב], התשנ"ה-1995, מעבר לשכר היסוד, כגון: חופשה, ותק, חגים, נסיעות, הבראה, מתנות לחגים, סבסוד ארוחות.</p> <p>מקור: חוק הביטוח הלאומי [נוסח משולב], תשנ"ה-1995.</p>
קרן השתלמות	2.66 ₪ (7.5%)	<p>החל מיום 1 בנובמבר 2014 הקבלן מחויב לבצע הפרשה לקרן השתלמות לטובת העובד, החל מהיום הראשון להעסקת העובד אצל קבלן השירותים. תשלום זה יבוצע עבור עובדים, גם אם לא הודיעו לקבלן על זהות קרן השתלמות.</p> <p>ההפרשה תתבצע על בסיס רכיב שכר המינימום במשק (גם עבור עובדים ששכרם גבוה מהשכר לעיל) בתוספת דמי הבראה. ההפרשה תתבצע גם על ימי חופשה, חג ומחלה.</p> <p>יובהר כי ההפרשה לא תבוצע עבור עבודה בשעות נוספות או עבור הגמול המשולם עבור עבודה ביום המנוחה. כלומר, תתבצע הפרשה רק עבור השכר הרגיל המשולם בגין עבודה ביום המנוחה.</p> <p>אחת לשנה הקבלן ימציא אישור רואה חשבון לביצוע ההפקדות לקרן השתלמות לעובדים.</p> <p>מקור: הסכם קיבוצי מיוחד מיום 4 בדצמבר 2012.</p> <p>צו הרחבה בענף השמירה והאבטחה מיום 2 באוקטובר 2014.</p>
סה"כ	49.09 ₪	





להלן מרכיבי שכר נוספים אשר ישולמו על פי הביצוע:

מרכיב	הערות
חגים	העובדים זכאים ל-9 ימי חג בשנה. הזכאות לימי חג הינה במקרים שבהם העובדים עבדו יום לפני ויום אחרי החג, אלא אם נעדרו בהסכמת המעסיק. בגין מרכיב זה ישולמו כל מרכיבי השכר הסוציאליים (פנסיה, פיצויים, קרן השתלמות ועלויות מעסיק ביטוח לאומי). <u>מקור: צו ההרחה בענף השמירה והאבטחה מיום 2 באוקטובר 2014, סעיף 19 ותקנות להגברת האכיפה של דיני העבודה (רכיבי השכר המרכיבים את ערך שעת עבודה וערך שעת לעובד קבלן), תשפ"ג-2023.</u>
נסיעות	יש להתאים את תשלום הנסיעות על פי עלות הנסיעות בפועל לעובד, עד לתקרה המתעדכנת מעת לעת בצו ההרחבה. התקרה הנוכחית היא 22.6 ש"ח ליום עבודה. במקרה שבו הקבלן מספק שירותי הסעות, המשרד ישלם לקבלן עלות תעריף חופשי חודשי באזור קבלת השירותים, אלא אם נקבע אחרת בתנאי המכרז. <u>מקור: צו הרחבה בדבר השתתפות המעסיק בהוצאות נסיעה לעבודה וממנה.</u>
הפרשות לגמל בגין החזר הוצאות	הפרשות לגמל יעשו על החזרי הוצאות נסיעה בלבד לקופה אישית על שם העובד החל מהיום הראשון להעסקתו. מרכיב זה לא ישולם במקרה שבו הקבלן מספק שירותי הסעות לעובדים. <u>מקור: הסכם קיבוצי מיוחד מיום 4 בדצמבר 2012, צו הרחבה בענף השמירה והאבטחה מיום 2 באוקטובר 2014.</u>
מחלה	תשלום זה יבוצע על ידי המשרד כנגד קבלת אישור רואה חשבון על ביצוע התשלומים בפועל, אחת לחודש. יובהר כי המזמין ישלם לקבלן לפי צבירת ימי המחלה של העובד בחברה <u>בתקופת ההתקשרות עם המשרד הממשלתי, או לפי צבירת ימי המחלה של העובד בתקופת עבודתו במשרד הממשלתי</u> . אין באמור כדי לגרוע מחובותיו החוקיות של הקבלן כלפי העובד. התשלום לדמי מחלה יבוצע בהתאם להוראות <u>חוק דמי מחלה, התשל"ו-1976</u> , אולם על אף האמור בחוק זה, תקופת הזכאות לדמי מחלה תהייה יומיים לכל חודש שהעובד עבד אצל אותו מעסיק או באותו מקום עבודה - ובסה"כ 24 ימי מחלה אך לא יותר מ-130 יום, בניכוי התקופה שבעדה קיבל העובד דמי מחלה על פי חוק דמי מחלה. בגין מרכיב זה ישולמו כל מרכיבי השכר הסוציאליים (פנסיה, פיצויים, קרן השתלמות ועלויות מעסיק ביטוח לאומי). <u>מקור: חוק דמי מחלה, התשל"ו-1976, צו הרחבה בענף השמירה והאבטחה מיום 2 באוקטובר 2014.</u>

3. תוספות נוספות המשולמות לפי העניין לעובדי שמירה ואבטחה





מכרז פומבי דו-שלבי מספר 1155/2024

- 3.1. שעות נוספות - במקרה שבו העובד ביצע שעות נוספות בפועל, יש לשלם שעות נוספות על פי החוק וצו ההרחבה בענף השמירה והאבטחה.
- 3.2. חופשה מסיבות משפחתיות - כל עובד המועסק 6 חודשי עבודה ומעלה זכאי לחופשה בתשלום, בנוסף לימי החופשה בתשלום להם זכאי לפי סעיף 3.5 כדלקמן:
- 3.2.1. לרגל נישואין זכאי העובד ל-3 ימי חופשה.
- 3.2.2. לרגל נישואי בנו/בתו זכאי העובד ל-1 יום חופשה.
- 3.2.3. לרגל לידת בן/בת זכאי העובד ל-1 יום חופשה.
- 3.3. היעדרות ביום הזיכרון - עובד שכן משפחתו נהרג במהלך שירותו הצבאי ו/או בעקבות פעולות איבה, יהיה זכאי להיעדר מעבודתו ביום הזיכרון ולקבל תשלום בגין יום עבודה מלא מבלי לגרוע מחופשתו או לנכות משכרו. לעניין זה "בן משפחתו" - בנו/בתו/אביו/ אמו/בן או בת זוג/אחיו/אחותו/סבו/סבתו.
- 3.4. ימי אבל - בתקופת אבל זכאי העובד להיעדר מעבודתו לתקופה שלא תעלה על 7 ימים ויהיה זכאי לשכר מלא בגין ימי היעדרותו מהעבודה, מבלי לגרוע מחופשתו או לנכות משכרו.
- יובהר כי, ימי החופשה, המפורטים בסעיפים 3.4 - 3.2, הינם בנוסף לימי החופשה השנתית להם זכאי העובד.
- 3.5. ימי חופשה - כל עובד זכאי לחופשה שנתית בשכר, כמפורט להלן:

מספר ימי חופשה	מספר שנות עבודה אצל המעסיק או במקום העבודה
12 ימי עבודה	1 - 4
13 ימי עבודה	5
18 ימי עבודה	6
19 ימי עבודה	7 - 8
23 ימי עבודה	9 ואילך

- 3.6. ימי הבראה - העובד יהיה זכאי לדמי הבראה, בהתאם לוותק שצבר אצל הקבלן או אצל קבלנים אחרים בממשלה. הכרה בוותק אצל קבלנים אחרים בממשלה, תעשה בכפוף להמצאת אישור העסקה מאת קבלן השירותים על תקופת עבודתו של העובד במשרד, בהתאם לאמור להלן:

מספר ימי הבראה	תקופת העבודה (בשנים)
----------------	----------------------





7	עד 3 שנים
9	4 - 10
10	11 - 15
11	16 - 19
12	20 - 24
13	מהשנה ה-25 ואילך

3.7. רכיבי שכר תלויי אירוע מזכה – המשרד ישלם לקבלן תוספת בגין רכיבי שכר תלויי אירוע מזכה כמשמעם בתקנות להגברת האכיפה של דיני העבודה (רכיבי השכר המרכיבים את ערך שעת עבודה וערך שעת עבודה לעובד קבלן), תשפ"ג-2023:

3.7.1. דמי מחלה, דמי חגים, החזר הוצאות נסיעה ותשלום לקופת גמל בעד הוצאות נסיעה, יום בחירות, יום זיכרון, חופשה לרגל נישואין, אבל, חופשה לרגל נישואי בן או בת, חופשה לרגל הולדת בן או בת, שי לחג ומענק מצוינות. בגין רכיבים אלו ישולמו כל רכיבי השכר הסוציאליים הרלוונטיים.

3.7.2. הפרשות פנסיוניות, פיצויים, השתלמות וגמל בתקופת לידה והורות או בעת זכאות לגמלת שמירת היריון לפי חוק עבודת נשים, התשי"ד-1954.

3.7.3. הפרשות פנסיוניות, פיצויים, השתלמות וגמל, וכן תשלומי מעסיק לביטוח לאומי בעת מילואים.

3.7.4. אחת לרבעון לפחות, תיערך התחשבות בין המשרד לבין הקבלן, לגבי כל עובד, לגבי רכיבי השכר המשולמים לעובד, והפרשי השכר בין הסכומים ששולמו לכל עובד ובין הסכומים המגיעים לו בפועל.

3.8. מענק מצוינות - ישולם כנגד אישור רואה חשבון על ביצוע התשלום לעובדי אבטחה ולאחראי אבטחה מצטיינים, על בסיס אמות מידה שנקבעו על ידי המדינה בהודעה, "אמות מידה להענקת מענק מצוינות לעובדי קבלן בתחומי השמירה, האבטחה והניקיון".

3.8.1. גובה המענק יהיה 1% מסך המרכיבים הבאים המשולמים לקבלן: שכר היסוד המפורסם בהודעה זו (גם עבור עובדים ששכרם גבוה מהשכר הנקוב לעיל), גמול בעד עבודה בשעות נוספות או ביום מנוחה (ככל שהעובד זכאי לו) וקצובת הנסיעה.

3.8.2. המענק ישולם לא יאוחר ממשכורת חודש אפריל שלאחר תום התקופה בעדה משולם המענק.

3.8.3. המענק שישולם אינו מהווה שכר לכל דבר ועניין, לא יובא בחשבון לעניין פיצויי פיטורים או לחישוב ערך שעה, ולא יבצעו בגינו הפרשות כלשהן (לרבות הפרשות לקופת גמל ובכלל זה קרן פנסיה וקרן השתלמות).





מכרז פומבי דו-שלבי מספר 1155/2024

- 3.8.4. בגין תשלום זה יש לשלם לקבלן תוספת בגין הפרשות לביטוח לאומי, בהתאם לשיעור ההפרשה שלו כמעסיק.
- 3.9. שי לחג - גובה השי לרגל כל אחד מהחגים (ראש השנה וחג הפסח) יעודכן על פי התעריף המעודכן בשירות המדינה. נכון ליום 1 בינואר 2024, גובה השי לחג יעמוד על 300 ₪. השי לא יוענק בטובין או בשווה כסף (כגון תלושי קנייה). גובה השי וכללי הזכאות לשי יעודכנו בהתאם לקבוע בהוראת התכ"ם, "הגנה על זכויות עובדים המועסקים על ידי קבלני שירותים בתחומי השמירה, האבטחה והניקיון", מס' 8.2.1.
- 3.9.1. תשלום כאמור יבוצע לאחר הצגת אישור רואה חשבון על ביצוע התשלום לעובדים.
- 3.9.2. בגין תשלום זה יש לשלם לקבלן תוספת בגין הפרשות לביטוח לאומי בהתאם לשיעור ההפרשה שלו כמעסיק.
4. מרכיבי עלות נוספים
- 4.1. נוסף לאמור לעיל, בעת ניתוח ההצעות, על ועדת המכרזים לבחון מרכיבי עלות נוספים כגון ביגוד, והכל בהתאם לדרישות המכרז. זאת על מנת לוודא כי אין מדובר בהצעת הפסד וכי לא ייפגעו זכויות עובדים.
5. סימולטור לחישוב עלות שכר למעסיק
- 5.1. לחישוב עלות השכר למעסיק לכל שעת עבודה בתחום השמירה והאבטחה, ראה קובץ מצורף, "סימולטור לחישוב עלות שכר למעסיק – שמירה ואבטחה".
6. נספחים
- 6.1. נספח א - שכר מאבטחים בהתאם לסוג ההכשרה.
- 6.2. נספח ב - טבלת שינויים שבוצעו בהודעה.





נספח א

שכר מאבטחים בהתאם לסוג ההכשרה

להלן פירוט בגין השכר השעתי של סוגי המאבטחים המפורטים להלן (שכר זה מתבסס על ותק שנה ראשונה עבור 5 ימי עבודה בשבוע):

מאבטח מאבטח מאבטח ב מאבטח ב	מאבטח מתקדם א	מאבטח מתקדם ב	מאבטח בסיסי / סדרן באירועי תרבות וספורט	מאבטח כללי / בודק בטחוני	סוג מאבטח מרכיב
מאבטח מאבטח ב מאבטח ב	מאבטח מתקדם א	מאבטח מתקדם ב	מאבטח בסיסי / סדרן באירועי תרבות וספורט	מאבטח כללי / בודק בטחוני	שכר יסוד
60% מעל שכר המינימום	40% מעל שכר המינימום	30% מעל שכר המינימום	15% מעל שכר המינימום	10% מעל שכר המינימום	
51.7 ₪	45.23 ₪	42 ₪	37.16 ₪	35.54 ₪	
2.50 ₪	2.19 ₪	2.03 ₪	1.80 ₪	1.72 ₪	חופשה
1.63 ₪	1.63 ₪	1.63 ₪	1.63 ₪	1.63 ₪	הבראה
4.19 ₪	3.68 ₪	3.42 ₪	3.04 ₪	2.92 ₪	פנסיה
4.65 ₪	4.09 ₪	3.80 ₪	3.38 ₪	3.24 ₪	פיצויים
2.57 ₪	2.05 ₪	1.80 ₪	1.44 ₪	1.38 ₪	ביטוח לאומי
2.66 ₪	2.66 ₪	2.66 ₪	2.66 ₪	2.66 ₪	קרן השתלמות
69.90 ₪	61.53 ₪	57.35 ₪	51.11 ₪	49.09 ₪	סה"כ

לחישוב עבור עובד בעל ותק שונה (לרבות ותק של שנה, כמפורט לעיל) או עבור עובד העובד 6 ימים בשבוע, יש להיעזר ב"[סימולטור לחישוב עלות שכר למעסיק – שמירה ואבטחה](#)".





נספח ב

טבלת שינויים שבוצעו בהודעה

טבלת שינויים			
תיאור השינוי / נימוקים	סעיף/ים מושפעים	תאריך פרסום	מהדורה
עדכון נספח תמחירי בהתאם להעלאת שכר המינימום במשק.	נספח תמחירי	30.06.2016	11
הבהרה לעניין חופשה מסיבות משפחתיות. הבהרה בגין תשלום מחלה. עדכון שיעור הפרשות ביטוח לאומי.	3.2		
עדכון טבלת זכאות לימי חופשה.	3.5		
הבהרה לעניין שי לחג.	3.9		
עדכון נספח תמחירי בהתאם לצו הרחבה בענף השמירה והאבטחה מיום 22.12.2016.	נספח תמחירי	01.01.2017	12
עדכון טבלת זכאות לימי חופשה.	3.5		
עדכון תעריף דמי הבראה.	נספח תמחירי	29.11.2017	13
עדכון נספח תמחירי בהתאם לצו הרחבה בדבר קיצור שבוע העבודה במשק .	2 - נספח תמחירי	09.04.2018	14
עדכון תעריף ימי הבראה. עדכון שיעור הפרשות ביטוח לאומי.	2.1 - נספח תמחירי	01.11.2019	15
עדכון תעריף דמי הבראה.	2.1 - נספח תמחירי	06.09.2020	16
עדכון גובה ההחזר בגין נסיעות.	2.1 - נספח תמחירי	27.04.2021	17
הוספת סימולטור לחישוב עלות השכר למעסיק.	5	24.05.2021	18
עדכון תעריף דמי הבראה.	2.1 - נספח תמחירי	07.07.2021	19
עדכון תעריפי דמי הבראה, פנסיה, פיצויים וקרן השתלמות.	2.1 - נספח תמחירי	14.06.2022	20
עדכון גובה שי לחג.	3.9		
עדכון הסימולטור לחישוב עלות השכר למעסיק.	5		
עדכון שכר שעתי מינימאלי.	2.1 - נספח תמחירי	04.09.2022	21
עדכון הסימולטור לחישוב עלות השכר למעסיק.	5		
הוספת פירוט בגין שכר מאבטחים בהתאם לסוג ההכשרה.	נספח א		
עדכון סכומי ביטוח לאומי בהתאם לשכר הממוצע במשק	2.1 - נספח תמחירי ונספח א	22.01.2023	22
עדכון הסימולטור לחישוב עלות השכר למעסיק	5		

עמוד 195, מתוך 274 עמודים





מהדורה	תאריך פרסום	סעיף/ים מושפע/ים	תיאור השינוי / נימוקים
23	04.04.2023	2.1- נספח תמחירי ונספח א	עדכון הנספח התמחירי בהתאם להעלאת שכר המינימום במשק
		5	עדכון הסימולטור לחישוב עלות השכר למעסיק
24	01.06.2023	2.1- נספח תמחירי ונספח א	עדכון תעריף דמי הבראה
		5	עדכון הסימולטור לחישוב עלות השכר למעסיק
25	01.01.2024	2.1- נספח תמחירי	עדכון נספח תמחירי בהתאם לתקנות להגברת האכיפה של דיני העבודה (רכיבי השכר המרכיבים את ערך שעת עבודה וערך שעת עבודה לעובד קבלן) , תשפ"ג-2023
		3.7	הוספת הנחיה בדבר תשלום רכיבי שכר תלווי אירוע מזכה
		5	עדכון הסימולטור לחישוב עלות השכר למעסיק
26	10.04.2024	2.1- נספח תמחירי	עדכון נספח תמחירי בהתאם להעלאת שכר המינימום במשק
		5	עדכון הסימולטור לחישוב עלות השכר למעסיק
27	23.06.2024	2.1- נספח תמחירי	עדכון נספח תמחירי בהתאם לעדכון תעריף יום הבראה לשנת 2024
		5	עדכון הסימולטור לחישוב עלות השכר למעסיק





3. חוברת הצעה

מסמכים שעל המציע לצרף לפי תנאי הסף הכלליים

מספר	סעיף במכרז	תעודה/אישור	קיים	לא קיים
1.	1.2.1.1	אישור על רישום המציע במרשם הרלוונטי, בהתאם לדין החל עליו.		
2.	1.2.1.2	אישור עדכני ותקף על ניהול ספרים.		
3.	1.2.1.2	אישור עדכני ותקף על ניכוי מס במקור.		
4.	1.2.1.2	אישור עדכני ותקף על רישום במע"מ.		
5.	1.2.1.2	אם המציע הינו איחוד עוסקים: אישור כי הינו נכלל תחת איחוד העוסקים, כולל אסמכתא למספר הע.מ. / ח.פ. של המציע הכלולה באיחוד העוסקים.		

המציע מתבקש לצרף את המסמכים לנספח 3 א' בהתאם סדר הרשום בטבלה.

מסמכים שעל המציע לצרף לפי תנאי הסף הספציפיים

מספר	סעיף במכרז	תעודה/אישור	קיים	לא קיים
1.	1.2.2.1.1	רישיון עסק תקף לעסוק כקבלן שירות כמשמעותו בחוק העסקת עובדים על ידי קבלני כוח אדם. המסמכים יצורפו בסופו של נספח 3 א'.		
2.	1.2.2.1.2	אישור תקף ליום הגשת ההצעות מטעם מינהל ההסדרה והאכיפה בדבר הרשעות ועיצומים כספיים בשלוש השנים האחרונות שקדמו למועד האחרון להגשת ההצעות וקנסות בשנה האחרונה שקדמה למועד האחרון להגשת ההצעות, ככל שהיו, או היעדר הרשעות כאלה. המסמכים יצורפו בסופו של נספח 3 ה'.		
3.	1.2.2.1.4	העתק נאמן למקור של רישיון מפעל ראוי לכל מחוז ממחוזות ירושלים ודרום, תקף למועד האחרון להגשת ההצעות והעתק נאמן למקור של רשימת כלי הנשק מהמערכת של המשרד לביטחון פנים. המסמכים יצורפו בסופו של נספח 3 ז'.		
4.	1.2.2.1.5	העתק נאמן למקור של רישיון של תאגיד לארגון ומתן שרותי שמירה תקף למועד האחרון להגשת ההצעות והעתק קבלה על תשלום אגרה בתוקף. 1. המסמכים יצורפו בסופו של נספח 3 ז'.		

מסמכים שעל המציע לחתום עליהם / למלא בהתאם לתנאי הסף, אמות המידה

ודרישות המכרז

מספר	סעיף	הנושא	הערות
נספח 3 א'	1.2.3.1	פרטי המציע	יש למלא ולחתום. נדרשת חתימת עורך-דין.
נספח 3 ב'	1.2.1.2	הצהרה בדבר העדר הרשעות לפי חוק עסקאות גופים ציבוריים	יש למלא ולחתום. נדרשת חתימת עורך-דין.





מכרז פומבי דו-שלבי מספר 1155/2024

מספר	סעיף	הנושא	הערות
נספח 3 ג'	1.2.1.2.3	הצהרה בדבר עמידה בהוראות חוק שוויון זכויות לאנשים עם מוגבלות	יש למלא ולחתום. נדרשת חתימת עורך-דין.
נספח 3 ד'	1.2.3.2	גילוי נאות בדבר קרבה משפחתית, עסקית או אחרת	יש למלא ולחתום.
נספח 3 ה'	1.2.2.1.2	הצהרת המציע בדבר קיום חובותיו בעניין שמירת זכויות עובדים על פי דיני עבודה, צווי ההרחבה וההסכמים הקיבוציים	יש למלא ולחתום. נדרשת חתימת עורך-דין.
נספח 3 ו'	1.2.2.1.3	תצהיר בדבר התחייבות לאי-העסקה של עובדים זרים	יש למלא ולחתום. נדרשת חתימת עורך-דין.
נספח 3 ז'	1.2.2.3	ניסיון המציע לבדיקת עמידה בתנאי הסף והענקה של ציוני איכות וכן בדיקת המלצות	יש למלא ולחתום. נדרשת חתימת עורך-דין (לאימות) וחתימת רואה-חשבון (לזיהוי בלבד).
נספח 3 ח'	1.2.2.3	אישור רואה-חשבון על היקף כספי של שירותי אבטחה	יש למלא ולחתום. נדרשת חתימת עורך-דין וחתימת רואה חשבון.
נספח 3 ט'	1.2.2.4	נספח תמחירי	יש למלא ולחתום.
נספח 3 י'	1.2.2.4	הצהרת המעביד בדבר עלות שכר	יש למלא ולחתום.
נספח 3 יא'	1.4.3.4	חלקים חסויים בהצעה	יש למלא ולחתום.
נספח 3 יב'	1.4.6	אישור עסק בשליטת אשה	יש למלא ולחתום. נדרשת חתימת עורך-דין וחתימת רואה חשבון.
נספח 3 יג'	1.2.3.4	הצהרה בדבר עמידה בדרישות ביטוח במקרה של זכייה	יש למלא ולחתום. נדרשת חתימת עורך-דין.
נספח 3 יד'	1.3.4.1	הצעת מחיר	יש למלא ולחתום.
נספח 3 טז'	1.4.2.5	הצהרת המציע בדבר קבלת כל מסמכי המכרז	יש לחתום.

המציע מתבקש לצרף את המסמכים בסדר הרשום בטבלה.





נספח 3 א' פרטי המציע

(סעיף 1.2.3.1 למכרז)

להלן פרטי המציע המגיש הצעתו במענה למכרז מספר 1155/2024 – אספקת מכלול שירותי אבטחה במחוזות ירושלים והדרום:

- שמו של המציע: _____
- מעמד משפטי ברשות התאגידים (חברה / שותפות / עמותה / עצמאי): _____
מעמד משפטי במס הכנסה: _____
מעמד משפטי במע"מ: _____
- מספר חברה / שותפות / עמותה / עוסק מורשה: _____
- שמות הבעלים (במקרה של חברה או שותפות): _____
- שמו של המנהל הכללי: _____
- במידה שההצעה תזכה האם יחויב מע"מ בגין אספקת השירותים מכוח מכרז זה? _____
- במידה והצעתי תיבחר ככשיר שני או שלישי משך התקופה שהצעתי תישאר בתוקף הינה (יש לסמן בעיגול): ששת החודשים הראשונים לאחר תום תקופת ההתארגנות / שנה לאחר תום תקופת ההתארגנות
- כתובת המלאה של המציע (כולל מיקוד): _____
- מספרי טלפון: _____
- איש הקשר מטעם המציע לצורך הצעה זו: _____
מספר טלפון: _____
נייד: _____
כתובת דואר אלקטרוני: _____
- פירוט מורשי חתימה:

שם	מספר זהות	דוגמת חתימה

12. יש לסמן להלן את האופן בו מורשי החתימה מחייבים את המציע:

- מורשי החתימה המצויינים לעיל רשאים כולם יחד לחייב את המציע בחתימתם על מסמכי המכרז וכן על ההסכם במקרה של זכיה, לפי הנקבע אצל המציע בהתאם לכל דין.
- מורשי החתימה המצויינים לעיל רשאים כל אחד לחוד לחייב את המציע בחתימתם על מסמכי המכרז וכן על ההסכם במקרה של זכיה, לפי הנקבע אצל המציע בהתאם לכל דין.
- מורשי החתימה המצויינים לעיל רשאים לחייב את המציע בחתימתם על מסמכי המכרז וכן על





ההסכם במקרה של זכיה, לפי הנקבע אצל המציע בהתאם לכל דין לפי הפירוט הבא:

13. יש לסמן להלן האם נדרש לצרף את חותמת המציע לאישור מורשי החתימה:

- מורשי החתימה המצויינים לעיל רשאים לחייב את המציע בחתימתם על מסמכי המכרז וכן על ההסכם במקרה של זכיה, לפי הנקבע אצל המציע בהתאם לכל דין אף ללא צירוף חותמת המציע.
- מורשי החתימה המצויינים לעיל רשאים לחייב את המציע בחתימתם על מסמכי המכרז וכן על ההסכם במקרה של זכיה, לפי הנקבע אצל המציע בהתאם לכל דין תוך צירוף חותמת המציע, להלן חתימת דוגמת חותמת המציע:

דוגמת חותמת המציע

14. התחייבויות המציע

14.1. כשירות להתמודדות במכרז

- 14.1.1. המציע קרא בעיון רב את מסמכי המכרז על כל פרקיו, נספחיו, תנאיו וחלקיו, לרבות כל ההבהרות שפורסמו על ידי המזמין, הוא הבין את כל האמור בהם ומסכים להם.
- 14.1.2. המציע קרא בעיון רב את תנאי ההתקשרות עם הספק הזוכה, ובכלל זה את חוזה ההתקשרות על נספחיו, הוא הבין את האמור בהם ומסכים להם.
- 14.1.3. המציע אינו מצוי בהליכי פשיטת רגל או פירוק ולא מתנהלות נגד המציע תביעות מהותיות, שעלולות לפגוע בתפקודו, ככל שיזכה במכרז.
- 14.1.4. אין מניעה לפי כל דין להשתתפות המציע במכרז.
- 14.1.5. אין בהגשת הצעה במכרז או בביצוע ההתקשרות נשוא המכרז על ידי המציע, כדי ליצור ניגוד עניינים, בין במישרין ובין בעקיפין, בין המציע לבין המזמין.
- 14.1.6. ככל שהמציע אינו חב במע"מ במסגרת ההתקשרות מכוח המכרז, הוא מצהיר על כך שפנה אל רשות המיסים לצורך קבלת אישור לכך, טרם הגשת הצעה במכרז.

14.2. אי תיאום הצעות מכרז

- 14.2.1. הפרטים המופיעים בהצעה זו הוחלטו על ידי המציע באופן עצמאי, ללא התייעצות, הסדר או קשר עם מציע אחר.
- 14.2.2. פרטי ההצעה לא הוצגו או יוצגו בפני כל אדם או תאגיד, אשר מציע הצעות במכרז זה.
- 14.2.3. המציע לא היה מעורב בניסיון להניא מתחרה אחר מלהגיש הצעות במכרז זה ולא היה מעורב בדרך כלשהי בהצעה שהוגשה על ידי מציע אחר.
- 14.2.4. המציע לא היה ולא מתכוון להיות מעורב בניסיון לגרום למתחרה אחר להגיש הצעה גבוהה או נמוכה יותר מהצעתו זו.
- 14.2.5. המציע לא היה מעורב בניסיון לגרום למתחרה להגיש הצעה בלתי תחרותית, מכל סוג שהוא.





- 14.2.6. הצעה זו מוגשת בתום לב.
- 14.3. **עצמאות המציע**
- 14.3.1. המציע אינו מחזיק או מוחזק על ידי מציע אחר במכרז (החזקה לעניין זה – החזקה במישרין או בעקיפין ב- 25% או יותר מאמצעי שליטה, כהגדרתו בחוק ניירות ערך, התשכ"ח-1968).
- 14.3.2. גורם אחד אינו מחזיק ב- 25% יותר מאמצעי שליטה בו ובמציע נוסף במכרז.
- 14.3.3. המציע אינו קבלן משנה של מציע אחר במכרז, בקשר עם ביצוע השירותים במכרז זה.
- 15.3. **התחייבויות המציע ביחס לעובדיו**
- המציע מתחייב כי ככל שייבחר כזוכה, יבצע עבור כל עובד שיעסיק את הפעולות הבאות לא יאחר מ-60 יום מיום החתימה על ההסכם, העברה ל"גוף מוסדי" ול"מוצר הפנסיוני" (כמשמעותם [בחוק הפיקוח על שירותים פיננסיים \(ייעוץ, שיווק ומערכת סליקה פנסיוניים\)](#), [תשס"ה-2005](#)) (אחד או יותר), שאליו מפקיד הספק את התשלומים הפנסיוניים עבור העובד (בסעיף זה – "הקופה") רשימה הכוללת את הפרטים הבאים:
- 15.4.1. שם פרטי, שם משפחה, מען העובד, מספר תעודת זהות, תאריך תחילת עבודה של העובד המועסק על ידו לצורך ביצוע חוזה זה, ושבינו מפריש הספק תשלומים פנסיוניים לקופה.
- 15.4.2. פירוט שכרו החודשי של העובד החל מיום החתימה על החוזה או החל מיום קליטתו של העובד או החל מהיום שהעובד התחיל לעבוד מכוח חוזה זה, לפי העניין.
- 15.4.3. העתק מהרשימה יועבר למזמין, מוחתם בחותמת "העתק זהה למקור", וחתום על ידי עורך דין.
- 15.4.4. רישום חסר או כוזב של הדיווח יהיה הפרה יסודית של החוזה ועילה לביטולו.
- 15.4.5. דיווח זה יחזור על עצמו מדי 1 בחודש פברואר ו-1 בחודש אוגוסט של כל שנה. הדיווח יכלול גם את רשימת העובדים שהועסקו על ידי הספק לצורך ביצוע חוזה זה, ושסיימו את עבודתם אצלו מכל סיבה שהיא במהלך חצי השנה שקדמה למועד הדיווח.
- 15.4.6. ההוראות דלעיל יעוגנו ויפורטו בהודעה לעובד.

חתימת המציע

תאריך שם החותם חתימה וחותמת המציע

אישור עורך דין

אני הח"מ _____, עורך דין מאשר/ת כי בהתאם להחלטות של המציע _____ (יש לציין את שם המציע) _____ (יש לציין את מספר הרישום של התאגיד) אשר התקבלו כדין, הרי שמר/גב' _____ בעל/ת ת"ז מספר _____, וכן מר/גב' _____ בעל/ת ת"ז מספר _____, וכן מר/גב' _____ בעל/ת ת"ז מספר _____, אשר חתימותיהם מצוינות לעיל, רשאים כולם יחד / כל אחד לחוד (יש למחוק לפי העניין) ללא צירוף/בצירוף (יש למחוק לפי העניין) חותמת המציע, לחייב את המציע בחתימתם על מסמכי המכרז וכן על ההסכם במקרה של זכייה של המציע.



תאריך עדכון:
08/10/2024



מכרז פומבי דו-שלבי מספר 1155/2024

תאריך	שם מלא של עורך דין	מספר רישיון	חתימה וחותמת
-------	--------------------	-------------	--------------

עמוד 202, מתוך 274 עמודים

אגף רכש, מכרזים והתקשרויות
www.molsa.gov.il | michrazim@molsa.gov.il | אתר ממשל זמין - www.gov.il
רחוב ירמיהו 39, מגדלי הבירה, ירושלים





נספח 3 ב' הצהרה בדבר העדר הרשעות לפי חוק עסקאות גופים ציבוריים

(סעיף 1.2.1.2 למכרז)

אני הח"מ _____ תעודת זהות _____ לאחר שהוזהרתי כי עלי לומר את האמת וכי אהיה צפוי לעונשים הקבועים בחוק אם לא אעשה כן, מצהיר בזה כדלהלן:

הנני נותן תצהיר זה בשם _____ שהוא המציע (להלן: "המציע") המבקש להתקשר עם עורך התקשרות מספר 1155/2024 – אספקת מכלול שירותי אבטחה במחוזות ירושלים והדרום עבור משרד הרווחה והביטחון החברתי אני מצהיר/ה כי הנני מוסמך/ת לתת תצהיר זה בשם המציע.

בתצהירי זה, משמעותו של המונח "בעל זיקה" כהגדרתו בחוק עסקאות גופים ציבוריים התשל"ו-1976 (להלן: "חוק עסקאות גופים ציבוריים"). אני מאשר/ת כי הוסברה לי משמעותו של מונח זה וכי אני מבין/ה אותו.

משמעותו של המונח "עבירה" – עבירה לפי חוק עובדים זרים (איסור העסקה שלא כדין והבטחת תנאים הוגנים), התשנ"א-1991 או לפי חוק שכר מינימום התשמ"ז-1987, ולעניין עסקאות לקבלת שירות כהגדרתו בסעיף 2 לחוק להגברת האכיפה של דיני העבודה, התשע"ב-2011, גם עבירה על הוראות החיקוקים המנויות בתוספת השלישית לאותו חוק. המציע הינו תאגיד הרשום בישראל.

1. הריני להצהיר כי המציע ובעל זיקה אליו לא הורשעו ביותר משתי עבירות עד למועד האחרון להגשת ההצעות (להלן: "מועד להגשה") מטעם המציע בהתקשרות מספר 1155/2024 – אספקת מכלול שירותי אבטחה במחוזות ירושלים והדרום עבור משרד הרווחה והביטחון החברתי.

2. רק במקרה שהאמור בסעיף 1 לעיל אינו נכון יש לסמן X במשבצת המתאימה:
 המציע או בעל זיקה אליו הורשעו בפסק דין ביותר משתי עבירות וחלפה שנה אחת לפחות ממועד ההרשעה האחרונה ועד למועד ההגשה.

המציע או בעל זיקה אליו הורשעו בפסק דין ביותר משתי עבירות ולא חלפה שנה אחת לפחות ממועד ההרשעה האחרונה ועד למועד ההגשה.
זה שמי, להלן חתימתי ותוכן תצהירי דלעיל אמת.

חתימה וחותמת המציע

שם החותם

תאריך

אישור עורך דין

אני הח"מ _____, עורך דין מאשר/ת כי ביום _____ הופיעה/ה בפניי במשרדי אשר ברחוב _____ בישוב/בעיר _____ מר / גברת _____ שזיהה/תה עצמו/ה על ידי תעודת זהות _____ / המוכר/ת לי באופן אישי, ואחרי שהזהרתי/וה כי עליו/ה להצהיר אמת וכי יהיה / תהיה צפוי/ה לעונשים הקבועים בחוק אם לא יעשה / תעשה כן, חתם/ה בפני על התצהיר דלעיל.

חתימה וחותמת

מספר רישיון

תאריך





נספח 3 ג' הצהרה בדבר עמידה בהוראות חוק שוויון זכויות לאנשים עם מוגבלות

(סעיף 1.2.1.2.3 למכרז)

פניות אל המנהל הכללי של משרד העבודה נדרש לפי תצהיר זה ייעשו דרך המטה לשילוב אנשים עם מוגבלות בעבודה, בדוא"ל: mateh.shiluv@labor.gov.il. לשאלות ניתן לפנות למרכז התמיכה למעסיקים, כתובת דוא"ל: info@mtlm.org.il, טלפון: 1700507676. יש לוודא סימון X במשבצות המתאימות – במקרה של הגשת תצהיר ללא סימון במקומות הנדרשים יידרש המציע לפנות לעורך דין פעם נוספת לצורך הכנת תצהיר חדש.

אני החתום מטה _____ תעודת זהות _____ לאחר שהזרהתי כי עלי לומר את האמת וכי אהיה צפוי לעונשים הקבועים בחוק אם לא אעשה כן, מצהיר/ה בזה כדלהלן: הנני נותן תצהיר זה בשם _____ שהוא המציע (להלן: "המציע") המבקש להתקשר עם עורך התקשרות מספר 1155/2024 – אספקת מכלול שירותי אבטחה במחוזות ירושלים והדרום עבור משרד הרווחה והביטחון החברתי. אני מצהיר/ה כי הנני מוסמך/ת לתת תצהיר זה בשם המציע. (סמן X במשבצת המתאימה):

- הוראות סעיף 9 לחוק שוויון זכויות לאנשים עם מוגבלות, התשנ"ח 1998 לא חלות על המציע.
 הוראות סעיף 9 לחוק שוויון זכויות לאנשים עם מוגבלות, התשנ"ח 1998 חלות על המציע והוא מקיים אותן.

(במקרה שהוראות סעיף 9 לחוק שוויון זכויות לאנשים עם מוגבלות, התשנ"ח 1998 חלות על המציע נדרש לסמן X במשבצת המתאימה):

- המציע מעסיק פחות מ-100 עובדים.
 המציע מעסיק 100 עובדים או יותר.

(במקרה שהמציע מעסיק 100 עובדים או יותר נדרש לסמן X במשבצת המתאימה):

- המציע מתחייב כי ככל שיזכה במכרז יפנה למנהל הכללי של משרד העבודה לשם בחינת יישום חובותיו לפי סעיף 9 לחוק שוויון זכויות לאנשים עם מוגבלות, התשנ"ח 1998, ובמקרה הצורך – לשם קבלת הנחיות בקשר ליישומן.
 המציע התחייב בעבר לפנות למנהל הכללי של משרד העבודה לשם בחינת יישום חובותיו לפי סעיף 9 לחוק שוויון זכויות לאנשים עם מוגבלות, התשנ"ח 1998, הוא פנה כאמור ואם קיבל הנחיות ליישום חובותיו פעל ליישומן (במקרה שהמציע התחייב בעבר לבצע פנייה זו ונעשתה עמו התקשרות שלגביה נתן התחייבות זו).
המציע מתחייב להעביר העתק מהתצהיר שמסר לפי פסקה זו למנהל הכללי של משרד העבודה, בתוך 30 ימים ממועד ההתקשרות.

תאריך _____ שם החותם _____ חתימה וחותמת המציע _____

אישור עורך דין

אני הח"מ _____, עורך דין מאשר/ת כי ביום _____ הופיעה בפניי במשרדי אשר ברחוב _____ בישוב/בעיר _____ מר / גברת _____ שזיהה/תה עצמו/ה על ידי תעודת זהות _____ / המוכר/ת לי באופן אישי, ואחרי שהזהרתיו/ה כי עליו/ה להצהיר אמת וכי יהיה / תהיה צפוי/ה לעונשים הקבועים בחוק אם לא יעשה / תעשה כן, חתם/ה בפני על התצהיר דלעיל.

תאריך _____ מספר רישיון _____ חתימה וחותמת _____





נספח 3 ד' גילוי נאות בדבר קרבה משפחתית, עסקית או אחרת

(סעיף 1.2.3.2 למכרז)

אני החתום מטה _____ תעודת זהות _____ מצהיר/ה בזה כדלהלן:

הנני נותן הצהרה זו בשם _____ שהוא המציע (להלן – "המציע") המבקש להתקשר עם המשרד במסגרת מכרז מספר 1155/2024 – אספקת מכלול שירותי אבטחה במחוזות ירושלים והדרום (להלן – "המכרז").

אני מצהיר/ה כי הנני מוסמך/ת לתת הצהרה זו בשם המציע.

(יש לסמן X במקום המתאים)

- לבעלי השליטה במציע, מנהליו או עובדיו הבכירים אין כל קרבה משפחתית, עסקית או אחרת למי מעובדי משרד הרווחה והביטחון החברתי.
- להלן פירוט יחסי הקרבה בין בעלי השליטה במציע, מנהליו ו/או עובדיו הבכירים לעובדי משרד הרווחה והביטחון החברתי:

מספר	שם הגורם אצל המציע ותפקידו	פירוט הקרבה	שם עובד המשרד
1.			
2.			
3.			
4.			
5.			

חתימת המציע:

חתימה וחתימת המציע

שם החותם

תאריך

נספח 3 ה' הצהרת המציע בדבר קיום חובותיו בעניין שמירת זכויות עובדים על פי

דיני עבודה, צווי ההרחבה וההסכמים הקיבוציים





(סעיף 1.2.2.1.2 למכרז)

אני החתום מטה _____ תעודת זהות _____ לאחר שהוזהרתי
כי עלי לומר את האמת וכי אהיה צפוי לעונשים הקבועים בחוק אם לא אעשה כן, מצהיר/ה בזה כדלהלן:

הנני נותן תצהיר זה בשם _____ שהוא המציע (להלן: "המציע") המבקש להתקשר
עם עורך התקשרות מספר 1155/2024 – אספקת מכלול שירותי אבטחה במחוזות ירושלים והדרום עבור
משרד הרווחה והביטחון החברתי. אני מצהיר/ה כי הנני מוסמך/ת לתת תצהיר זה בשם המציע.

1. אני מצהיר כי המציע מקיים ויקיים בכל תקופת ההסכם שייחתם עמו אם ייבחר כזוכה, לגבי העובדים,
שיועסקו על-ידו לצורך אספקת השירותים לפי המכרז, את האמור בחוקי העבודה וכן את שנקבע בצווי
ההרחבה ובהסכמים הקיבוציים הרלוונטיים לענף האבטחה, ובכלל זה את כל החוקים, ההרחבות
והצווים הבאים:

- פקודת תאונות ומחלות משלוח יד (הודעה), 1945.
- פקודת הבטיחות בעבודה, 1946.
- חוק החיילים המשוחררים (החזרה לעבודה), תש"ט-1949.
- חוק שעות עבודה ומנוחה, תשי"א-1951.
- חוק חופשה שנתית, תשי"א-1951.
- חוק החניכות, תשי"ג-1953.
- חוק עבודת הנוער, תשי"ג-1953.
- חוק עבודת נשים, תשי"ד-1954.
- חוק ארגון הפיקוח על העבודה, תשי"ד-1954.
- חוק הגנת השכר, תשי"ח-1958.
- חוק שירות התעסוקה, תשי"ט-1959.
- חוק שירות עבודה בשעת חירום, תשכ"ז-1967.
- חוק הביטוח הלאומי [נוסח משולב], תשנ"ה-1995.
- חוק הסכמים קיבוציים, תשי"ז-1957.
- חוק שכר מינימום, תשמ"ז-1987.
- חוק שוויון ההזדמנויות בעבודה, תשמ"ח-1988.
- חוק עובדים זרים (העסקה שלא כדין), תשנ"א-1991.
- חוק העסקת עובדים על ידי קבלני כוח אדם, תשנ"ו-1996.
- פרק ד' לחוק שוויון זכויות לאנשים עם מוגבלות, תשנ"ח-1998.
- סעיף 8 לחוק למניעת הטרדה מינית, תשנ"ח-1998.
- חוק הסכמים קיבוציים, תשי"ז-1957.
- חוק הודעה מוקדמת לפיטורים ולהתפטרות, תשס"א-2001.
- סעיף 29 לחוק מידע גנטי, תשס"א-2000.
- חוק הודעה לעובד (תנאי עבודה), תשס"ב-2002.
- חוק הגנה על עובדים בשעת חירום, תשס"ו-2006.
- סעיף 5 לחוק הגנה על עובדים (חשיפת עבירות ופגיעה בטוהר המידות או במינהל התקין),
תשנ"ז-1997.
- מתן חופשה שנתית לפי פרק שני לחוק חופשה שנתית.
- תשלום דמי חופשה לפי סעיפים 10 ו-11 לחוק חופשה שנתית.





- תשלום פדיון חופשה לפי סעיף 13 לחוק חופשה שנתית.
- איסור העסקה בשעות נוספות שאינה מותרת או בלא היתר לפי סעיף 6 לחוק שעות עבודה ומנוחה.
- איסור העסקה בשעות נוספות או במנוחה השבועית שלא בהתאם להוראות היתר שניתן לפי הוראות הפרק הרביעי לחוק שעות עבודה ומנוחה.
- איסור העסקה במנוחה שבועית בלא היתר, לפי סעיף 9 לחוק שעות עבודה ומנוחה.
- תשלום גמול שעות נוספות לפי סעיף 16 לחוק שעות עבודה ומנוחה.
- תשלום גמול עבודה במנוחה השבועית לפי סעיף 17 לחוק שעות עבודה ומנוחה.
- איסור העסקה נער מעבר לשעות העבודה הקבועות בסעיף 20 לחוק עבודת הנוער.
- איסור העסקה נער במנוחה השבועית לפי סעיף 21 לחוק עבודת הנוער.
- איסור העסקה נער בעבודת לילה בלא היתר לפי סעיף 24 לחוק עבודת הנוער.
- איסור העסקה נער בעבודת לילה שלא בהתאם להוראות היתר לפי סעיף 25 לחוק עבודת הנוער.
- איסור ניכוי סכומים משכרו של עובד לפי סעיף 25 לחוק הגנת השכר – כשניכוי הסכומים היה ביזמת המזמין או לפי הוראותיו.
- העברת סכומים שנוכו ליעדם, לפי סעיף 25א לחוק הגנת השכר.
- איסור הלנת שכר לפי סעיף 25ב(1)(1) לחוק הגנת השכר.
- תשלום שכר מינימום לפי [חוק שכר מינימום, תשמ"ז 1987](#).
- תשלום שכר מינימום לפי הסכם קיבוצי כללי ענפי שהורחב בצו הרחבה, לפי סעיף 33ד(ב) לחוק הסכמים קיבוציים, התשי"ז-1957.
- תשלומים מכוח צווי הרחבה בעניין פנסיה.
- צו הרחבה בדבר תשלום דמי הבראה.
- צו הרחבה לעניין השתתפות המעביד בהוצאות נסיעה לעבודה וממנה.
- צו הרחבה לפנסיה חובה.
- צו הרחבה לעניין דמי חג.
- צו הרחבה בדבר תשלום תוספת יוקר.
- צו הרחבה בענף הניקיון ואחזקה 1979.
- צו הרחבה בענף השמירה 2009.

2. הנני מצהיר כי התקיים בספק אחד מאלה: (יש לסמן X בסעיף המתאים)

- המציע ובעל הזיקה אליו, הורשעו / לא הורשעו (יש למחוק את המיותר) בפסק דין חלוט בעבירה לפי חוק עובדים זרים בשנה שקדמה למועד חתימת ההצהרה.
- אם המציע או בעל הזיקה אליו הורשעו בפסק דין חלוט בשתי עבירות או יותר לפי חוק עובדים זרים – ההרשעה האחרונה לא הייתה בשלוש השנים שקדמו למועד חתימת ההצהרה.

3. הנני מצהיר כי המציע ו/או בעלי זיקה בו, לרבות בעלי שליטה ו/או חברות אחרות שבשליטת מי מבעלי השליטה במציע, הורשעו / לא הורשעו (יש למחוק את המיותר) בגין הפרת דיני העבודה. יש לפרט לפי העניין הרשעות פליליות ופסקי דין חלוטים בגין הפרת דיני עבודה אם ניתנו:





4. הנני מצהיר כי הושתו / לא הושתו (יש למחוק את המיותר) על המציע ו/או בעלי זיקה בו קנסות בגין הפרת דיני העבודה על ידי מינהל ההסדרה והאכיפה בשנתיים האחרונות הקודמות למועד האחרון להגשת ההצעות. יש לפרט לפי העניין:

5. הנני מצהיר כי הושתו / לא הושתו (יש למחוק את המיותר) על המציע ו/או בעלי זיקה בו עיצומים כספיים בגין הפרת דיני העבודה על ידי מינהל ההסדרה והאכיפה שלוש השנים האחרונות הקודמות למועד האחרון להגשת ההצעות בהתאם לחוק הגברת האכיפה של דיני העבודה, התשע"ב-2011. יש לפרט לפי העניין:

חתימה וחותמת המציע

שם החותם

תאריך

אישור עורך דין

אני הח"מ _____, עורך דין מאשר/ת כי ביום _____ הופיעה בפני במשרדי אשר ברחוב _____ בישוב/בעיר _____ מר / גברת _____ שזיהה/תה עצמו/ה על ידי תעודת זהות _____ / המוכר/ת לי באופן אישי, ואחרי שהזהרתיו/ה כי עליו/ה להצהיר אמת וכי יהיה / תהיה צפוי/ה לעונשים הקבועים בחוק אם לא יעשה / תעשה כן, חתם/ה בפני על התצהיר דלעיל.

חתימה וחותמת

מספר רישיון

תאריך





נספח 3 ו' תצהיר בדבר התחייבות לאי-העסקה של עובדים זרים

נספח זה מוגש במסגרת מכרז מספר 1155/2024 – אספקת מכלול שירותי אבטחה במחוזות ירושלים והדרום (להלן: "המכרז").

אני הח"מ _____, נושא ת.ז. _____, לאחר שהוזהרתי כי עלי לומר את האמת וכי אהיה צפוי לעונשים הקבועים בחוק אם לא אעשה כן, מצהיר/ה בזה כדלקמן:

- הנני נותן תצהיר זה בשם _____ שהוא המציע במסגרת המכרז (להלן – "המציע") המבקש להתקשר עם המשרד. אני מצהיר/ה כי הנני מוסמך/ת לתת תצהיר זה בשם המציע.
- הנני מתחייב, כי לצורך אספקת השירותים נשוא המכרז, לא יועסקו עובדים זרים, וזאת בין במישרין ובין בעקיפין, בין אם על ידי המציע הזוכה במכרז ובין באמצעות קבלן כוח אדם, קבלן משנה או כל גורם אחר עמו יתקשר הספק הזוכה.
- הנני מצהיר כי ידוע לו כי הפרת ההתחייבות האמור לעיל, תהווה הפרה יסודית של הסכם ההתקשרות שיחתם עם המציע הזוכה במכרז, והמשרד יהיה רשאי, לפי שיקול דעתו, לבטל את החוזה או לחלט את הערבות שברשותו, או שניהם יחד, וזאת מבלי לגרוע מזכויות המשרד על פי כל דין, לרבות חוק החוזים (תרופות בשל הפרת חוזה), תשל"א-1970.
- זהו שמי, להלן חתימתי ותוכן תצהירי אמת.

תאריך	שם החותם	חתימה וחותמת המציע
_____	_____	_____

אישור עורך דין

אני הח"מ _____, עורך דין מאשר/ת כי ביום _____ הופיעה בפני במשרדי אשר ברחוב _____ בישוב/בעיר _____ מר / גברת _____ שזיהה/תה עצמו/ה על ידי תעודת זהות _____ / המוכר/ת לי באופן אישי, ואחרי שהזהרתי/וה כי עליו/ה להצהיר אמת וכי יהיה / תהיה צפוי/ה לעונשים הקבועים בחוק אם לא יעשה / תעשה כן, חתם/ה בפני על התצהיר דלעיל.

תאריך	מספר רישיון	חתימה וחותמת
_____	_____	_____





נספח 3 ז' ניסיון המציע לבדיקת עמידה בתנאי הסף והענקה של ציוני איכות וכן בדיקת המלצות

אני הח"מ _____, תעודת זהות _____, לאחר שהוזהרתי, כי עלי לומר את האמת וכי אהיה צפוי לעונשים הקבועים בחוק אם לא אעשה כן, מצהיר בזה כדלהלן:

הנני נותן תצהיר זה בשם _____, שהוא המציע (להלן – "המציע"), המבקש להתקשר עם משרד הרווחה והביטחון החברתי – במסגרת מכרז מספר 1155/2024 – אספקת מכלול שירותי אבטחה במחוזות ירושלים והדרום.

אני מצהיר, כי הנני מוסמך לתת תצהיר זה בשם המציע.

הערות כלליות:

- בעת מילוי הטבלאות ביחס למציע ניתן להוסיף שורות, ככל הנדרש, כל זמן שכל שורה כוללת את כל העמודות הנדרשות.
- המציע מתבקש למלא את טבלאות הניסיון לפי סדר כרונולוגי של תאריך סיום מתן השירות.
- על המציע להקפיד למלא פרטי התקשרות עדכניים של אנשי הקשר לעניין ניסיונו שצורפו על ידו.
- עוד מובהר בזה כי, בדיקת עמידתו של המציע בתנאי הסף יערכו על סמך הנתונים המפורטים בטבלאות המצורפות בלבד ואישור רואה-חשבון, לפי העניין.





1. ניסיון המציע

- 1.1 המציע עומד בתנאי הסף לניסיון כמפורט בסעיף 1.2.2.3 למכרז.
- 1.2 האם המחזור הכספי של המציע הנובע ממתן שירותי אבטחה של לפחות 20 מיליון ₪ (כולל מע"מ) לשנה בשנים 2021, 2022 ו-2023 (סעיף 1.2.2.3.1 למכרז)? **כן / לא (יש לסמן ב-X).**
- חתימת רואה-חשבון לשם זיהוי בלבד:**

תאריך שם מלא של רואה החשבון חתימה וחותמת

- 1.3 מספר המאבטחים החמושים שמעסיק המציע נכון למועד האחרון להגשת ההצעות עומד על _____ מאבטחים חמושים לצורך מתן שירותי אבטחה **(יש למלא)** (סעיף 1.2.2.3.2 למכרז).
- 1.4 על המציע למלא בטבלה שלהלן את ניסיונו במהלך חמש השנים האחרונות הקודמות למועד האחרון להגשת ההצעות במתן שירותי אבטחה לגופים ציבוריים או גופים פרטיים גדולים, כהגדרתם במכרז זה, לשני לקוחות לפחות, למשך שנתיים ברצף לפחות לכל לקוח, בהיקף של 50,000 שעות בכל שנה לפחות, לכל לקוח (סעיף 1.2.2.3.3 למכרז):

תפקיד	טלפון ניח ונייד	שם איש קשר	תאריך סיום מתן שירות (שנה)	תאריך סיום מתן שירות (חודש)	תאריך תחילת מתן שירות (שנה)	תאריך תחילת מתן שירות (חודש)	היקף שעות אבטחה בכל שנה	פרטים בדבר השירותים או מהות השירות שניתן על-ידי המציע	האם הלקוח הוא גוף ציבורי או גוף פרטי גדול?	שם הגוף / הארגון לו ניתן השירות



תאריך עדכון:
08/10/2024



מכרז פומבי דו-שלבי מספר 1155/2024

תפקיד	טלפון ניח ונייד	שם איש קשר	תאריך סיום מתן שירות (שנה)	תאריך סיום מתן שירות (חודש)	תאריך תחילת מתן שירות (שנה)	תאריך תחילת מתן שירות (חודש)	היקף שעות אבטחה בכל שנה	פרטים בדבר השירותים או מהות השירות שניתן על-ידי המציע	האם הלקוח הוא גוף ציבורי או גוף פרטי גדול?	שם הגוף / הארגון לו ניתן השירות

* ניתן להוסיף שורות, ככל הנדרש, כל זמן שכל שורה כוללת את כל העמודות דלעיל.

עמוד 212, מתוך 274 עמודים



תאריך עדכון:
08/10/2024



מכרז פומבי דו-שלבי מספר 1155/2024

2. חתימת המציע ואישור עורך-דין

חתימת המציע

תאריך	שם החותם	חתימה וחותמת המציע
_____	_____	_____

אישור עורך דין

אני הח"מ _____, עורך דין מאשר/ת כי ביום _____ הופיעה בפני במשרדי אשר ברחוב _____ בישוב/בעיר _____ מר / גברת _____ שזיהה/תה עצמו/ה על ידי תעודת זהות _____ / המוכר/ת לי באופן אישי, ואחרי שהזהרתיו/ה כי עליו/ה להצהיר אמת וכי יהיה / תהיה צפוי/ה לעונשים הקבועים בחוק אם לא יעשה / תעשה כן, חתם/ה בפני על התצהיר דלעיל.

תאריך	מספר רישיון	חתימה וחותמת
_____	_____	_____

עמוד 213, מתוך 274 עמודים

אגף רכש, מכרזים והתקשרויות
www.molsa.gov.il | michrazim@molsa.gov.il | אתר ממשל זמין - www.gov.il
רחוב ירמיהו 39, מגדלי הבירה, ירושלים





נספח 3 ח' אישור רואה-חשבון על היקף כספי של שירותי אבטחה

תאריך: _____

לכבוד

(שם המציע) _____

הנדון: חוות דעת רואה חשבון על הצהרת מנהלי מציע במכרז, אודות מידע ממערכת הכספים של המציע

ביקרנו את הנתונים הכספיים בהצהרה של _____ (להלן: "המציע"), בדבר עמידה בתנאי המופיע בסעיף 1.2.2.3.1 למכרז, המצורפת לחוות דעת זו ומסומנת בחותמתנו לשם זיהוי בלבד. הצהרה זו היא באחריות הנהלת המציע. אחריותנו היא לחוות דעה על הנתונים הכספיים בהצהרה הנ"ל, בהתבסס על ביקורתנו.

ערכנו את ביקורתנו בהתאם לתקני ביקורת מקובלים בישראל. על פי תקנים אלה נדרש מאתנו לתכנן את הביקורת ולבצעה, במטרה להשיג מידה סבירה של ביטחון שאין בהצהרה הנ"ל הצגה מוטעית מהותית. הביקורת כוללת בדיקה מדגמית של ראיות התומכות בסכומים ובמידע שבהצהרה. אנו סבורים שביקורתנו מספקת בסיס נאות לחוות דעתנו.

לדעתנו, הנתונים הכספיים בהצהרה הנ"ל משקפים באופן נאות, מכל הבחינות המהותיות, את האמור בהצהרת המציע, בהתאם לרשומות עליהן התבסס.

בכבוד רב,

רואי חשבון

הערות:

- נוסח זה נקבע בתיאום עם הוועדה לקביעת נוסחי חוות דעת מיוחדים ואישורי רואי חשבון של לשכת רואי חשבון בישראל, בדצמבר 2020.
- יודפס על נייר לוגו של משרד רואה-החשבון.



נספח 3 ט' נספח תמחירי

על המציע לצרף נספח תמחירי זה עבור כלל העובדים כמפורט להלן וכמפורט בסעיף 2.7 למכרז. עלות שעת עבודה למעסיק כוללת את רכיבי השכר המוצגים מטה ואינה כוללת רכיבי "גב אל גב", שי לחג ומענק מצוינות. למען הסר ספק, יובהר, כי המעביד חייב בכל מקרה לעמוד בהתחייבויותיו הנובעות מכל חוק, דין, הסכם או צו הרחבה גם אם אינן מופיעות בטבלאות שלהלן או מופיעות באופן חסר. ואולם שבמקום בו המרכיב בטבלה מטיב עם העובד לעומת הוראות הדין יש לפעול בהתאם לטבלה.

סעיף	מאבטח בסיסי	מאבטח בכיר	מאבטח מתקדם ב'	מאבטח בית / לשכת השר	אחראי משמרת	מפעיל מוקד – שנתיים ראשונות	מפעיל מוקד – לאחר שנתיים	הסבר
שכר יסוד מאבטח כללי	33.67	33.67	33.67	33.67	33.67	33.67	33.67	שכר היסוד החודשי לעובד שמירה ולאחראי על עובדי השמירה, המוגדר בחוזה שבין המדינה לקבלן השמירה, יעמוד על 6468.02 ש"ח לחודש עבור משרה מלאה, קרי 35.54 ש"ח לשעת עבודה.
שכר בסיסי	42.00	44.00	46.50	47.50	47.00	40.77	42.00	בהתאם למפורט בסעיף 2.7 למכרז.
חופשה	2.03	2.13	2.25	2.30	2.27	1.97	2.03	12 ימי חופשה בתשלום ב-4 השנים הראשונות, הכול בהתאם לחוק חופשה שנתית, התשי"א-1951.
הבראה	1.63	1.63	1.63	1.63	1.63	1.63	1.63	ערך יום הבראה החל מיום 1 ביוני 2024 עומד על 484.5 ש"ח ליום. הזכאות לדמי הבראה הינה מיום העבודה הראשון. דמי הבראה ישולמו לעובד כמרכיב נפרד, אשר ישולם לצד שכר השעה. יובהר כי רכיב השעה של דמי הבראה לא ישולם עבור העסקה מעבר להיקף משרה מלאה.
פנסיה	3.42	3.58	3.78	3.86	3.82	3.33	3.42	הפרשה לקופת גמל, המשולמת לקצבה לפנסיה, כהגדרתה בחוק הפיקוח על שירותים פיננסיים (קופות גמל), התשס"ה-2005, תעשה על שם העובד, החל מהיום הראשון להעסקתו לצורך ביצוע ההתקשרות, זאת בהתאם לכללים הנהוגים לגבי עובדי מדינה, בכלל הדירוגים המיוצגים על ידי ההסתדרות הכללית. ההפרשה תתבצע על שכר יסוד בתוספת דמי הבראה, ימי חג, דמי חופשה, ימי מחלה, תשלום עבור ימי מילואים ודמי לידה. במקרה שבו העובד עבד שעות נוספות או שעבד ביום המנוחה יש להפריש גם בגין תמורת עבודה זו.
פיצויים	3.80	3.98	4.20	4.28	4.24	3.70	3.80	הפרשה לקופת גמל לפיצויים, כהגדרתה בחוק הפיקוח על שירותים פיננסיים (קופות גמל), התשס"ה-2005, תעשה על שם העובד, החל מהיום הראשון להעסקתו לצורך ביצוע ההתקשרות. זאת למרות האמור בסעיף 6ה לצו ההרחבה [נסח משולב] לפנסיה חובה.

עמוד 215, מתוך 274 עמודים



מכרז פומבי דו-שלבי מספר 1155/2024

סעיף	מאבטח בסיסי	מאבטח בכיר	מאבטח מתקדם ב'	מאבטח בית / לשכת השר	אחראי משמרת	מפעיל מוקד ראשונות – שנתיים	מפעיל מוקד – לאחר שנתיים	הסבר
								ההפרשה תתבצע על שכר היסוד בתוספת דמי הבראה, ימי חג, דמי חופשה, ימי מחלה, תשלום עבור ימי מילואים ודמי לידה. במקרה שבו העובד עבד שעות נוספות, יש להפריש בגין עבודה זו בלבד 6%. יובהר כי שיעור הפרשה זה יהיה בעד העבודה הנוספת שבוצעה (125% או 150%, לפי העניין). במקרה שבו העובד עבד ביום המנוחה - בגין שכר היסוד יש להפריש 8.33% ובגין התוספת לעבודה בשבת יש להפריש 6%.
ביטוח לאומי	1.80	1.96	2.15	2.23	2.19	1.70	1.80	עד לשכר של 60% מהשכר הממוצע, משולם 3.55% ביטוח לאומי. מעבר לשכר זה משולם 7.6% ועד לתקרת ההכנסה המרבית. ביטוח לאומי משולם על מרכיבים נוספים, כמפורט בחוק הביטוח הלאומי (נוסח משולב), התשנ"ה-1995, מעבר לשכר היסוד, כגון: חופשה, ותק, חגים, נסיעות, הבראה, מתנות לחגים, סבסוד ארוחות. משולם על השכר בהוראת התכ"ם, גם לעובדים ששכרם גבוה יותר.
קרן השתלמות חגים	2.66	2.66	2.66	2.66	2.66	2.66	2.66	העובדים זכאים ל-9 ימי חג בשנה. הזכאות לימי חג הינה במקרים שבהם העובדים עבדו יום לפני יום אחרי החג, אלא אם נעדרו בהסכמת המעסיק. בגין מרכיב זה ישולמו כל מרכיבי השכר הסוציאליים (פנסיה, פיצויים, קרן השתלמות ועלויות מעסיק ביטוח לאומי).
נסיעות	גב אל גב	גב אל גב	גב אל גב	גב אל גב	גב אל גב	גב אל גב	גב אל גב	יש להתאים את תשלום הנסיעות על פי עלות הנסיעות בפועל לעובד, עד לתקרה של 22.6 נ"ל ליום עבודה או כרטיס מינוי חודשי מוזל, לפי הנמוך מבין השניים. במקרה בו הקבלן מספק שירותי הסעות ישלם המשרד לקבלן עלות תעריף חופשי חודשי באזור קבלת השירותים.
הפרשה לגמל - עבור החזר הוצאות נסיעות 5%	גב אל גב	גב אל גב	גב אל גב	גב אל גב	גב אל גב	גב אל גב	גב אל גב	הפרשות לגמל יעשו על החזרי הוצאות נסיעה בלבד לקופה אישית על שם העובד החל מהיום הראשון להעסקתו. רכיב זה לא ישולם במקרה שבו הקבלן מספק שירותי הסעות לעובדים.
מחלה	גב אל גב	גב אל גב	גב אל גב	גב אל גב	גב אל גב	גב אל גב	גב אל גב	תשלום זה יבוצע על ידי המשרד כנגד קבלת אישור רואה חשבון על ביצוע התשלומים בפועל, אחת לחודש. יובהר כי המזמין ישלם לקבלן השירות לפי צבירת ימי המחלה של העובד בחברה בתקופת ההתקשרות עם המשרד הממשלתי, או לפי צבירת ימי

עמוד 216, מתוך 274 עמודים





מכרז פומבי דו-שלבי מספר 1155/2024

סעיף	מאבטח בסיסי	מאבטח בכיר	מאבטח מתקדם ב'	מאבטח בית / לשכת השר	אחראי משמרת	מפעיל מוקד – ראשונות	מפעיל מוקד – לאחר שנתיים	הסבר
								המחלה של העובד בתקופת עבודתו במשרד הממשלתי. אין באמור כדי לגרוע מחובותיו החוקיות של הקבלן כלפי העובד. התשלום לדמי מחלה יבוצע בהתאם להוראות חוק דמי מחלה התשל"ו-1976, אולם על אף האמור בחוק זה, תקופת הזכאות לדמי מחלה תהייה יומיים לכל חודש שהעובד עבד אצל אותו מעביד או באותו מקום עבודה - ובסה"כ 24 ימי מחלה אך לא יותר מ - 130 יום, בניכוי התקופה שבעדה קיבל העובד דמי מחלה על פי חוק דמי מחלה. בגין רכיב זה ישולמו כל רכיבי השכר הסוציאליים (פנסיה, פיצויים, קרן השתלמות ועלויות מעביד ביטוח לאומי).
עלות שעת עבודה למעסיק	57.35	59.94	63.17	64.46	63.82	55.76	57.35	

התחייבות המציע:

הריני מתחייב כי במידה ואזכה באספקת השירותים במסגרת מכרז מס' 1155/2024 – אספקת מכלול שירותי אבטחה במחוזות ירושלים והדרום, אשלם לכל עובדיי בהתאם לנדרש בחוק ובהוראות המכרז ובהתאם לנספח תמחירי זה.

תאריך _____ שם החותם _____ חתימה וחותמת המציע _____





נספח 3 י' הצהרת המעביד בדבר עלות שכר

הצהרת המעביד

- השכר שישולם על ידינו לעובד עבור שעת עבודה ועלות השכר למעביד לא יפחתו מהמינימום הקבוע בהוראת התכ"ם 8.2.1 ובהודעה ה-8.2.1.3, ומהוראות מכרז זה.
- עלות השכר תעודכן בהתאם לשינויים מכוח הוראות חוק או צו הרחבה או כל הסכם שחתמה המדינה.
- הצעתי במענה למכרז זה כוללת את עלות השכר למעביד וכן את כלל העלויות בגין כלל השירותים הנדרשים במכרז זה, וכוללת רווח, למתן השירותים המבוקשים במסגרת המכרז.

פרטי המעביד: _____

תאריך: _____

חתימה: _____





נספח 3 יא' חלקים חסויים בהצעה

(סעיף 1.4.3.4 למכרז)

אני, המציע במכרז מספר 1155/2024 – אספקת מכלול שירותי אבטחה במחוזות ירושלים והדרום מבקש, שלא תינתן זכות עיון בסעיפים הבאים בהצעתי, בשל היותם סוד מסחרי או מקצועי:

מספר	סעיף במכרז	החלקים אשר המציע מבקש שיישארו חסויים	נימוק הבקשה (מתוקף איזה חוק / אסמכתא)
.1			
.2			
.3			
.4			
.5			

מוסכם עלי, כי אם ועדת המכרזים תקבל את בקשתי הנ"ל, אזי אותם סעיפים יהיו חסויים בפניי ביתר ההצעות, שיוגשו למכרז זה.

הערה: כאמור בתת-סעיף 1.4.3.4 למכרז, מציע המבקש חלקים חסויים בהצעה מתבקש להשחיר את החלקים החסויים בהעתק ההצעה (העותק שאינו עותק המקור).

מובהר כי מציע שלא ייצרף להצעתו עותק מושחר כאמור בסעיף זה ייראו בו כמי שאינו מבקש להשחיר חסיון על חלקי הצעתו.

חתימת המציע:

תאריך שם החותם חתימה וחותמת המציע





נספח 3 יב' אישור עסק בשליטת אשה

(סעיף 1.4.6 למכרז)

נספח זה מוגש במסגרת מכרז מספר 1155/2024 – אספקת מכלול שירותי אבטחה במחוזות ירושלים

והדרום

הגדרות:

1. "אישור" - אישורו של רואה חשבון כי בעסק מסוים אישה מחזיקה בשליטה וכי לא התקיים אף אחד מאלה:
 - 1.1. אם מכהן בעסק נושא משרה שאינו אישה - הוא אינו קרוב של המחזיקה בשליטה.
 - 1.2. אם שלישי מהדירקטורים אינם נשים - אין הם קרובים של המחזיקה בשליטה.
 2. "אמצעי שליטה" - כהגדרתו בחוק הבנקאות (רישוי), התשמ"א - 1981;
 3. "מחזיקה בשליטה" - נושאת משרה בעסק אשר מחזיקה, לבד או יחד עם נשים אחרות, במישרין או בעקיפין, למעלה מ- 50% מכל סוג של אמצעי השליטה בעסק;
 4. "נושא משרה" - מנהל כללי, משנה למנהל כללי, סגן מנהל כללי, מנהל עסקים ראשי, וכל ממלא תפקיד כאמור בעסק אף אם תוארו שונה;
 5. "עסק" – כהגדרתו בסעיף 2(א) לחוק חובת המכרזים תשנ"ב-1992 אשר הינו חברה הרשומה בישראל שמניותיה אינן רשומות למסחר בבורסה ולא הוצאו לציבור על פי תשקיף או שותפות הרשומה בישראל;
 6. "עסק בשליטת אישה" - עסק אשר אישה מחזיקה בשליטה בו, ואשר יש לה, לבד או יחד, עם נשים אחרות, היכולת לכונן פעילותו, ובלבד שהתקיימו הוראות פסקאות 1.1 ו-1.2 של ההגדרה אישור;
 7. "קרוב" - בן זוג, אח, צאצא, בן זוג של אח, הורה או צאצא;
 8. "תצהיר" - תצהיר של מחזיקה בשליטה שהעסק הוא בשליטת אישה.
- אם לאחר שקלול תוצאות המכרז, קיבלו שתי הצעות או יותר תוצאה משוקללת זזה שהיא התוצאה הגבוהה ביותר, ואחת מן ההצעות היא של עסק בשליטת אישה, תיבחר ההצעה האמורה כזוכה במכרז, ובלבד שצורף לה בעת הגשתה, אישור ותצהיר.
- מציע העונה על הדרישות הנ"ל לעניין עידוד נשים בעסקים יצרף להצעתו אישור ותצהיר לפיו העסק הוא בשליטת אישה.





מכרז פומבי דו-שלבי מספר 1155/2024

תצהיר:

- אני גב' _____, מספר ת.ז. _____, מצהירה בזאת כי העסק נמצא בשליטתי בהתאם לחוק חובת המכרזים (תיקון מספר 15) התשס"ג-2002 לעניין עידוד נשים בעסקים.
- אני מצהירה כי זהו שמי, זוהי חתימתי וכי האמור בתצהירי זה נכון.

תאריך	שם החותמת	חתימה וחותמת
_____	_____	_____

אימות עורך דין:

אני הח"מ _____, עו"ד מאשר/ת כי ביום _____ הופיעה בפני במשרדי אשר ברח' _____ בישוב / בעיר _____ גב' _____ שזיהתה עצמה על ידי ת.ז. _____ / המוכרת לי באופן אישי, ואחרי שהזהרתיה כי עליה להצהיר אמת וכי תהיה צפויה לעונשים הקבועים בחוק אם לא תעשה כן, חתמה בפני על התצהיר דלעיל.

תאריך	מספר רישיון	חתימה וחותמת
_____	_____	_____

אישור רואה חשבון

(יודפס על נייר לוגו של משרד רואה-החשבון)

לכבוד

משרד הרווחה והביטחון החברתי

הנדון: אישור עסק בשליטת אישה

לבקשתכם וכרואי החשבון של _____ (להלן: "המציע") הנני מאשר כדלקמן: אני רו"ח _____, מספר ת.ז. _____, מספר רישיון _____ מאשר בזאת כי העסק _____ הינו עסק בשליטת אישה כהגדרתו בחוק הבנקאות (רישוי) התשמ"א - 1981; ובהתאם לחוק חובת המכרזים (תיקון מספר 15) התשס"ג-2002 – לעניין עידוד נשים בעסקים. המחזיקה בשליטה בשותפות _____ הינה הגברת _____ ת.ז. _____.

בכבוד רב,

רואי חשבון





נספח 3 יג' הצהרה בדבר עמידה בדרישות ביטוח במקרה של זכייה

(סעיף 1.2.3.4 למכרז)

אני הח"מ _____ תעודת זהות _____ מצהיר בזה כדלהלן:

הנני נותן הצהרה זו בשם _____ שהוא המציע (להלן – "המציע") המבקש להתקשר עם המשרד במסגרת מכרז מספר 1155/2024 – אספקת מכלול שירותי אבטחה במחוזות ירושלים והדרום (להלן – "המכרז").

אני מצהיר כי הנני מוסמך לתת הצהרה זו בשם המציע.

- ידוע לי כי, ככל שאבחר כזוכה במסגרת המכרז, אדרש לעמוד לעמוד בדרישות הביטוח המפורטות בסעיף 23 להסכם המצורף בנספח 4 ובתשובות ההבהרה של המשרד בנושא ביטוחים במלואן.
- בחנתי בטרם הגשת ההצעה על ידי מול חברת הביטוח המבטחת אותי, בין בעצמי ו/או בין באמצעות סוכן /יועץ מטעמי, את יכולתי לעמוד בתנאי הביטוח כלשונן.
- ידוע לי כי אי הגשת אישור ביטוח התואם את הוראות רשות שוק ההון ביטוח וחסכון בגין הביטוחים שנערכו לפי המכרז חתום על ידי חברת הביטוח באמצעות סוכן ביטוח ו/או יועץ ביטוח מטעמי לאחר הזכייה במכרז כנדרש תעכב את חתימת ההסכם, תחילת ההתקשרות והתשלום בהתאם, בהתאם למפורט בסעיף 1.4.7 למכרז.

חתימת המציע:

זהו שמי, להלן חתימתי, ותוכן תצהירי דלעיל אמת.

תאריך	שם החותם	חתימה וחותמת המציע
_____	_____	_____

אישור עורך דין

אני הח"מ _____, עו"ד מאשר/ת כי ביום _____ הופיעה בפניי במשרדי אשר ברח' _____ בישוב /בעיר _____ מר / גב' _____ שזיהה /תה עצמו/ה על ידי ת.ז. _____ / המוכר/ת לי באופן אישי, ואחרי שהזהרתיו/ה כי עליו/ה להצהיר אמת וכי יהיה / תהיה צפוי/ה לעונשים הקבועים בחוק אם לא יעשה / תעשה כן, חתם/ה בפני על התצהיר דלעיל.

תאריך	מספר רישיון	חתימה וחותמת
_____	_____	_____





נספח 3 יד' הצעת מחיר

(סעיף 1.3.4.1 למכרז)

אין לצרף את הצעת המחיר ליתר מסמכי המכרז

תאריך: _____

לכבוד
משרד הרווחה והביטחון החברתי
ועדת המכרזים המשרדית
ירושלים

הנדון: הצעת מחיר

להלן הצעת המחיר במסגרת מכרז מספר 1155/2024 – אספקת מכלול שירותי אבטחה במחוזות ירושלים והדרום, כנדרש במסמכי המכרז, בנספחים ובהסכם:

מס.	רכיב בהצעת המחיר	יחידת מידה	משקל בהצעת המחיר*	מחיר מוצע ליחידה אחת (בש"ח, כולל מע"מ)
A	B	C	E	F
1.	תקורה לספק לשעת מאבטח – המחיר המוצע לתוספת לשעת עובד מעבר למחיר שישולם למאבטחים (הכולל את שכר המאבטחים ועלות השכר כפי שמפורטים בנספח 2', בנספח 2' ובסעיף 2.7 למכרז אשר ישולמו לפי ביצוע בפועל). התוספת הנדרשת תכלול את כל הרכיבים הנדרשים ע"י המציע לצורך מתן השירות. יודגש כי הצעת המחיר לרכיב זה תהיה אחידה לכל סוגי המאבטחים השונים.	שעה אחת	150,000	_____
2.	תמורה חודשית להפעלת מנהל משימת שר למחוז ירושלים – המחיר המוצע לחודש עבודה, כולל שכר חודשי כמפורט בסעיף 2.7 וכל העלויות הכרוכות בהפעלת הרכז, לרבות העמדת ציוד ורכב.	חודש אחד	12	_____
3.	תמורה חודשית עבור הפעלת רחפן אוטונומי לאבטחת מתקנים בהתאם למפורט בסעיף 2.11.1 למכרז, ככל שהספק יידרש לכך על ידי המשרד	חודש אחד	9	_____
4.	תמורה חודשית להפעלת רכז אבטחה מחוזי נוסף אופציונלי (בנוסף לשני רכזי האבטחה שעלותם מגולמת ביתר רכיבי הצעות המחיר) – המחיר המוצע לחודש עבודה של רכז, כולל שכר חודשי כמפורט בסעיף 2.7 וכל העלויות הכרוכות בהפעלת הרכז, לרבות העמדת ציוד ורכב.	חודש אחד	4	_____
5.	תמורה חודשית להפעלת רכז אבטחה משני למחוז דרום או רכז משני נוסף אופציונלי (בנוסף לרכז האבטחה המשני במחוז ירושלים שעלותו מגולמת ביתר רכיבי הצעות המחיר) – המחיר המוצע לחודש עבודה של רכז, כולל שכר חודשי כמפורט בסעיף 2.7 וכל העלויות הכרוכות בהפעלת הרכז, לרבות העמדת ציוד ורכב.	חודש אחד	4	_____

* מובהר כי יצוין מחיר הכולל עד שתי ספרות לאחר הנקודה העשרונית. מובהר כי ככל שהמציע יציין יותר משתי ספרות לאחר הנקודה הסכום יעוגל כלפי מטה כך שיילקחו בחשבון





רק שתי הספרות הראשונות לאחר הנקודה העשרונית. העלויות בהצעות יושוו על-סמך ממוצע משוקלל של רכיבי העלות בהתאם למחירים שהוצעו עבורם בהצעת המחיר ובהתאם לנוסחת חישוב שמופיעה בנספח הצעת המחיר. חישוב ציון המחיר של כל הצעה יבוצע בהתאם לאמור בסעיף 1.3.2.1 למכרז. יודגש כי עלות השכר המינימלית בהתאם למפורט בנספח 2'ו', בנספח 2'ז' ובסעיף 2.7 למכרז למכרז אינה כלולה בהצעת המחיר. על המציע לפרט בהצעת המחיר עבור כל רכיב את התוספת אותה הוא מעוניין לקבל מעבר לעלות זו, בלבד. ידוע לנו כי המשרד לא מתחייב לבצע את כל ההיקפים ו/או מרכיבי השירות המצוינים במפרט הדרישות. בכל מקרה, המשרד ישלם אך ורק על פי אספקת השירות בפועל ועל פי התנאים המצוינים בנספח 4 (הסכם התקשרות) ודרישות מכרז זה.

ידוע לנו כי המשרד לא מתחייב לבצע את כל ההיקפים ו/או מרכיבי השירות המצוינים במפרט הדרישות. בכל מקרה, המשרד ישלם אך ורק על פי אספקת השירות בפועל ועל פי התנאים המצוינים בנספח 4 למכרז ודרישות מכרז זה.

כל המחירים בהצעה מתייחסים לכל הכמויות שפורטו במכרז על נספחיו. מובהר כי המשרד לא ישלם תוספת מחיר נפרדת עבור אספקת שירותי מוקד, העסקה של מנהל מוקד, מפעילי מוקד, איש קשר בכיר, רכז אבטחה מחוזי במחוזות ירושלים והדרום ורכז אבטחה משני במחוז ירושלים בלבד וכל יתר השירותים הנדרשים במכרז, ועל המציעים לגלם את העלות של השירותים הנ"ל בהצעת המחיר (שעות האבטחה הכוללות). המחירים שיוצעו יהיו סופיים, נקובים בש"ח, ויהוו תמורה מלאה עבור כל ההוצאות הישירות והעקיפות של הספק לצורך אספקת השירותים לפי מכרז זה ועבור כלל השירותים הנדרשים במכרז, כולל כל ההוצאות הנלוות וכולל התייקרויות.

הצהרת המציע:

הננו מצהירים כי קראנו בעיון והבינונו את כל הפרטים של המכרז על כל נספחיו, כי ביכולתנו המקצועית, הכספית והארגונית לספק את השרות על-פי כל תנאי המכרז, כי אנו מסכימים לכל התנאים ובהתאם ערכנו את הצעתנו הנ"ל.

חתימת המציע:

תאריך	שם החותם	חתימה וחתימת המציע
_____	_____	_____





נספח 3 טו' נוהל הגרלה לבחירת הזוכה במכרז

(סעיף 1.4.9.4 למכרז)

1. ועדת הגרלה

חברי ועדת המכרזים המשרדית (יו"ר הוועדה, נציג חשבות ונציג לשכה משפטית) יהיו חברי ועדת ההגרלה ויו"ר הוועדה יהיה נציג נוסף של הלשכה המשפטית.

2. נוהל עבודה

- א. עם קבלת החלטת ועדת המכרזים המשרדית אודות הצורך בקיום הגרלה, תשלח למציעים שאמורים לקחת חלק בהגרלה, הודעה על מועד עריכת ההגרלה ועל האפשרות לשלוח נציגים מטעמם להגרלה. מציע אשר לא ישלח נציג מטעמו, תיערך ההגרלה שלא בנוכחות נציגו.
- ב. ועדת ההגרלה תרשום פרוטוקול אשר יתעד את מהלך ההגרלה ותוצאותיה. הפרוטוקול יחתם על ידי כל חברי הוועדה.
- ג. ועדת ההגרלה תיידע את המציעים בדבר תוצאות ההגרלה.
- ד. שמות המציעים אשר השתתפו בהגרלה יהיו פתוחים לעיון.

3. שיטת ההגרלה

- א. הוועדה תכין רשימה של המציעים המשתתפים בהגרלה ופתק השתתפות זהה לכל מציע עליו יירשם שמו ומספרו הסידורי.
- ב. כל פתק השתתפות יחתם בידי חברי הוועדה.
- ג. פתקי ההשתתפות יקופלו ויוכנסו לתוך קופסה.
- ד. יו"ר הוועדה ישלף פתק השתתפות אחד מן הקופסה.
- ה. המציע אשר שמו ומספרו יופיעו על הפתק שהוצא – יוכרז כזוכה בהגרלה לצורך מתן השירות, ולאף אחד מהמציעים האחרים לא תהיינה כל טענות או השגות על כך.





נספח 3 טז' הצהרת המציע בדבר קבלת כל מסמכי המכרז

אני החתום מטה _____ תעודת זהות _____ מצהיר/ה בזה כדלהלן:

הנני נותן הצהרה זו בשם _____ שהוא המציע (להלן – "המציע") המבקש להתקשר עם המשרד במסגרת מכרז מספר 1155/2024 – אספקת מכלול שירותי אבטחה במחוזות ירושלים והדרום (להלן – "המכרז").

אני מצהיר/ה כי הנני מוסמך/ת לתת הצהרה זו בשם המציע.

1. הריני להצהיר כי קיבלתי את כל מסמכי המכרז, כולל 4 פרקי המכרז, טז' נספחים למכרז ו- ז' נספחים להסכם, סך הכל 274 עמודים, קראתי אותם והבנתי את תוכנם.
2. הריני להצהיר כי קיבלתי את את המפרט המתוקן לידיי, לרבות טפסי שאלות ההבהרה, התשובות וההערות שהועברו ביום ב', ה-09/12/2024.

חתימת המציע:

תאריך	שם החותם	חתימה וחותמת המציע
_____	_____	_____





4. הסכם ההתקשרות ונספחיו





נספח 4 הסכם התקשרות

(סעיף 1.4.7 למכרז)

המציע אינו נדרש בשלב הגשת ההצעה לחתום על ההסכם.

הסכם התקשרות

שנחתם בירושלים, ביום _____ בחודש _____ בשנת _____

בין: ממשלת ישראל, בשם מדינת ישראל המיוצגת על-ידי משרד הרווחה והביטחון החברתי (שתיקרא להלן – "המשרד")

מצד אחד

לבין: שם הספק: _____
הרשום אצל רשם ה _____
במספר רישום: _____
וכתובתה לצרכי הסכם זה: _____
(שייקרא להלן – "הספק")

מצד שני

מבוא

הואיל: והמשרד פרסם מכרז מספר 1155/2024 – אספקת מכלול שירותי אבטחה במחוזות ירושלים והדרום (להלן: "המכרז") כמפורט במכרז על נספחיו המצורף בזאת כנספח להסכם זה;

והואיל: והספק הציע לספק למשרד שירותים נשוא המכרז לרבות מתן השירותים המפורטים במכרז על נספחיו ובהצעת הספק על נספחיה המצורף בזאת כנספח להסכם זה (להלן: "ההצעה");

והואיל: והספק זכה במכרז בכפוף להתחייבותו למלא אחר כל תנאי הסכם זה; והמשרד מעוניין בקבלת השירותים, המפורטים בהסכם זה, במכרז ובהצעה, באופן, במועדים ובתנאים, הכול כמפורט בהסכם זה, במכרז ובהצעה (להלן: "השירותים");

והואיל: והצדדים מסכימים כי ההתקשרות ביניהם תהיה על בסיס קבלני ולא תיצור יחסי עבודה בין המשרד לבין הספק, וזאת בהתחשב בתנאי ההתקשרות שאינם הולמים התקשרות במסגרת יחסי עבודה;

והואיל: והצדדים מעוניינים להסדיר בהסכם זה את כל היחסים המשפטיים ביניהם בכל הקשור לאספקת השירותים;

לפיכך הותנה והוסכם בין הצדדים כדלהלן:

1. הצהרות יסוד של הצדדים

- 1.1. המשרד מצהיר בזאת בהתאם להוראות חוק יסודות התקציב, התשמ"ה-1985 כי ההוצאה הכרוכה בהסכם זה תוקצבה בחוק התקציב השנתי לשנת הכספים שבהם נחתם.
- 1.2. הספק מצהיר בזה כי הוא כשיר ומורשה על פי כל דין לספק למשרד את השירותים המפורטים בהסכם זה; וכי מתן השירותים על ידו למשרד בהתאם להסכם זה אינו פוגע בזכויות צד ג' כלשהו, לרבות בכל הקשור לזכויות קניין רוחני של צד ג' כלשהו.





1.3. עוד מצהיר בזאת הספק כי יש לו את היכולת והאמצעים הדרושים לרבות האמצעים הכספיים ומשאבי האנוש העומדים לרשותו וכן את הידע המקצועי הניסיון והמומחיות הנדרשים לשם אספקת השירותים.

2. היתרים רישיונות ואישורים

הספק מצהיר ומתחייב בזאת כדלהלן:

2.1. כי הוא מחזיק במסמכים והאישורים התקפים בהתאם להוראות כל דין מאת הרשויות המוסמכות, לרבות בקשר עם אספקת השירותים, הספק מתחייב להציגם למשרד בכל עת שידרוש.

2.2. כי הוא מחזיק באישור תקף בדבר ניהול תקין שהוצא על ידי הרשם האחראי על המרשם בו הוא רשום (סעיף זה יחול רק על עמותות וחברות הרשומות גם לפי חוק הנאמנות).

2.3. מובהר כי נכונותן של הצהרות הספק המפורטות בסעיף זה על כל חלקיו היא תנאי מהותי בהסכם זה. אי נכונות של הצהרות אלה או חלקן, בין בעת חתימת הסכם זה ובין בכל מועד שלאחר מכן ייחשב כהפרה יסודית של הסכם זה מצד הספק.

2.4. הספק מתחייב להודיע למשרד מיד על כל שינוי שיחול בתוקף הצהרותיו, לרבות על ביטול אישור הניהול התקין וכן על כל צו שניתן כנגדו והאוסר או מגביל את יכולתו לספק את השירותים בהתאם להסכם זה.

2.5. מבלי לפגוע בכלליות סעיף זה, יודיע הספק מיד על כל עיקול שיוטל על זכויותיו במבנה או בצידו או בזכויותיו לפי הסכם זה – או חלקם.

3. תקופת ההסכם

3.1. הסכם זה נעשה לתקופה של שנה, ויהיה בתוקף החל מיום _____ ועד יום _____, ההסכם ייכנס לתקפו לאחר חתימת כל הצדדים על ההסכם (להלן: "תקופת ההסכם").

3.2. למשרד בלבד קיימת אופציה להארכת ההסכם בארבע תקופות של שנה נוספת כל אחת, או חלק מהן בכל פעם, עד לסך כולל של חמש שנים מהמועד שקבעה ועדת המכרזים כמועד לתחילת מתן השירותים על ידי הספק לפי מכרז זה, ולא יאוחר ממועד סיום ההתקשרות היה ונקבע בהחלטת ועדת המכרזים המאשרת את ההתקשרות. בכפוף לאישור התקציב מדי שנה בשנה, בהתאם ובכפוף למגבלות חוק התקציב, להוראות כל דין לרבות הוראות חוק התקציב, הוראות חוק חובת המכרזים, התקנות שהותקנו מכוחו ותנאי ההסכם שיחתם עם הספק.

3.3. ששת החודשים הראשונים לאחר תום תקופת ההתארגנות יהוו תקופת ניסיון, אשר במהלכה יהיה המשרד רשאי לבטל את ההתקשרות עם הספק בהתראה בכתב בת 30 ימים מראש.

3.4. המשרד יהיה רשאי להביא הסכם זה לידי גמר כולו או כל חלק ממנו תוך תקופת ההסכם בהתראה בכתב של 45 (ארבעים וחמישה) ימים מראש לאחר מתן נימוקים אודות סיבת הביטול ומתן זכות טיעון לספק.

3.5. הספק יהיה רשאי להביא הסכם זה לידי גמר בהתראה בכתב של לפחות חצי שנה מראש.

3.6. במקרה של הפרה יסודית של ההסכם מצד הספק, או במקרה של ביצוע פשע על ידו או על ידי אחד ממנהליו או נושאי המשרה שבו – יהיה המשרד, באישור המנהל הכללי, רשאי לבטל הסכם זה ללא התראה מוקדמת.

3.7. מובהר כי הספק אינו זכאי להארכת ההסכם מעבר לקבוע בו אלא בהסכמת המשרד, והמשרד יהיה רשאי לפעול בעניין זה – כבכל עניין אחר – בהתאם לשיקול דעתו הבלעדי.

3.8. בכל מקרה של הפסקת ההסכם מכל סיבה שהיא, הספק מחויב להעביר למשרד את כל





- החומר שברשותו והשייך למשרד או את כל העבודה שעשה עבור המשרד עד להפסקת ההסכם, ללא דיחוי וללא שום פגיעה, בנוסף ומבלי לגרוע מחובתו של הספק על פי האמור בסעיף 3.10 להלן. מובהר כי הספק אינו רשאי לעכב אצלו חומר כלשהו מכל סיבה שהיא, לרבות לא בשל תשלום המגיע לו.
- 3.9. למען הסר ספק מובהר כי ההוראות בדבר שמירת סודיות וזכויות יוצרים יחולו גם לאחר הפסקת הסכם זה.
- 3.10. הספק מתחייב כי בכל מקרה של סיום ההסכם, מכל סיבה שהיא, הוא ישתף פעולה ככל שיידרש על מנת לאפשר למשרד המשך קבלת שירותים כראוי, וזאת בין היתר על ידי העברה מסודרת ויעילה של כל הנדרש בהתאם להנחיות המשרד. מבלי לגרוע מכל האמור לעיל, עם סיום ההתקשרות מכל סיבה שהיא, יפעל הספק בהתאם למפורט להלן:
- 3.10.1. ימסור הספק למשרד ו/או למי מטעמו על פי דרישתו, כל מידע על דרכי מתן השירות בפועל וזאת לכל המאוחר בתוך 30 יום ממועד סיום הסכם זה וכל האמור ללא כל תשלום נוסף. למשרד תהיה זכות שימוש בלתי ממויגת או מוגבלת בהיקף או בזמן במידע ויהיה רשאי להעביר זכות שימוש זו לכל צד שלישי זה לפי שיקול דעתו, בתשלום או שלא בתשלום.
- 3.10.2. יידע את כל העובדים המועסקים על ידי הספק מיד לאחר הודעת מי מהצדדים על סיום ההתקשרות.
- 3.10.3. ישלם את כל ההוצאות הדרושות לצורך סיום ההפעלה.
- 3.10.4. יפעל בהתאם להוראות שיינתנו לו בעניין זה על ידי המשרד.
- 3.10.5. ימשיך את מתן השירות כפי שיידרש על ידי המשרד, לרבות בנוגע להכשרות מאבטחים ומפעילי מוקד, מנהלי אבטחה ומפקחי אבטחה וכל הוצאה נדרשת אחרת עד ליום ההתקשרות האחרון.
- 3.10.6. הספק לא יהיה זכאי לתשלום הוצאה ו/או פיצוי בגין הפסקת ההתקשרות מעבר לתמורה הראויה בעבור השירותים שביצע להנחת דעתו ושביעות רצון המשרד, עד למועד הפסקת ההתקשרות וזאת בכפוף לאמור בסעיף 5 להלן.
- 3.10.7. מבלי לגרוע מכל האמור לעיל, הספק מתחייב לפעול ולנקוט בכל האמצעים הסבירים והמקובלים, העומדים לרשותו על מנת לצמצם את הנזק כתוצאה מהפסקת ההתקשרות.
- 3.10.8. בתקופת ההודעה המוקדמת על הספק למלא באופן מלא ומקצועי את כל התנאים, ההתחייבויות ונהלי העבודה וכל המוטל עליו על פי תנאי המכרז וההסכם וזאת עד לסיום ההתקשרות. לעניין זה, "הודעה מוקדמת" – כאמור בסעיף 3.4 לעיל.

4. היקף השירותים שסופקו לפי ההסכם

- 4.1. היקף השירותים שסופקו לפי ההסכם מפורט בנספח 2'א למכרז.
- 4.2. ההתקשרות השנתית תהיה כהסכם מסגרת והביצוע יהיה מותנה בכיסוי תקציבי מתאים ובאישור הזמנות על ידי מורשי החתימה של המשרד. על פי המפורט בסעיף 5 להלן.
- 4.3. היקף השירותים נושא מכרז זה הוא כ-120,000 שעות אבטחה בשנה במחוזות ירושלים ודרום.
- 4.4. המשרד יהא רשאי תוך תקופת ההסכם, בהודעה מוקדמת של פרק זמן סביר, לצמצם את היקף השרות מכל סיבה שתיראה לו, והמחיר יופחת בהתאם על בסיס מחירי ההסכם והספק מסכים לכך מראש.





5. התמורה

5.1. מנגנון התשלום

- 5.1.1. המחיר שישולם לספק יהיה בהתאם להצעת המחיר שהגיש וכמפורט להלן:
- 5.1.1.1. **תוספת מחיר לשעת מאבטח הינה:** _____ ₪ לשעה, כולל מע"מ. התוספת הנדרשת תכלול את כל הרכיבים הנדרשים ע"י המציע לצורך מתן השירות. יודגש כי הצעת המחיר לרכיב זה תהיה אחידה לכל סוגי המאבטחים השונים. בנוסף ישולמו לספק שכר שעה לעובדים השונים בהתאם למפורט להלן, ובהתאם לאמור בהוראת תכ"ם 8.2.1 והודעה ה. 8.2.1.3:
- 5.1.1.1.1. שכר מאבטח בסיסי - 42 ₪ שכר-בסיס, ועלויות השכר של העובד ע"פ המצוין בנספח התמחירי אשר הגיש הספק, סך הכול בסך של 54.97 ₪ לשעה, לפני מע"מ, היינו 64.31 ₪ כולל מע"מ;
- 5.1.1.1.2. שכר מאבטח בכיר - 44 ₪ שכר-בסיס, ועלויות השכר של העובד ע"פ המצוין בנספח התמחירי אשר הגיש הספק, וסך הכול בסך של 57.64 ₪ לשעה, לפני מע"מ, היינו 67.44 ₪ כולל מע"מ;
- 5.1.1.1.3. שכר מאבטח מתקדם ב (בית/ לשכת השר ייעודי אבטחה מחוץ למתקן) (אופציונלי) - 46.5 ₪ שכר-בסיס, ועלויות השכר של העובד ע"פ המצוין בנספח התמחירי אשר הגיש הספק וסך הכול בסך של: 61.64 ₪ לשעה, לפני מע"מ, היינו 72.12 ₪ כולל מע"מ;
- 5.1.1.1.4. שכר אחראי משמרת - 47 ₪ שכר-בסיס, ועלויות השכר של העובד ע"פ המצוין בנספח התמחירי אשר הגיש הספק וסך הכול בסך של: 58.97 ₪ לשעה, לפני מע"מ, היינו 69.00 ₪ כולל מע"מ;
- 5.1.1.1.5. שכר אחראי משמרת - 78 ₪ שכר-בסיס, ועלויות השכר של העובד ע"פ המצוין בנספח התמחירי אשר הגיש הספק וסך הכול בסך של: 58.97 ₪ לשעה, לפני מע"מ, היינו 69.00 ₪ כולל מע"מ;
- 5.1.1.6. **מובהר כי במקרה של עדכון שכר-היסוד בהודעת תכ"ם ה.8.2.1.3 על ידי החשב הכללי, המשרד אינו מחויב בביצוע עדכון מקביל בשכר הניתן לאנשי האבטחה במסגרת אספקת השירותים נשוא מכרז זה, כל עוד שכרם גבוה מהשכר המעודכן אשר פורסם בהודעה ה.8.2.1.3. ההחלטה בדבר עדכון תעריפי השכר לעובדים במקרה זה הינה לפי שיקול דעתו הבלעדי של מנהל אגף בכיר ביטחון וחירום במשרד ובכפוף לאישור ועדת המכרזים ולרבות אישור מקדים של חשבונות המשרד. גם במקרה בו המשרד יעדכן את השכר לעובדים, לא יהיה שינוי בתקורה שמשולמת לספק מעבר לשכר המשולם לעובדים. יובהר כי בכל מקרה של עדכון שכר המאבטחים לא יעלה על המפורט בהודעת התכ"ם שמספרה 8.2.1.6, וכפי שתתעדכן מעת לעת.**





- 5.1.1.2. **מחיר חודשי להפעלת רכז אבטחה מחוזי אופציונלי** (מעבר לרכז האבטחה הנדרש במכרז וכולל כל העלויות הכרוכות בהפעלת הרכז, לרבות העמדת ציוד ורכב) הינה: _____ ש"ל לשעה, כולל מע"מ.
- 5.1.1.3. **מחיר חודשי להפעלת רכז אבטחה משני אופציונלי** (מעבר לרכז האבטחה המשני הנדרש במכרז וכולל כל העלויות הכרוכות בהפעלת הרכז, לרבות העמדת ציוד ורכב) הינה: _____ ש"ל לשעה, כולל מע"מ.
- 5.1.2. התשלום המפורט לעיל הינו התשלום הסופי אשר ישולם לספק עבור השירותים המבוקשים על ידי המשרד והינו כולל מע"מ וכל עלות נלווית, מובהר כי ככל שהספק הינו גוף המחויב במע"מ, שינוי בגובה המע"מ יגרור עדכון בשיעור התמורה לספק, מובהר כי עדכון זה יחול בין אם שיעור המע"מ יעלה ובין אם ירד.
- 5.1.3. לדוגמה: אם הצעת המחיר שהוגשה על ידי הספק עמדה על 100 ש"ל לא כולל מע"מ ו-117 ש"ל כולל מע"מ, אם יעודכן שיעור המע"מ ל-18%, יעודכן התשלום לספק ל-118 ש"ל כולל מע"מ, אם יעודכן שיעור המע"מ ל-16%, יעודכן התשלום לספק ל-116 ש"ל כולל מע"מ.
- 5.1.3. **מובהר כי המשרד לא ישלם תוספת מחיר נפרדת עבור אספקת שירותי מוקד, העסקה של מנהל מוקד, מפעילי מוקד, איש קשר בכיר, רכז אבטחה מחוזי במחוזות ירושלים והדרום ורכז אבטחה משני במחוז ירושלים בלבד וכל יתר השירותים הנדרשים במכרז, ועל המציעים לגלם את העלות של השירותים הנ"ל בהצעת המחיר (שעות האבטחה הכוללות) עוד מובהר כי, התמורה המפורטת לעיל הינה סופית ועבור כלל השירותים הנדרשים במכרז.**
- 5.1.4. עוד מובהר כי ככל ובמסגרת אספקת השירותים בפועל לא יידרש על ידי המשרד שירות זה או אחר מבין השירותים המפורטים בפרק 2 למכרז ואשר אינם משולמים "גב אל גב", הספק יידרש להציג חשבונית זיכוי עבור שירותים אלו.
- 5.1.5. **להלן רכיבים אופציונאליים הבאים ישלם המשרד החזר הוצאות גב-אל-גב אל מול חשבוניות והצעות מחיר אשר אושרו ע"י המנב"ט המחוזי ובהתאם לדרישת המשרד מראש:**
- 5.1.5.1. הקמה והובלה של ביתן אבטחה כולל אמצעים – מאוים/שר בהתאם למפרט נציג המשרד ובכפוף להצגת מספר הצעות מחיר שהתקבלו לביצוע השירות ובחירת הזולה מביניהם.
- 5.1.5.2. אספקת יחידות גידור ומחסום לחץ.
- 5.1.5.3. הוספת משמרות מוקד נוספות, כולל איוש כוח האדם וכל העלויות הנגזרות מכך (הכשרות, רענונים וכיו"ב לכוח האדם שנוסף). עלות שכר העובד תוגדר במונחי סעיף 2.7 למכרז.
- 5.1.5.4. עלות ליום עבודה הפעלת רכב ממוגן ירי 7.62.
- 5.1.5.5. תשלום בגין שעות נוספות במקרה של דרישה של הממונה להפעלה של איש אבטחה מעבר ל-8 שעות רצופות (בהתאם לסעיף 2.5.5.2 למכרז).
- יובהר כי מדובר ברכיב השעות הנוספות בלבד ולא על ערך השעה עצמה.
- 5.1.5.6. עלות שדרוג מערכות מתח נמוך המחוברות למוקד: אם במהלך





- השנה עלות השדרוגים תעלה על סכום של 20,000 ₪ לא כולל מע"מ, חובת התשלום עבור הסכום החורג מעל 20,000 ₪ תהיה על המשרד. אם עלות השדרוגים בשנה מסוימת תפחת מהסכום הנ"ל, היתרה תועבר לשנה הבאה.
- 5.1.5.7 כל עלויות הספק הנובעות מהדרישה לשינוי רמת כשירות של אנשי אבטחה הכשרת המאבטחים ברמה מתקדמת בין היתר במקרה שהמשרד ידרוש במהלך תקופת ההתקשרות כי כל המאבטחים יידרשו לעבור קורס אבטחה מתקדם (רמה ב'), בהתאם למפורט בסעיף ב.4.4 לנספח 2 ב', לרבות קורסי ריענון וכיו"ב.
- מובהר כי בכל מקרה של שירות המוגדר כשירות אופציונלי, תידרש העברת הזמנת עבודה נפרדת לספק בגין הפעלת השירות, וישולם לספק רק בהתאם להזמנת עבודה חתומה ומאושרת מראש.
- 5.1.6 על הספק להעמיד סכום של 7,500 ₪ לחודש עבור שירותי תחזוקה ואחזקה שוטפים וכן תיקונים בהתאם לצורך של כל מערכת למערכות מתח נמוך, הכוללות מערכות אזעקה, מערכות טמ"ס, לחצני מצוקה, מערכות אינטרקום ומערכות מתח נמוך נוספות, הנמצאות במוקד הביטחון המחוזי וביחידות הקצה המחוברות לאתרים המאובטחים (ביחידה, בבניין או במוסד, אותו הספק מאבטח לפי מכרז זה).
- הסכום שיעמיד הספק כאמור ייצבר מחודש לחודש לצורך ביצוע השירותים כאמור. סכום שלא ינוצל יוחזר למשרד בסוף כל שנת התקשרות. הספק ינהל רשימת טיפולים הכוללת את עלות התיקון, תאריך הביצוע וזהות המבצע. הרשימה תוצג לנציג המשרד בכל זמן שיתבקש. השירותים יסופקו באמצעות קבלן/י משנה.
- 5.1.7 אחת לחודש במהלך תקופת הסכם זה, ועד 15 לחודש עוקב לאחריו, יצרף הספק בפורטל את מסמכי חשבונית מס או חשבון, בהתאם לדין החל על הספק (להלן: דרישת תשלום), חתום אלקטרונית ואת המסמכים הנלווים המשמשים כאסמכתא, כולל דין וחשבון על הפעילות שבוצעה במהלך החודש החולף ברמת השירות וברמת שעות העבודה שבוצעו בחודש החולף במכפלת המחיר שהוצע לאותו סוג עובד, כמפורט להלן:
- 5.1.7.1 דו"ח בו תפורט העבודה ומספר השעות שבוצעו בפועל על ידי עובדי הספק במהלך החודש החולף.
- 5.1.7.2 פירוט שעות שמי (לפי עובדים), לרבות איחורים, אי הגעה לעבודה, עובדים חלופיים וכיו"ב.
- 5.1.7.3 צרוף כלל תלושי שכר מסודרים לפי א-ב, צירוף פתקי מחלה/בידוד. **מובהר כי דרישה זו מתייחסת לכל עובדי הספק המשמשים לאספקת השירותים, לרבות עובדים שמחויבים במכרז ואינם משולמים על ידי המשרד בנפרד / משולמים בתקורות.**
- 5.1.7.4 העתקי הזמנות חתומות כדין לעבודות מיוחדות ביחס לחודש החולף, אם בוצעו.
- 5.1.7.5 פירוט התשלומים ששילם הספק בפועל לעובדיו בתלושי השכר בגין נסיעות, זכויות סוציאליות וכיו"ב רכיבי שכרם של העובדים. בקשות של הפרשים - צירוף תלושי שכר בגין ההפרש בצירוף





- של חשבוניות בתבנית אקסל + קובץ מודפס.
- 5.1.7.6 במקרה של עבודה ביום בחירות: יום בחירות – צירוף חישוב התלוש ביחסיות לחוק בנושא יום בחירות בטבלת אקסל שמית.
- 5.1.7.7 חוות דעת נציג המשרד לעניין שביעות רצון מהשירותים לחודש החולף, ליקויים ופיצויים מוסכמים שהוחלט להטיל לעניין אותו חודש.
- 5.1.7.8 המשרד יהיה רשאי לדרוש מהספק להעביר דיווחים נוספים לפי שיקול דעתו ולפי הצורך.
- 5.1.7.9 החשבוניות ישודרו במערכת מרכבה רק לאחר קבלת אישור מהמשרד ולאחר העברת המידע המפורט לעיל במייל.
- 5.1.8 התשלומים יבוצעו רק לאחר שהדרישה תאושר על-ידי נציג המשרד ועל-ידי שאר הגורמים המוסמכים במשרד.
- 5.1.9 הרשות בידי המשרד לאשר את דרישת התשלום ואת הדין וחשבון במלואם או בחלקם. לא אישר המשרד את דרישת התשלום במלואה, על המשרד להודיע לספק בתוך שלושים יום מיום קבלת הדין וחשבון, איזה חלק מן הדוח ומדרישת התשלום מקובל עליו, ולנמק מדוע לא קיבל את החלקים שאינם מקובלים עליו. במידה והמשרד לא אישר את מלוא הסכום שהוגש בחשבונית, על הספק להגיש למשרד חשבונית חדשה עם סכום מעודכן, או לחילופין להגיש חשבונית זיכוי בגין הפרש.
- 5.1.10 הספק מתחייב להחזיר למשרד מיד כל סכום עודף שקיבל מהמשרד. המשרד רשאי לקזז מכל תשלום המגיע לספק בגין סכום עודף שקיבל מהמשרד.
- 5.1.11 התשלום כפוף לאישור של ועדת המכרזים המשרדית, אישור תקציב המדינה מדי שנה ובקיום תקציב בפועל. ההתקשרות כולה כפופה למגבלות כל דין, הוראות חוק חובת המכרזים, התקנות שהותקנו על פיו, הוראות התכ"ם, תנאי ההסכם שייחתם עם הספק והוצאת הזמנת עבודה חתומה ומאושרת כדין, ככל שהמשרד יוציא לספק הזמנה חתומה ע"י מורשה החתימה של המשרד, משמעות הדבר שהמשרד שומר תקציב בהיקף האמור בהזמנה עבור פעילות זו. במידה ותהיה ירידה בהיקף התקציב המיועד לפעילות, הדבר יתבטא בהיקף הכספי של ההזמנה שתועבר לספק מראש.
- 5.2 תנאי תשלום**
- 5.2.1 תנאי התשלום יהיו בהתאם להוראת תכ"ם 1.4.3, מועד התשלום יהיה לא יאוחר מ-45 ימים מהמועד שבו הומצא החשבון למשרד.
- 5.2.2 הספק יידרש להגיש דיווחים וחשבונות לצורך תשלום עבור עבודתו, במסגרת פורטל הספקים הממשלתי, בהתאם להוראות תכ"ם מספר 7.12.5 "פורטל ספקים", והנחיות החשב הכללי הרלוונטיות. יודגש כי הזוכה יישא בכלל העלויות הכרוכות בהתחברות לפורטל הספקים הממשלתי". על הספק לצרף להסכם ההתקשרות עם המשרד אישור מהחברה המנהלת על שימוש בפורטל הספקים.
- 5.2.3 ספירת ימי האשראי לתשלום לספק תחל ממועד הזנת חשבון תקין בפורטל ובכלל זה כל המסמכים הנלווים הנדרשים.
- 5.2.4 במקרה שהחשבון נמצא לא תקין ונדחה על ידי המשרד יידרש הספק להגיש את הדיווח והמסמכים מחדש. מניין ימי האשראי יתחיל ממועד דיווח החשבון המתוקן.
- 5.2.5 במקרה שנשלחה לספק דרישה להשלמת מסמכים, מניין ימי האשראי יוקפא





- בהתאם ליום בו נדרשה השלמת המסמכים. לאחר השלמת המסמכים תמשיך ספירת ימי האשראי.
- 5.2.6 לא תינתן תמורה נוספת מעבר לאמור לעיל. התשלומים לעיל יהוו תמורה מלאה לכל הוצאותיו של הספק בגין מתן השירותים לפי הסכם זה (כולל כל ההוצאות הנלוות וכולל התייקרויות).
- 5.2.7 למען הסר ספק מוסכם בין הצדדים כי המשרד לא יהא אחראי לכיסוי גרעון כלשהו שייגרם לספק עקב מתן השירותים.
- 5.2.8 מהתמורה ינוכו כל התשלומים שחלה החובה לנכותם על פי כל דין.
- 5.2.9 המשרד יהיה רשאי לקזז מהחשבונות השוטפים פיצוי מוסכם שהחליט להטיל על הספק בעבור חודש מסוים בהתאם לאמור בסעיף 30 להסכם. במקרה שיוחלט על הטלת פיצוי מוסכם כאמור בהסכם זה יידרש הספק להציג חשבונית זיכוי ועד להצגתה לא תשולם לו כל תמורה בגין החשבונית שהציג כאמור ברישא של סעיף זה.
- 5.2.10 באחריות הספק להעביר למשרד אישור ניהול ספרים ואישור לצורך ניכוי מס במקור בתוקף ליום התשלום. יובהר כי המשרד יהא רשאי שלא להעביר לספק את התמורה המגיעה לו בגין מתן השירותים עד לקבלת האישורים כאמור.
- 5.2.11 מבלי לגרוע מהוראות סעיף 28 להלן, הספק מתחייב שלא לקבל מכל מוסד או גוף אחר מימון כספי בגין השירותים במסגרת הסכם זה אלא בכפוף לקבלת הסכמת המשרד מראש ובכתב.
- 5.3 **הצמדה**
- 5.3.1 המחירים, אשר יאשרו על-ידי ועדת המכרזים המשרדית, יעודכנו בהתאם להוראת החשכ"ל (החשב הכללי במשרד האוצר) בנושא הצמדה (הוראת תכ"ם 7.3.2), המתעדכנות מעת לעת וכמפורט בנספח 4 ה' למכרז.
- 5.3.2 "יום הבסיס" לצורך עדכון המחירים כאמור בסעיף 5.3.1 לעיל, וכמפורט בנספח 4 ה' למכרז, הוא המועד האחרון להגשת הצעת המחיר הסופית –

6. קיזוז

הספק מסכים ומצהיר בזאת כי המשרד יהא רשאי לקזז מהתמורה שעל המשרד לשלם לספק על-פי הסכם זה כל סכום המגיע למשרד מהספק על-פי הסכם זה או מכוח כל הסכם אחר.

7. מחויבויות הספק

- 7.1 הספק ישלם לעובדים המועסקים על ידו בקשר לביצועו של חוזה זה כל תשלום או זכות המגיעים להם על פי כל דין, הסכם קיבוצי או צו הרחבה החלים עליהם וכן על פי הוראות חוזה זה (להלן: "הוראות הדין") שכר השעה אשר ישולם על ידי הספק לעובדיו לא יפחת מעלות השכר כפי שהצהיר עליה במועד הגשת ההצעות למכרז, ובכל מקרה עלות זו לא תפחת מעלות השכר המינימלית הנקבעת על ידי שר הכלכלה ומתעדכנת מעת לעת. יובהר כי במקרים שבהם נספח התמחיר שהגיש הספק מיטיב עם העובד לעומת הוראות הדין, יש לפעול בהתאם לקבוע בנספח התמחיר. הפרת סעיף זה היא הפרה יסודית של החוזה ועילה לביטולו המיידית.
- 7.2 הספק מתחייב, במקרה הצורך, להסדיר את יחסי העבודה בינו לבין העובדים המועסקים על ידו לצורך חוזה זה בהסכם העסקה התואם את דרישות החוזה. אם יבקש הספק להיטיב עם עובדיו יותר מהקבוע בהסכם זה, הוא רשאי על פי שיקול דעתו בלבד לעשות כן ובלבד שיישא בכל עלות נוספת שתידרש.





- 7.3 הספק ימסור לכל עובד על פי חוזה זה תלוש שכר חודשי בהתאם לתיקון מספר 24 לחוק הגנת השכר, תשי"ח-1958. אם נמנע עובד מלאסוף את תלוש השכר שלו בפרק זמן של שלושים יום, ישלח לו אותו הספק בדואר מיד לאחר המועד האמור.
- 7.4 הספק ימציא לכל עובדיו הודעה לפי חוק הודעה לעובד ולמועמד לעבודה (תנאי עבודה והליכי מיון וקבלה לעבודה), תשס"ב-2002. לעובד שאינו קורא עברית תומצא הודעה לעיון בשפה המובנת לו. תנאי לתחילת ההתקשרות יהיה המצאת טופס הכולל את פרטי העובדים שקיבלו את ההודעה, וכן הצהרה כי העובד קיבל את ההודעה, קרא אותה והבין את תוכנה, וזאת בצירוף נוסח ההודעה שנמסרה לעובד או נוסח ההודעה המעודכנת לעובד.
- 7.5 אחת לחצי שנה ימציא הספק למשרד הצהרה שהוא עומד בכל החובות והתשלומים החלים עליו לפי חוקי העבודה ולפי הסכם ההתקשרות כלפי עובדיו המוצבים באתרי המשרד ובמתקניו. על ההצהרה להיות חתומה בידי מורשה חתימה מטעם הספק ועל ידי עורך דין.
- 7.6 הספק יבטח את עובדיו בביטוח פנסיוני התואם את הקבוע בצו ההרחבה [נוסח משולב] לפנסיה חובה 2011 (י"פ 5772 (29.1.08), 1736 (להלן: "צו ההרחבה"), בשינויים שיפורטו להלן:

- 7.6.1 על הספק לא יחולו הסייגים הקבועים בסעיף 4.א.1-5 לצו ההרחבה.
- 7.6.2 על אף האמור בצו ההרחבה (ובעיקר בסעיף 6ד' לצו) שיעור הפרשות מהשכר הפנסיוני לפוליסה אישית על שם העובד בקופת גמל (בהתאם לסעיף 13 של חוק הפיקוח על שירותים פיננסיים (קופות גמל), התשס"ה-2005) אשר להם מחויב הספק החל מיום העסקת העובד לצורך ביצוע ההתקשרות יהיה כדלהלן:

הפרשות המעביד	הפרשות העובד	הפרשות המעביד לפיצויים	סה"כ
7.5%	7%	8.33%	22.83%

- 7.6.3 על ההפרשה הפנסיונית לעמוד בכל התנאים המוגדרים בסעיף 14 לחוק פיצויי פיטורין, התשכ"ג-1963.
- 7.6.4 על אף האמור בסעיפים 1.א.3 ו-1.6.ה. – 1.6.ז. לצו ההרחבה עובד המועסק על ידי הספק לצורך ביצוע חוזה זה יהיה זכאי לביטוח הפנסיוני ולביצוע הפרשות בשיעורים המצוינים לעיל החל מיום העסקת העובד לצורך ביצוע ההתקשרות.
- 7.6.5 ההפקדות ותשלומי המעביד עבור פיצויי פיטורים לא ניתנים להחזרה למעביד גם במקרה שבו העובד הפסיק את עבודתו מרצונו.
- 7.6.6 למען הסר ספק, מובהר כי בהתאם להוראות סעיף 23 לחוק הפיקוח על שירותים פיננסיים (קופות גמל), תשס"ה-2005, לא יהיה הספק רשאי למשוך את כספי התגמולים שנצברו בקופה, לרבות תגמולי המעסיק.
- 7.6.7 חל על הספק איסור לבצע את ההסדר הפנסיוני באמצעות סוכנות שהוא בעל עניין בה או שבעל עניין בספק הוא בעל עניין בסוכנות.
- 7.7 הספק מתחייב להפריש לקופת גמל בגין קצובת הנסיעה המשולמת לעובד. הפרשות כאמור יהיו כדלהלן:

הפרשות העובד	הפרשות המעביד	סה"כ
5%	5%	10%

- 7.8 **קרן השתלמות:**
- 7.8.1 הספק מתחייב להפריש עבור העובדים תשלומים חודשיים לקרן השתלמות שתיבחר על ידי העובד.
- 7.8.2 הפרשות עבור הקרן, בין אם נבחרה קרן על ידי העובד ובין אם לאו, יבוצעו בהתאם לכללים המפורסמים ב**הודעה**, ["עלות שכר למעביד לכל שעת עבודה"](#)





בתחום הניקיון, ובהודעה, "עלות שכר למעביד לכל שעת עבודה בתחום השמירה והאבטחה".

הפרשות המעביד	הפרשות העובד	סה"כ
7.5%	2.5%	10%

- 7.9 הספק מתחייב, לא יאוחר מ-60 יום מיום החתימה על ההסכם, להעביר ל"גוף מוסדי" ול"מוצר הפנסיוני" (כמשמעותם בחוק הפיקוח על שירותים פיננסיים (ייעוץ, שיווק ומערכת סליקה פנסיוניים), תשס"ה-2005) (אחד או יותר), שאליו מפקיד הספק את התשלומים הפנסיונים עבור העובד (בסעיף זה - "הקופה") רשימה הכוללת את הפרטים הבאים:
- 7.9.1 שם פרטי, שם משפחה, מען העובד, מספר תעודת זהות, תאריך תחילת עבודה של העובד המועסק על ידו לצורך ביצוע חוזה זה, ושבגינו מפריש הספק תשלומים פנסיוניים לקופה.
- 7.9.2 פירוט שכרו החודשי של העובד החל מיום החתימה על החוזה או החל מיום קליטתו של העובד או החל מיום שהעובד התחיל לעבוד מכוח חוזה זה, לפי העניין.
- 7.9.3 העתק מהרשימה יועבר למשרד, מוחתם בחותמת "העתק זהה למקור", וחתום על ידי עורך דין.
- 7.9.4 רישום חסר או כוזב של הדיווח יהווה הפרה יסודית של החוזה ועילה לביטולו.
- 7.9.5 דיווח זה יחזור על עצמו מידי 1 בחודש פברואר ו-1 בחודש אוגוסט של כל שנה. הדיווח יכלול גם את רשימת העובדים שהועסקו על ידי הספק לצורך ביצוע חוזה זה, ושסיימו את עבודתם אצלו מכל סיבה שהיא במהלך חצי השנה שקדמה למועד הדיווח.
- 7.9.6 ההוראות דלעיל יעוגנו ויפורטו בהודעה לעובד כמפורט בסעיף 7.4 לעיל.
- 7.10 הספק יפעיל מנגנון מסודר וקבוע המתעד את זמני נוכחות העובד במקום העבודה.
- 7.11 הספק מתחייב כי לצורך ביצוע העבודות נשוא ההסכם, לא יועסקו עובדים זרים על ידו בין במישרין ובין בעקיפין, וכן ידועים לו הצעדים שניקטו נגדו במידה שיפר סעיף זה בהסכם כמפורט בהוראת תכ"ם 7.11.6 עידוד העסקת עובדים ישראלים במסגרת התקשרויות הממשלה.
- 7.12 הספק מתחייב לנהל רישום מרוכז ומסודר לוותק שנצבר לעובדיו. חישוב הוותק יעשה בהתאם לכללים המפורסמים בהודעה, "עלות שכר למעביד לכל שעת עבודה בתחום הניקיון".
- 7.13 הספק מתחייב במועד סיום ההתקשרות עם המשרד הממשלתי להעביר למשרד ולקבלן הנכנס במקומו את רשימת העובדים שהועסקו על ידו לצורך מתן השירותים במשרד וכן הוותק שצברו בהתאם לקבוע בסעיף 7 לצו ההרחבה בענף הניקיון מיום 1.3.2014.
- 7.14 הספק מתחייב לשם אספקת השירותים להעסיק כח אדם בהיקף ובעל כישורים, ניסיון נדרש במכרז, בהצעה ובהסכם.
- 7.15 מבלי לגרוע מהאמור לעיל, מובהר בזאת כי המשרד יהיה רשאי לקזז מהתמורה שהוא חייב להעביר לספק עקב מתן השירותים, סכומים יחסיים, אם יתברר כי הספק אינו מקיים את מצבת כוח האדם בהתאם לדרישות המשרד והוראות ההסכם.
- 7.16 בכל מקרה, הספק לבדו יהיה אחראי לכל תשלום מכל סוג ומין לו יהיה זכאי העובד או קבלן המשנה שיספק במקומו את השירותים למדינה.
- 7.17 העסיק הספק עובדים, הוא יהיה אחראי לקיום מלא ושלם של כל חוקי העבודה החלים על העובדים, ובכלל זה חוק שכר מינימום, התשמ"ז-1987.
- 7.18 הספק מתחייב כי אם יעסיק נערים הדבר יהיה בהתאם להוראות חוק עבודת הנוער, התשי"ג-1952 (להלן: החוק).





- 7.19. בנוסף לאמור, יהיה הספק אחרי לקיום שלם ומלא של צווי הרחבה להסכמים קיבוציים החלים על העובדים.
- 7.20. הספק מתחייב לחתום על תצהיר בדבר העסקת עובדים זרים כדין ותשלום שכר מינימום בנוסח המצורף כנספח להסכם.
- 7.21. מובהר כי הפרת הוראות חוקים וצווי הרחבה אלה, תחשב – לכל דבר ועניין – כהפרה יסודית של הסכם זה.
- 7.22. מענק מצוינות:
- 7.22.1. על מנת לעודד מצוינות בקרב העובדים, מתחייב הספק לשלם, אחת לשנה ולא יאוחר מחודש אפריל בכל שנה, מענק מצוינות לעובדים מצטיינים בגובה 1% מבסיס השכר המצרפי של עובדי הספק באותה שנה כמפורט להלן ועל פי אמות מידה שתקבע המדינה מעת לעת שיפורסמו בהודעה, "אמות מידה להענקת מענק מצוינות לעובדי קבלן בתחומי השמירה, האבטחה והניקיון". יובהר כי הספק מתחייב לשלם בכל שנה את הסכום הכולל במלואו.
- 7.22.2. שכר הבסיס לחישוב מצוינות בעבודה יהיה הסך הכולל של רכיבי שכר היסוד המפורסם בהודעה, "עלות שכר למעסיק לכל שעת עבודה בתחום הניקיון" או הודעה, "עלות שכר למעסיק לכל שעת עבודה בתחום השמירה והאבטחה" (גם עבור עובדים ששכרם גבוה מהשכר הנקוב בהודעה), בתוספת גמול בעד עבודה בשעות נוספות או ביום מנוחה, ככל שהעובד זכאי להם, וקצובת נסיעה בתקופה אשר בעדה משולם המענק.
- 7.22.3. המענק שישולם, אינו מהווה שכר לכל דבר ועניין, לא יובא בחשבון לעניין פיצויי פיטורים או לחישוב ערך שעה, ולא יבצעו בגינו הפרשות כלשהן (לרבות הפרשות לקופת גמל, ובכלל זה קרן פנסיה וקרן השתלמות).
- 7.23. שי לחג:
- 7.23.1. שי לרגל ראש השנה ולרגל חג הפסח:
- 7.23.1.1. הספק יעניק שי לעובד אשר היה מועסק בתחילת החודש שבו חל ערב ראש השנה או חל ערב פסח, לפי העניין. השי לא יוענק בטובין או בשווה כסף כגון תלושי קנייה.
- 7.23.1.2. עובד המועסק בחלקיות משרה יהיה זכאי לשי לחג בהתאם לחלקיות משרתו.
- 7.23.1.3. גובה השי השנתי ייקבע ויתעדכן בהתאם לעדכונים שיחולו לגבי השתתפות המדינה בשי לחג המוענק לעובדים המועסקים בשירות המדינה, כמפורט בחוזרי נציבות שירות המדינה לעניין זה. השי יינתן בשני חלקים, חלקו לקראת חג הפסח וחלקו לקראת ראש השנה.
- 7.23.2. שי בטובין לחג:
- 7.23.2.1. הספק יעניק לעובד שי בטובין במועדים שבהם ניתן השי לעובדי המדינה (כגון: סלסלת שי לט"ו בשבט, משלוח מנות בפורים וכו') בשווי השתתפות המשרד שניתנה לעובד המדינה. הספק יזוכה במלוא סכום שווי המתנה שקבע המשרד.
- 7.23.2.2. המשרד יעביר לספק דרישה לרכישת שי בטובין לחג (כגון: סלסלת שי לט"ו בשבט, משלוח מנות בפורים וכו').
- 7.23.2.3. שווי השתתפות בתשלום לספק יהיה שווה לסכום השתתפות המשרד בשי המחולק לעובדי המדינה ללא סכום השתתפות של ועדי העובדים, אם ישנה השתתפות כאמור.





7.23.2.4. התשלום לספק עבור השי ייעשה כנגד הצגת חשבונית והצהרת הספק כי השי בטובין ניתן לכלל העובדים.

8. קיזוז

8.1. הספק מסכים ומצהיר בזאת כי המשרד יהא רשאי לקזז מהתמורה שעל המשרד לשלם לספק על-פי הסכם זה כל סכום המגיע למשרד מהספק על-פי הסכם זה או מכוח כל הסכם אחר.

9. התחייבויות הספק בהעסקת עובדיו

9.1. הספק מתחייב לשלם את משכורתם של עובדיו, עבור ביצוע השירותים, במועד ובצירוף תלוש שכר חודשי מודפס וסגור. בו יפורטו באופן מלא כל פרטי מרכיבי השכר. הספק ינהל את חישובי השכר במערכת ממוחשבת שתדפיס את תלושי השכר ותפיק את הדו"חות על מרכיבי השכר.

9.2. המשרד יתקין במקום בולט וגלוי תיבה לקבלת תלונות מאת עובדי הספק (להלן: "תיבת תלונות"). הודעה בדבר מיקום התיבה תועבר לספק במועד חתימת ההסכם.

9.3. המשרד יהיה אחראי על מינוי עובד לריקון תיבת התלונות אחת לשבוע. במקרה שנמצאו תלונות בתיבה, הן יועברו באופן מידי לגורמים הרלוונטיים אצל הספק.

9.4. הספק מתחייב לצרף לתלוש המשכורת הראשון הנמסר לכל עובד מטעמו הנותן שירות במשרד, הודעה בכתב בדבר מיקומה המדויק של תיבת התלונות שאליה יוכל העובד למסור הודעה למשרד בדבר פגיעה בזכויותיו על ידי הספק. בנוסף, יידרש הספק לצרף הודעה כאמור, מדי שנה, בתלוש המשכורת של חודש ינואר לכלל עובדיו הנותנים שירות במשרד.

9.5. בתלושי השכר המונפקים ע"י הספק לעובדיו, יפורטו כל רכיבי השכר, מס' שעות העבודה (שעות נוספות יופיעו בנפרד) באותו חודש, שכר בגין שעת עבודה, הפרשות מעביד וכיוצא בזה.

9.6. שכר העבודה של עובדי הספק ישולם להם על ידי הספק, לא יאוחר מה- 10 בחודש עבור החודש שעבר.

9.7. עד ה- 10 בחודש יעביר הספק לכל עובד את פירוט השעות שעבד בחודש הקודם לפי תאריכים.

9.8. הספק יפעיל מנגנון מסודר וקבוע המתעד את נוכחות העובד במקום העבודה כמפורט בנספח 2 למכרז.

9.9. על הספק לקיים את האמור בכל דין הרלוונטי לתנאים הסוציאליים ולרווחת העובדים: חוקים, תקנות והסכמים, כפי שיהיו בתוקף מעת לעת. כמו כן, על הספק יחולו כל המיסים ותשלומי החובה האחרים שמעביד חייב לשלם בהתאם לדין ולנוהג, לרבות תשלומים לביטוח לאומי, ביטוח בריאות, פנסיה ויתר הזכויות הסוציאליות, כשהספק לבדו יהא אחראי לכל תביעה של מי מעובדיו הנובעות מיחסי עבודה שבינו לבין מי מעובדיו בתקופת הסכם זה.

9.10. ארוחה מסובסת

הספק יוודא כי עובדי האבטחה לרבות הסגל הניהולי יהיה רשאי לרכוש ארוחה בכל מתקן מאובטח שקיים בו מזנון מסובסד או שמשולמים עבור עובדי המשרד תשלום בגין ארוחות באמצעות אתרי תשלומים (כגון סיבוס, תן ביס וכיוצ"ב) וכן עבור כל אחד מעובדי המוקד, תמורת סכום זהה לסכום שמשלם עובד המדינה המועסק באותו מקום עבודה, תמורת אותה ארוחה.





- 9.11 שכר בסיס**
- 9.11.1 שכר עובדי הספק או מי מטעמו אשר יועסקו במסגרת התקשרות זו נקבע ע"י המשרד כמפורט בסעיף 2.7 לנספח 2 ובשום אופן לא יפחת מהשכר המינימלי. מובהר להלן, כי התשלום לשעה של עובד שעתי ושכר ברוטו שנקבע לעובד גלובלי הינו שכר הבסיס של עובד הספק, ויופיע בתלוש המשכורת של העובד כשכר בסיס.
- 9.11.2
- 9.11.3 כמו כן יובהר, כי המשרד יערוך בדיקות תקופתיות על מנת לוודא שהספק עומד במחויבותו לשלם לעובדים את השכר אליו הוא מחויב על פי המפורט בטופס הצעת המחיר. הפרת התחייבותו של הספק לספק תשלום לעובדיו בהתאם להתחייבות המופיעה בהצעת המחיר תחשב להפרה יסודית של תנאי ההסכם ותהווה עילה לביטולו המידי ונקיטת צעדים משפטיים.
- 9.11.4 יובהר כי תעריפי השכר לא כוללים תנאים סוציאליים, נסיעות וכיו"ב. כמצוין בסעיף 9.9 ובהצהרת הספק בנספח 3 ט' למכרז.
- 9.11.5 שכר הבסיס יהווה בסיס לחישוב כל הזכויות סוציאליות להן זכאים עובדי הספק.
- 9.12 תנאים סוציאליים ורווחת העובדים**
- 9.12.1 על הספק לקיים את האמור בכל דין רלוונטי: חוקים, תקנות, הסכמים, כפי שיהיו בתוקף מעת לעת וכן חוקים רלוונטיים אחרים שיחוקקו בעתיד; לרבות הוראות החוקים להלן והתקנות שהותקנו מכוחם והמפורטים בנספח 2' למכרז.
- 9.12.2 הספק מתחייב לקיים בכל תקופת ההסכם לגבי העובדים שיועסקו על ידו במתן השירותים נשוא הסכם זה, את המתחייב לפי כל דין וכן לקיים את האמור בהוראות ההסכמים הקיבוציים הכלליים הרלוונטיים ו/או הסכם קיבוצי המאחד או כפי שהסכמים אלה יוארכו, או יותקנו בעתיד לרבות צווי הרחבה שהוצאו וכן לקיים את הוראות ודרישות ההסכם המפורטות בסעיף זה.
- 9.13 שעות נוספות ותעריפי שעות עבודה מיוחדים**
- 9.13.1 הספק ישלם לעובדיו בהתאם למוגדר בצו ההרחבה, דהיינו:
- 9.13.1.1 עבור השעתיים הנוספות הראשונות יקבל העובד 125% לכל שעת עבודה נוספת.
- 9.13.1.2 עבור כל שעת עבודה נוספת (מעל ל-2) יקבל העובד 150% לכל שעה.
- 9.13.1.3 בביצוע עבודה בשבתות וחגי ישראל יקבל העובד תוספת של 50% לפחות לשכר הבסיס.
- 9.14 הוצאות נסיעה**
- 9.14.1 הספק ישלם את הוצאות הנסיעה של עובדיו הלוך וחזור, כחוק.
- 9.14.2 למען הסר ספק, בגין ימים בהם אין תחבורה ציבורית, ישלם הספק לעובדיו לפחות לפי התעריף המקסימאלי הקבוע בצו ההרחבה (מיוני 2004) בדבר השתתפות המעביד בהוצאות נסיעה לעבודה וממנה, או שידאג להסעת עובדיו במקרים חריגים בהם יצטרכו המאבטחים להגיע למקום מרוחק שאינו מקום עבודתם הספק ידאג להסיעם ולהחזירם.
- 9.15 דיווח בדבר תנאי העסקת עובדים**
- 9.15.1 אחת לשלושה חודשים ימציא הספק אישור על עמידתו בכל החובות והתשלומים החלים עליו לפי חוקי העבודה ולפי הסכם ההתקשרות כלפי עובדיו המוצבים באתרי המשרד ובמתקניו. על האישור להיות חתום בידי מורשה חתימה מטעם ספק השירותים ועל ידי רואה חשבון.





- 9.15.2. מוסכם על הצדדים כי הבטחת רווחתם של עובדי הספק ע"י תשלום התנאים הסוציאליים ודמי הנסיעה המגיעים לעובדי הספק הם מעיקרי ההסכם והפרתם תהווה הפרה יסודית של ההסכם. אם יפר הספק פריט אחד מן הפריטים המפורטים בהסכם זה, הוא מתחייב לתקן את ההפרה לאלתר: אם לא שילם תשלום כלשהוא לעובד עליו לשלמו באופן מידי, אם לא הפריש או העביר כספים לקרן, קופת פיצויים ו/או גמל או כל גוף שהוא, שאליו היה אמור הספק להעביר כספים לטובת העובד, עליו להעביר את הכספים באופן מידי, או בגין כל הפרה אחרת עליו לשפות ו/או לפצות את העובד בהתאם.
- 9.15.3. מוסכם על הצדדים, כי בנוסף לכל הסעדים העומדים לזכות המשרד על פי הסכם זה ועל פי כל דין, אם יפר הספק את ההסכם ולא ישלם ו/או יעביר כספים בגין הזכויות הסוציאליות של העובדים כמפורט בהסכם זה, מתחייב הספק להחזיר את כל הכספים למשרד על פי דרישתו הראשונה.
- 9.15.4. מוסכם על הצדדים כי בנוסף לכל זכות קיזוז העומדת לרשות המשרד על פי הדין ועל פי הסכם זה, למשרד תהא זכות קיזוז בגין כל תשלום שלא העביר ו/או שילם הספק להבטחת הזכויות הסוציאליות של העובדים על פי הסכם זה.
- 9.15.5. יובהר כי משרד העבודה הרווחה והשירותים החברתיים ו/או גופי ממשלה אחרים, יאכפו, יבקרו ויבדקו את עמידת הספק בחובותיו אלו כלפי עובדיו.

10. העסקת עובדים על ידי הספק

- 10.1. הספק ישלם לעובדים המועסקים על ידו בקשר לביצועו של חוזה זה כל תשלום או זכות המגיעים להם על פי כל דין, הסכם קיבוצי או צו הרחבה החלים עליהם וכן על פי הוראות חוזה זה (להלן: "הוראות הדין") שכר השעה אשר ישולם על ידי הספק לעובדיו לא יפחת מעלות השכר כפי שהצהיר עליה במועד הגשת ההצעות למכרז, ובכל מקרה עלות זו לא תפחת מעלות השכר המינימלית הנקבעת על ידי שר הכלכלה ומתעדכנת מעת לעת. יובהר כי במקרים שבהם נספח שהגיש הספק מיטיב עם העובד לעומת הוראות הדין, יש לפעול בהתאם לקבוע בנספח התמחיר.
- 10.2. הספק מתחייב, במקרה הצורך, להסדיר את יחסי העבודה בינו לבין העובדים המועסקים על ידו לצורך חוזה זה בהסכם העסקה התואם את דרישות החוזה. אם יבקש הספק להיטיב עם עובדיו יותר מהקבוע בהסכם זה, הוא רשאי על פי שיקול דעתו בלבד לעשות כן ובלבד שיישא בכל עלות נוספת שתידרש.
- 10.3. הספק ימסור לכל עובד על פי חוזה זה תלוש שכר חודשי בהתאם לתיקון מס' 24 לחוק הגנת השכר, תשי"ח-1958. אם נמנע עובד מלאסוף את תלוש השכר שלו בפרק זמן של שלושים יום, ישלח לו אותו הספק בדואר מיד לאחר המועד האמור.
- 10.4. הספק ימציא לכל עובדיו הודעה לפי חוק הודעה לעובד ולמועמד לעבודה (תנאי עבודה והליכי מיון וקבלה לעבודה), תשס"ב-2002. לעובד שאינו קורא עברית תומצא הודעה לעיון בשפה המובנת לו. תנאי לתחילת ההתקשרות יהיה המצאת טופס הכולל את פרטי העובדים שקיבלו את ההודעה, וכן הצהרה כי העובד קיבל את ההודעה, קרא אותה והבין את תוכנה, וזאת בצירוף נוסח ההודעה שנמסרה לעובד או נוסח ההודעה המעודכנת לעובד.
- 10.5. אחת לחצי שנה ימציא הספק למשרד הצהרה שהוא עומד בכל החובות והתשלומים החלים עליו לפי חוקי העבודה ולפי הסכם ההתקשרות כלפי עובדיו המוצבים באתרי המשרד ובמתקניו. על הצהרה להיות חתומה בידי מורשה חתימה מטעם הספק ועל ידי עורך דין.





10.6. הספק יבטח את עובדיו בביטוח פנסיוני התואם את הקבוע בצו ההרחבה [נוסח משולב] לפנסיה חובה 2011 (י"פ 5772 (29.1.08), 1736 (להלן: "צו ההרחבה"), בשינויים שיפורטו להלן:

10.6.1. על הספק לא יחולו הסייגים הקבועים בסעיף 1.4 א. (5 – לצו ההרחבה).
10.6.2. על אף האמור בצו ההרחבה (ובעיקר בסעיף 6 ד. לצו) שיעור ההפרשות מהשכר הפנסיוני לפוליסה אישית על שם העובד בקופת גמל (בהתאם לסעיף 13 של חוק הפיקוח על שירותים פיננסיים (קופות גמל), התשס"ה-2005) אשר להם מחויב הספק החל מיום העסקת העובד לצורך ביצוע ההתקשרות יהיה כדלהלן:

הפרשות המעביד	הפרשות העובד	הפרשות המעביד לפיצויים	סה"כ
7.5%	7%	8.33%	22.83%

10.6.3. על ההפרשה הפנסיונית לעמוד בכל התנאים המוגדרים בסעיף 14 לחוק פיצויי פיטורין, התשכ"ג-1963.

10.6.4. על אף האמור בסעיפים 1.3 א. (1 ו- 6 ה. – 6 ז. לצו ההרחבה):

10.6.5. עובד המועסק על ידי הספק לצורך ביצוע חוזה זה יהיה זכאי לביטוח הפנסיוני ולביצוע ההפרשות בשיעורים המצוינים לעיל החל מיום העסקת העובד לצורך ביצוע ההתקשרות.

10.6.6. ההפקדות ותשלומי המעביד עבור פיצויי פיטורים לא ניתנות להחזרה למעביד גם במקרה שבו העובד הפסיק את עבודתו מרצונו.

10.6.7. למען הסר ספק, מובהר כי בהתאם להוראות סעיף 23 לחוק הפיקוח על שירותים פיננסיים (קופות גמל), תשס"ה-2005, לא יהיה הספק רשאי למשוך את כספי התגמולים שנצברו בקופה, לרבות תגמולי המעסיק.

10.6.8. חל על הספק איסור לבצע את ההסדר הפנסיוני באמצעות סוכנות שהוא בעל עניין בה או שבעל עניין בספק הוא בעל עניין בסוכנות.

10.7. הספק מתחייב להפריש לקופת גמל בגין קצובת הנסיעה המשולמת לעובד. הפרשות כאמור יהיו כדלהלן:

הפרשות המעביד	הפרשות העובד	סך הכל
5%	5%	10%

10.8. הספק מתחייב להפריש עבור העובדים תשלומים חודשיים לקרן השתלמות שתיבחר על ידי העובד.

10.9. הפרשות עבור הקרן יהיו כדלהלן ובהתאם לכללים המפורסמים בהודעה, "עלות שכר למעביד לכל שעת עבודה בתחום הניקיון", ובהודעה, "עלות שכר למעביד לכל שעת עבודה בתחום השמירה והאבטחה".

הפרשות המעביד	הפרשות העובד	סך הכל
7.5%	2.5%	10%

10.10. הספק מתחייב, לא יאוחר מ-60 יום מיום החתימה על ההסכם, להעביר ל"גוף מוסדי" ול"מוצר הפנסיוני" (כמשמעותם בחוק הפיקוח על שירותים פיננסיים (עיסוק בייעוץ פנסיוני ובשיווק פנסיוני), תשס"ה-2005) (אחד או יותר), שאליו מפקיד הספק את התשלומים הפנסיונים עבור העובד (בסעיף זה - "הקופה") רשימה הכוללת את הפרטים הבאים:





- 10.10.1. שם פרטי, שם משפחה, מען העובד, מספר תעודת זהות, תאריך תחילת עבודה של העובד המועסק על ידו לצורך ביצוע חוזה זה, ושבינו מפריש הספק תשלומים פנסיוניים לקופה.
- 10.10.2. פירוט שכרו החודשי של העובד החל מיום החתימה על החוזה או החל מיום קליטתו של העובד או החל מיום שהעובד התחיל לעבוד מכוח חוזה זה, לפי העניין.
- 10.10.3. העתק מהרשימה יועבר למשרד, מוחתם בחותמת "העתק זהה למקור", וחתום על ידי עורך דין.
- 10.10.4. רישום חסר או כוזב של הדיווח יהווה הפרה יסודית של החוזה ועילה לביטולו.
- 10.10.5. דיווח זה יחזור על עצמו מידי 1 בחודש פברואר ו-1 בחודש אוגוסט של כל שנה. הדיווח יכלול גם את רשימת העובדים שהועסקו על ידי הספק לצורך ביצוע חוזה זה, ושסיימו את עבודתם אצלו מכל סיבה שהיא במהלך חצי השנה שקדמה למועד הדיווח.
- 10.10.6. ההוראות דלעיל יעוגנו ויפורטו בהודעה לעובד כמפורט בסעיף 17.4 להלן.
- 10.11. הספק יפעיל מנגנון מסודר וקבוע המתעד את זמני נוכחות העובד במקום העבודה.
- 10.12. הספק מתחייב כי לצורך ביצוע העבודות נשוא ההסכם, לא יועסקו עובדים זרים על ידו בין במישרין ובין בעקיפין, וכן ידועים לו הצעדים שינקטו נגדו במידה שיפר סעיף זה בהסכם כמפורט בהוראת תכ"ם 7.11.6 עידוד העסקת עובדים ישראלים במסגרת התקשרויות הממשלה.
- 10.13. הספק מתחייב לשם אספקת השירותים להעסיק כח אדם בהיקף ובעל כישורים, ניסיון כנדרש במכרז, בהצעה ובהסכם.
- 10.14. מבלי לגרוע מהאמור לעיל, מובהר בזאת כי המשרד יהיה רשאי לקזז מהתמורה שהוא חייב להעביר לספק עקב מתן השירותים, סכומים יחסיים, אם יתברר כי הספק אינו מקיים את מצבת כוח האדם בהתאם לדרישות המשרד והוראות ההסכם.
- 10.15. המשרד יהיה רשאי לקזז מהחשבונות השוטפים פיצוי מוסכם שהחליט להטיל על הספק בעבור החודש שלגביו מתייחסת החשבונית בהתאם לאמור בסעיף 30 להסכם.
- 10.16. במקרה שיוחלט על הטלת פיצוי מוסכם כאמור בהסכם זה יידרש הספק להציג חשבונית זיכוי ועד להצגתה המשרד יהיה רשאי שלא לשלם כל תמורה בגין החשבונית שהציג כאמור ברישא של סעיף זה.
- 10.17. הספק אינו רשאי להפעיל קבלני משנה בביצוע השירותים לפי מכרז זה אלא בכפוף לקבלת אישור מראש ובכתב.
- 10.18. בכל מקרה, הספק לבדו יהיה אחראי לכל תשלום מכל סוג ומין לו יהיה זכאי העובד או קבלן המשנה שיספק במקומו את השירותים למדינה.
- 10.19. העסיק הספק עובדים, הוא יהיה אחראי לקיום מלא ושלם של כל חוקי העבודה החלים על העובדים, ובכלל זה חוק שכר מינימום, התשמ"ז-1987.
- 10.20. בנוסף לאמור, יהיה הספק אחרי לקיום שלם ומלא של צווי הרחבה להסכמים קיבוציים החלים על העובדים.
- 10.21. הספק מתחייב לחתום על תצהיר בדבר העסקת עובדים זרים כדין ותשלום שכר מינימום בנוסח המצורף כנספח להסכם.
- 10.22. מובהר כי הפרת הוראות חוקים וצווי הרחבה אלה, תחשב – לכל דבר ועניין – כהפרה יסודית של הסכם זה.
- 10.23. מענק מצוינות:
- 10.23.1. על מנת לעודד מצוינות בקרב העובדים, מתחייב הספק לשלם, אחת לשנה ולא יאוחר מחודש אפריל בכל שנה, מענק מצוינות לעובדים מצטיינים בגובה 1%





- מבסיס השכר המצרפי של עובדי הספק באותה שנה כמפורט להלן ועל פי אמות מידה שתקבע המדינה מעת לעת שיפורסמו בהודעה, "אמות מידה להענקת מענק מצוינות לעובדי קבלן בתחומי השמירה, האבטחה והניקיון". יובהר כי הספק מתחייב לשלם בכל שנה את הסכום הכולל במלואו.
- 10.23.2. שכר הבסיס לחישוב מצוינות בעבודה יהיה הסך הכולל של רכיבי שכר היסוד המפורסם בהודעה, "עלות שכר למעסיק לכל שעת עבודה בתחום הניקיון" או הודעה, "עלות שכר למעסיק לכל שעת עבודה בתחום השמירה והאבטחה" (גם עבור עובדים ששכרם גבוה מהשכר הנקוב בהודעה), בתוספת גמול בעד עבודה בשעות נוספות או ביום מנוחה, ככל שהעובד זכאי להם, וקצובת נסיעה בתקופה אשר בעדה משולם המענק.
- 10.23.3. המענק שישולם, אינו מהווה שכר לכל דבר ועניין, לא יובא בחשבון לעניין פיצויי פיטורים או לחישוב ערך שעה, ולא יבצעו בגינו הפרשות כלשהן (לרבות הפרשות לקופת גמל, ובכלל זה קרן פנסיה וקרן השתלמות).
- 10.24. שי לחג:
- 10.24.1. שי לרגל ראש השנה ולרגל חג הפסח:
- 10.24.1.1. הספק יעניק שי לעובד אשר היה מועסק בתחילת החודש שבו חל ערב ראש השנה או חל ערב פסח, לפי העניין. השי לא יוענק בטובין או בשווה כסף כגון תלושי קנייה.
- 10.24.1.2. עובד המועסק בחלקיות משרה יהיה זכאי לשי לחג בהתאם לחלקיות משרתו.
- 10.24.1.3. גובה השי השנתי ייקבע ויתעדכן בהתאם לעדכונים שיחולו לגבי השתתפות המדינה בשי לחג המוענק לעובדים המועסקים בשירות המדינה, כמפורט בחוזרי נציבות שירות המדינה לעניין זה. השי יינתן בשני חלקים, חלקו לקראת חג הפסח וחלקו לקראת ראש השנה.
- 10.24.2. שי בטובין לחג:
- 10.24.2.1. הספק יעניק לעובד שי בטובין במועדים שבהם ניתן השי לעובדי המדינה (כגון: סלסלת שי לט"ו בשבט, משלוח מנות בפורים וכו') בשווי השתתפות המשרד שניתנה לעובד המדינה. הספק יזכה במלוא סכום שווי המתנה שקבע המשרד.
- 10.24.2.2. המשרד יעביר לספק דרישה לרכישת שי בטובין לחג (כגון: סלסלת שי לט"ו בשבט, משלוח מנות בפורים וכו').
- 10.24.2.3. שווי ההשתתפות בתשלום לספק יהיה שווה לסכום השתתפות המשרד בשי המחולק לעובדי המדינה ללא סכום ההשתתפות של ועדי העובדים, אם ישנה השתתפות כאמור.
- 10.24.2.4. התשלום לספק עבור השי ייעשה כנגד הצגת חשבונית והצהרת הספק כי השי בטובין ניתן לכלל העובדים.
- 10.25. הספק מתחייב להעסיק לצורך אספקת השירותים כוח אדם לפחות בהיקף ובעל כישורים, ניסיון והשכלה כמפורט במסמכי המכרז המצורפים להסכם זה.
- 10.26. מבלי לגרוע מהאמור לעיל, הספק מתחייב להעסיק כוח אדם בהיקף ובאיכות הנדרשים לצורך אספקת השירותים ומתן השירותים ברמה הגבוהה ביותר ובהתאם לדרישות המשרד ובכל מקרה לפחות בהיקף המפורט במכרז.





- 10.27. מובהר בזאת כי המשרד יהיה רשאי לקזז מהתמורה שהוא חייב להעביר לספק עקב מתן השירותים, סכומים יחסיים, אם יתברר כי הספק אינו מקיים את מצבת כוח האדם בהתאם לדרישות המשרד והוראות הסכם זה.
- 10.28. הספק יהיה המעסיק הבלעדי של העובדים ולא יתקיימו כל יחסי עבודה בין המשרד לבין עובדי הספק. על הספק ליידע את עובדיו המועסקים על ידי הספק לצורך אספקת השירותים כי הם עובדים ומועסקים במסגרת הארגונית של הספק ולא של המשרד או גוף אחר.
- 10.29. הספק לא יהיה רשאי להעסיק עובד זר כהגדרתו בחוק שירות התעסוקה, התשי"ט-1959 לצורך ביצוע הסכם זה, בין כעובד ובין כקבלן משנה.
- 10.30. מובהר ומודגש בזאת כי המשרד יהיה רשאי לדרוש מהספק הוכחות על כך שהעובדים עומדים בדרישות המפורטות במכרז, בין השאר, לעניין מכסת כח האדם, השכלה וניסיון.
- 10.31. במקרים מיוחדים, בהם לפי שיקול דעת המשרד עובד שאותו מבקש הספק להעסיק לצורך אספקת השירותים אינו מתאים לעבודה, על אף העובדה שמתקיימות בו דרישות ההשכלה והניסיון המפורטים במכרז – יהיה רשאי המשרד להתנגד לקבלת השירותים באמצעות אותו עובד.
- 10.32. כמו כן מובהר ומוסכם כי התנהגות של אחד או יותר מן העובדים שלא בהתאם להוראות חוק או להוראות המקצועיות המקובלות לגביהם או באופן שיש בו לדעת המשרד משום פגיעה במשרד ובעובדיו – תחשב כהפרת הסכם זה על ידי הספק.
- 10.33. הספק לבדו יהיה אחראי לכל תשלום מכל סוג ומין לו יהיה זכאי העובד או קבלן המשנה שיועסקו על ידו.
- 10.34. הספק הוא האחראי הבלעדי לקיום מלא ושלם של כל חוקי העבודה החלים על העובדים המועסקים לצורך אספקת השירותים, ובכלל זה חוק שכר מינימום, התשמ"ז-1987; וכן לקיום מלא ושלם של כל ההסכמים הקיבוציים וצווי הרחבה להסכמים קיבוציים החלים עליהם.
- 10.35. הספק מתחייב כי אם יעסיק נערים הדבר יהיה בהתאם להוראות חוק עבודת הנוער, התשי"ג-1952 (להלן: החוק) בשים לב להוראות סעיפים 33 ו-33א לחוק.
- 10.36. מובהר כי הפרת הוראות חוקים וצווי הרחבה אלה, תחשב – לכל דבר ועניין – כהפרת הסכם זה.
- 10.37. המשרד זכאי בכל עת לקבל מהספק תלושי שכר, מידע, מסמכים ופרטים אחרים בדבר תנאי העבודה בהם מועסקים עובדי הספק.
- 10.38. הספק מתחייב לחתום על תצהיר בדבר העסקת עובדים זרים כדין ותשלום שכר מינימום בנוסח המצורף להסכם זה.
- 10.39. הספק מתחייב לחתום על תצהיר בדבר שמירת סודיות וסיווג בטחוני בנוסח המצורף לנספח זה.
- 11. השירותים שיופקו לפי ההסכם**
- 11.1. במסגרת הסכם זה יסופקו שירותי אספקת מכלול שירותי אבטחה במחוזות **ירושלים** ו**הדרום** ובכלל זה השירותים המפורטים במכרז באמצעות, בין השאר, כוח האדם העומד בדרישות המפורטות במכרז.
- 11.2. הספק מתחייב לספק את השירותים המפורטים בנספח המצורף להסכם זה, בהתאם לדרישות המשרד, בצורה ובאופן ההולם את מתן השירותים הנדרשים וברמה הגבוהה ביותר.
- 11.3. מבלי לגרוע מהאמור לעיל, הספק מתחייב ליתן את השירותים בהתאם לנוהלי המשרד והוראות התע"ס הרלוונטיות כפי שיהיו בתוקפם מעת לעת.
- 11.4. גם באשר לשירותים המפורטים במכרז זה מובהר ומודגש כי המשרד יהיה רשאי לשנות,





ללא צורך בהתייעצות או בהסכמת הספק, את השירותים הנדרשים ובלבד שהשינוי לא ישנה באופן משמעותי, את העלות הכלכלית של אספקת השירותים ובכפוף לאישור ועדת המכרזים.

12. פיקוח המשרד

- 12.1. הספק יתחייב לאפשר לבא כוח המשרד או מי שבא מטעמו בכל עת לבקר פעולותיו, לפקח על ביצוע מכרז זה ועל הוראות ההסכמים שייחתמו בעקבותיו בכל הקשור למתן השירותים שהספק התחייב לתת. הספק מתחייב להישמע להוראות ב"כ המשרד בכל העניינים הקשורים במתן השירותים כמפורט במפרט המכרז ובהסכמים שייחתמו בעקבותיו.
- 12.2. בביצוע השירותים מתחייב הספק לפעול בהתאם להנחיות כלליות שיקבל מזמן לזמן מאת המשרד, אך מוצהר בזאת, כי אין לראות בכל זכות הניתנת על פי מכרז זה למדינה, להורות לספק או לכל אחד מהמועסקים על ידו, אלא אמצעי ביצוע הוראות מכרז זה במלואו.
- 12.3. הספק יתחייב להישמע להוראות בא כוח המשרד בכל העניינים הקשורים למתן השירותים כמפורט במסמכי המכרז ובהסכם.
- 12.4. נציגי המשרד יעבירו את הערותיהם לספק והוא יהיה מחויב לתקן את הליקויים.
- 12.5. הספק יהא מחויב לתקן את הליקויים המפורטים בדו"חות.
- 12.6. הספק יימדד לפי מדדי איכות ותוצאה אשר יקבעו מעת לעת על ידי המשרד.
- 12.7. הספק מחויב לשמור את כל המסמכים הקשורים לאספקת השירותים לפי הסכם זה, לרבות דיווחים שהועברו למשרד במהלך ההתקשרות, ובכלל זה חשבונית מס או חשבון, מלווה בד"ח וחשבון כמפורט בסעיף 5.1.7 לעיל, בהתאם לתקנות הארכיונים, התשט"ו-1955 והתקנות וההנחיות לביעור ושמירה כפי שמתפרסמות על ידי משרד ראש הממשלה, ארכיון המדינה, ובכפוף להנחיות המשרד.
- 12.8. הספק מתחייב לדווח למשרד על כל אירוע חריג במסגרת אספקת השירותים כגון ניסיון אובדני, תאונה, אשפוז, מוות או ביצוע עבירה במשפחה או באדם אחר הקשור לאספקת השירותים או אדם אחר הקשור לאספקת השירותים, או על אירוע של חשיפת מידע חריג, וזאת מיד עם גילוי האירוע, בכתב ובטלפון.
- 12.9. המשרד יהיה רשאי לפרסם דוחות פיקוח ובקרה לציבור.

13. התנהלות הולמת של ספק ממשלתי

- 13.1. במסגרת ביצוע ההתקשרות למתן שירותים, נדרש הספק להתנהלות הולמת, ובכלל זה להימנע מהתנהגות גזענית או מבזה בעת מתן השירותים. החובה להתנהלות הולמת חלה ביתר שאת בשירותים הניתנים על ידי הממשלה באמצעות הספק, לציבור הרחב.
- 13.2. בהתקשרויות למתן שירותים לציבור הרחב, או בהתקשרויות שביצוען נעשה בתוך משרד הממשלה, יכלול החוזה הוראה לפיה התנהלות מבזה של הספק בעת מתן השירותים, כלפי אדם בשל גזעו, מוצאו, דתו, מקום מגוריו, גילו, מינו, נטייתו המינית או מוגבלות, תהווה עילה לשימוע, ובמקרים חמורים תהווה עילה להפרת הסכם.
- 13.3. לעניין זה "התנהגות מבזה" - התנהגות שתכליתה היא פגיעה בכבוד, השפלה או ביוש.

14. אחריות לתשלום הוצאות אחזקה והוצאות בגין אספקת השירותים

- 14.1. הספק מתחייב לשאת בכל ההוצאות הכרוכות במתן השירותים לרבות מנהלה כולל הנהלת חשבונות, הדפסות והוצאות משרדיות שונות, טלפון וכד'.
- 14.2. מבלי לגרוע מהאמור לעיל, הספק יהא אחראי לכל התשלומים הקשורים למתן השירותים על פי דין ועל פי הסכם זה.





14.3. במידה שהספק לא ידאג לביצוע התשלומים כאמור, רשאי המשרד לשלם אותם בעצמו ולנכות את הוצאותיו עקב כך מהסכומים המגיעים לספק מהממשלה מכוח הוראות הסכם זה או כל הסכם אחר, ובלבד שניתנה לספק הודעה מראש ובכתב אודות הכוונה לבצע תשלום כאמור, והספק לא תיקן הפרתו בפרק הזמן האמור בהודעה.

15. התחייבות למתן שירות מלא

15.1. הספק יתחייב למתן שירות מלא, בכפוף למחירים, הרשומים להלן, ובהתאם לכל הנדרש במכרז זה.

15.2. הספק יתחייב, כי יקצה את כל האמצעים הנדרשים למתן השירותים במועדים, בהיקף ובאיכות, המוצעים על-ידו במענה לכל הדרישות של מכרז זה. בנוסף, כל נותני-השירות מטעם הספק חייבים להיות בעלי עיסוק, רמה מקצועית, ידע וניסיון, המתאימים לדרישות של המשרד ולדרישות המקצועיות המקובלות בתחום.

16. העסקת עובדים על ידי הספק

16.1. הספק מתחייב להעסיק לצורך אספקת השירותים כוח אדם לפחות בהיקף ובעל כישורים, ניסיון והשכלה כמפורט במסמכי המכרז המצורפים להסכם זה.

16.2. מבלי לגרוע מהאמור לעיל, הספק מתחייב להעסיק כוח אדם בהיקף ובאיכות הנדרשים לצורך אספקת השירותים ומתן השירותים ברמה הגבוהה ביותר ובהתאם לדרישות המשרד ובכל מקרה לפחות בהיקף המפורט במכרז.

16.3. מובהר בזאת כי המשרד יהיה רשאי לקזז מהתמורה שהוא חייב להעביר לספק עקב מתן השירותים, סכומים יחסיים, אם יתברר כי הספק אינו מקיים את מצבת כוח האדם בהתאם לדרישות המשרד והוראות הסכם זה.

16.4. הספק יהיה המעסיק הבלעדי של העובדים ולא יתקיימו כל יחסי עבודה בין המשרד לבין עובדי הספק. על הספק ליידע את עובדיו המועסקים לצורך אספקת השירותים כי הם עובדים ומועסקים במסגרת הארגונית של הספק ולא של המשרד או גוף אחר.

16.5. הספק לא יהיה רשאי להעסיק עובד זר כהגדרתו בחוק שירות התעסוקה, התשי"ט-1959 לצורך ביצוע הסכם זה, בין כעובד ובין כקבלן משנה.

16.6. מובהר ומודגש בזאת כי המשרד יהיה רשאי לדרוש מהספק הוכחות על כך שהעובדים עומדים בדרישות המפורטות במכרז, בין השאר, לעניין מכסת כוח האדם, השכלה וניסיון.

16.7. במקרים מיוחדים, בהם לפי שיקול דעת המשרד עובד שאותו מבקש הספק להעסיק לצורך אספקת השירותים אינו מתאים לעבודה, על אף העובדה שמתקיימות בו דרישות השכלה והניסיון המפורטים במכרז – יהיה רשאי המשרד להתנגד לקבלת השירותים באמצעות אותו עובד.

16.8. כמו כן מובהר ומוסכם כי התנהגות של אחד או יותר מן העובדים שלא בהתאם להוראות חוק או להוראות המקצועיות המקובלות לגביו – תחשב כהפרת הסכם זה על ידי הספק, תינתן לספק האפשרות לסיים את העסקתו של אותו עובד על פי דין ו/או לתקן את ההפרה, ככל והדבר ניתן, לשביעות רצון המשרד. במידה והספק לא יעשה כן ייחשב הדבר כהפרת הסכם זה על ידי הספק.

16.9. הספק לבדו יהיה אחראי לכל תשלום מכל סוג ומין לו יהיה זכאי העובד או קבלן המשנה שיועסקו על ידו.

16.10. הספק הוא האחראי הבלעדי לקיום מלא ושלם של כל חוקי העבודה החלים על העובדים המועסקים לצורך אספקת השירותים ובכלל זה חוק שכר מינימום, התשמ"ז-1987; וכן לקיום מלא ושלם של כל ההסכמים הקיבוציים וצווי ההרחבה להסכמים קיבוציים החלים עליהם.





- 16.11. מובהר כי הפרת הוראות חוקים וצווי הרחבה אלה, תחשב – לכל דבר ועניין – כהפרת הסכם זה.
- 16.12. המשרד זכאי בכל עת לקבל מהספק תלושי שכר, מידע, מסמכים ופרטים אחרים בדבר תנאי העבודה בהם מועסקים עובדי הספק.
- 16.13. הספק מתחייב לחתום על תצהיר בדבר העסקת עובדים זרים כדין ותשלום שכר מינימום בנוסח המצורף להסכם זה.

17. התחייבויות הספק ביחס לעובדיו

- 17.1. הספק מתחייב לשלם לעובדים המועסקים על ידו, בקשר לביצועו של חוזה זה, כל תשלום או זכות המגיעים להם על פי כל דין, הסכם קיבוצי או צו הרחבה החלים עליהם וכן על פי הוראות חוזה זה (להלן: "הוראות הדין"). שכר השעה אשר ישולם על ידי הספק לעובדיו לא יפחת מעלות השכר כפי שהצהיר עליה במועד הגשת ההצעות למכרז, ובכל מקרה עלות זו לא תפחת מעלות השכר המינימאלית הנקבעת על ידי שר הכלכלה ומתעדכנת מעת לעת. יובהר כי במקרים שבהם נספח התמחיר שנקבע במכרז מיטיב עם העובד לעומת הוראות הדין, יש לפעול בהתאם לקבוע בנספח התמחיר. הפרת סעיף זה היא הפרה יסודית של החוזה ועילה לביטולו המידי.
- 17.2. הספק מתחייב, במקרה הצורך, להסדיר את יחסי העבודה בינו לבין העובדים המועסקים על ידו לצורך חוזה זה בהסכם העסקה התואם את דרישות החוזה. הפרת סעיף זה היא הפרה יסודית של החוזה ועילה לביטולו המידי. אם יבקש הספק להיטיב עם עובדיו יותר מהקבוע בהסכם זה, הוא רשאי על פי שיקול דעתו בלבד לעשות כן ובלבד שיישא בכל עלות נוספת שתידרש.
- 17.3. הספק ימסור לכל עובד על פי חוזה זה תלוש שכר חודשי בהתאם לתיקון מס' 24 לחוק [הגנת השכר, תשי"ח-1958](#). אם נמנע עובד מלאסוף את תלוש השכר שלו בפרק זמן של 30 יום, ישלח לו אותו הספק בדואר מיד לאחר המועד האמור.
- 17.4. הספק ימציא לכל עובדיו הודעה לפי [חוק הודעה לעובד ולמועמד לעבודה \(תנאי עבודה והליכי מיון וקבלה לעבודה\), תשס"ב-2002](#). לעובד שאינו קורא עברית תומצא הודעה לעיון בשפה המובנת לו. תנאי לתחילת ההתקשרות יהיה המצאת טופס הכולל את פרטי העובדים שקיבלו את ההודעה וכן הצהרה כי העובד קיבל את ההודעה, קרא אותה והבין את תוכנה, וזאת בצירוף נוסח ההודעה שנמסרה לעובד או נוסח ההודעה המעודכנת לעובד.
- 17.5. אחת לחצי שנה ימציא הספק למשרד הצהרה שהוא עומד בכל החובות והתשלומים החלים עליו לפי חוקי העבודה ולפי הסכם ההתקשרות כלפי עובדיו המוצבים באתרי המשרד ובמתקניו. על ההצהרה להיות חתומה בידי מורשה חתימה מטעם ספק השירותים ועל ידי עורך דין.
- 17.6. הספק יבטח את עובדיו בביטוח פנסיוני התואם את הקבוע ב**[צו ההרחבה \[נוסח משולב\] לפנסיה חובה 2011](#)** (י"פ 5772 (29.1.08), 1736 (להלן: "צו ההרחבה"), בשינויים שיפורטו להלן:
- 17.6.1. על הספק לא יחולו הסייגים הקבועים בסעיף 4.א.1 – 5 לצו ההרחבה.
- 17.6.2. על אף האמור בצו ההרחבה (ובעיקר בסעיף 6 ד' לצו) שיעור הפרשות מהשכר הפנסיוני לפוליסה אישית על שם העובד בקופת גמל (בהתאם לסעיף 13 של [חוק הפיקוח על שירותים פיננסיים \(קופות גמל\), תשס"ה-2005](#)) אשר להם מחויב הספק החל מיום העסקת העובד לצורך ביצוע ההתקשרות יהיה כדלקמן:





הפרשות המעביד	הפרשות העובד	הפרשות המעביד לפיצויים	סה"כ
7.5%	7%	8.33%	22.83%

17.6.3 על ההפרשה הפנסיונית לעמוד בכל התנאים המוגדרים בסעיף 14 לחוק פיצויי פטורים, תשכ"ג-1963.

17.6.4 על אף האמור בסעיפים 1.3 א.ו-6.ה. – 6.ז.ה' – 6' לצו ההרחבה (נוסח משולב) לפנסיה חובה, עובד המועסק על ידי הספק לצורך ביצוע חוזה זה יהיה זכאי לביטוח הפנסיוני ולביצוע הפרשות בשיעורים המצוינים לעיל החל מיום העסקת העובד לצורך ביצוע ההתקשרות.

17.6.5 ההפקדות ותשלומי המעביד עבור פיצויי פטורים לא ניתנים להחזרה למעביד גם במקרה שבו העובד הפסיק את עבודתו מרצונו.

17.6.6 למען הסר ספק, מובהר כי למרות הוראות סעיף 23 לחוק הפיקוח על שירותים פיננסיים (קופות גמל), תשס"ה-2005, לא יהיה הספק רשאי למשוך את כספי התגמולים שנצברו בקופה, לרבות תגמולי המעסיק.

17.6.7 חל על הספק איסור לבצע את ההסדר הפנסיוני באמצעות סוכנות שהוא בעל עניין בה או שבעל עניין בספק הוא בעל עניין בסוכנות.

17.7 הספק מתחייב להפריש לקופת גמל בגין קצובת הנסיעה המשולמת לעובד. הפרשות כאמור יהיו כדלקמן:

הפרשות העובד	הפרשות המעביד	סה"כ
5%	5%	10%

17.8 קרן השתלמות

17.8.1 הספק מתחייב להפריש עבור העובדים תשלומים חודשיים לקרן השתלמות שתיבחר על ידי העובד.

17.8.2 הפרשות עבור הקרן, בין אם נבחרה קרן על ידי העובד ובין אם לאו, יבוצעו ובהתאם לכללים המפורסמים בהודעה, "עלות שכר למעסיק לכל שעת עבודה בתחום הניקיון", ובהודעה, "עלות שכר למעסיק לכל שעת עבודה בתחום השמירה והאבטחה".

הפרשות העובד	הפרשות המעביד	סה"כ
2.5%	7.5%	10%

18 העסקת קבלני משנה על ידי הספק

18.1 הספק אינו רשאי להפעיל קבלני משנה בביצוע השירותים לפי מכרז זה אלא בכפוף לקבלת אישור מראש ובכתב.

18.2 האמור בסעיפים 18.3 עד 18.8 שלהלן יחול רק במקרה שהספק יורשה להעסיק קבלני משנה.

18.3 יודגש כי הספק יחשב לקבלן הראשי ויהיה האחראי הבלעדי על פי דין לאספקת השירותים ותוצריהם, לרבות אספקת השירותים על ידי כל מי מטעמו לרבות כל אחד מקבלני המשנה מטעמו, וכל מי מטעמו. כמו כן, התחייבויותיו לגבי עובדיו תהיינה תקפות גם לגבי כל אחד מקבלני המשנה וכל אחד מעובדיהם. בין היתר, יהיה הקבלן אחראי על כל הפעולות של מי מעובדי קבלני המשנה שהוא יעסיק לצורך מתן שירותים נשוא מכרז זה, לרבות כל נזק במידה שיגרם כתוצאה מפעילותו של עובד קבלן המשנה, על הספק יהיה לשאת בקנסות





- בגין פעילות קבלני המשנה במסגרת ההסכם ומכל המשתמע מהיותו הזוכה במכרז וספק השירותים האחראי מול המשרד.
- 18.4. ההסכם בין הספק לקבלן המשנה יהיה תואם במדויק את כל תנאי מכרז זה ולא יכיל הוראה הסותרת או המצמצמת את זכויות המשרד על פי מכרז זה.
- 18.5. ההסכם לא ישחרר את הספק ממחויבויותיו ומאחריותו הכוללת כלפי המשרד.
- 18.6. הספק ידאג כי כל קבלני המשנה מטעמו יחזיקו במשך כל זמן התקשרותם עמו לצורך מתן שירותי מכרז זה את המסמכים הבאים:
- 18.6.1. במידה שקבלן המשנה הינו תאגיד - אישור רישום התאגיד אצל הרשם הרלוונטי לפי כל דין.
- 18.6.2. אישורים הנדרשים על פי חוק עסקאות וגופים ציבוריים התשל"ו-1976, לרבות – אישור ממע"מ, אישור ניכוי מס במקור ואישור על ניהול ספרים.
- 18.7. המשרד יהיה רשאי לפי שיקול דעתו הבלעדי לדרוש מהספק בכל עת להחליף קבלן משנה ו/או מי מעובדיו, כולם או מקצתם, שיועסק על-פי מכרז זה מטעם הספק, מבלי לנמק וללא כל התחייבות כלפי הספק ו/או קבלן המשנה מטעמו, ובמקרה זה קבלן המשנה ו/או העובדים מטעמו יפסיקו את עבודתם על-פי מכרז זה מיד ויחלפו על-ידי הספק לפי הצורך. מודגש כי הספק ו/או קבלן משנה מטעמו ו/או מי מטעמם לא יהיו זכאים לכל פיצוי ו/או שיפוי בגין הפסקת עבודת קבלן המשנה לפי סעיף זה.
- 18.8. מובהר בזאת כי בכל מקרה המשרד יתקשר אך ורק עם הספק ולא תהיה למשרד כל התחייבות כספית או אחרת בקשר עם ביצוע ההסכם שיחתם עם קבלן המשנה.
- 19. משמעות הקביעה כי הספק או מי מטעמו הם עובד המשרד**
- 19.1. מוסכם על הצדדים, כי היה וייקבע מסיבה כל שהיא, כי למרות כוונת הצדדים כפי שבאה לידי ביטוי בהסכם זה, רואים את הספק כעובד המשרד, הרי ששכרו של הספק יחושב למפרע למשך כל תקופת הסכם זה בהתאם לדרגה ולדירוג הקבועים בהסכם, או במקרה שלא נקבעו בהסכם דרגה ודירוג, על-פי השכר שהיה משולם לעובד מדינה שמאפייני העסקתו הם הדומים ביותר לאלה של מתן השירותים; ועל הספק יהיה להשיב למדינה את ההפרש בין התמורה ששולמה לו לפי הסכם זה לבין השכר המגיע לו כעובד המשרד.
- 19.2. היה וייקבע, כי עובד של הספק סיפק את השירותים כעובד המשרד, יהיה על הספק לשפות את המשרד, מיד עם דרישה על כל ההוצאות שיהיו למשרד בשל קביעה כאמור, זאת לאחר שהמשרד הודיע לספק מיד על כל תביעה או דרישה כאמור ויאפשר לו להתגונן כנגדה.
- 19.3. בנוסף ומבלי לגרוע מהאמור לעיל, באם המשרד יחויב בתשלומים כלשהם כאמור בסעיף זה, רשאי יהיה המשרד לקזז סכומים אלו, מכל סכום שיגיע לספק מהמשרד.
- 20. שימוש בכלים ובחומרים**
- 20.1. הספק מתחייב להעמיד לצורך אספקת השירותים את כל הציוד והכלים כמפורט במכרז.
- 20.2. כל הכלים והחומרים, הדרושים לשם אספקת השירותים, יירכשו על ידי הספק ועל חשבון, אלא אם יוסכם אחרת מראש ובכתב לרבות רכישת הכלים והחומרים בהיקף ובאיכות הנדרשים לאספקת השירותים בהתאם להוראות הסכם זה ולדרישות המשרד.
- 20.3. כל הכלים והחומרים בהם יעשה הספק שימוש לצורך אספקת השירותים, יהיו מסוג המתאים ללא סייג לאספקת השירותים בהתאם להסכם זה.
- 20.4. מובהר כי עשיית שימוש בכלים, חומרים או תוכנות, שיש בה פגיעה בזכויות צד ג' תחשב – לכל דבר ועניין – כהפרת הסכם זה.





- 21. איסור פעולה מתוך ניגוד עניינים**
- 21.1. הספק רשאי להמשיך ולספק שירותים לאחרים זולת המשרד, ובלבד שלא יהיה בכך משום פגיעה בחובותיו שלפי הסכם זה.
- 21.2. על אף האמור, הספק אינו רשאי לספק שירותים לאחר, באופן שיש בו – לדעת המשרד – משום פגיעה באספקת השירותים למדינה לפי הסכם זה.
- 22. נזיקין**
- 22.1. הספק יישא לבדו באחריות על פי דין בגין כל פגיעה, הפסד, אובדן או נזק שייגרמו מכל סיבה שהיא לספק, לעובדיו, או מי מטעמו, וכן למשרד ועובדיו או לכל אדם אחר, כתוצאה ישירה או עקיפה מהפעלתו של הסכם זה.
- 22.2. מוסכם בין הצדדים כי המשרד לא יישא בכל תשלום, הוצאה או נזק מכל סיבה שהיא שייגרמו לספק, לעובדיו, או מי מטעמו, וכן למשרד ועובדיו או לכל אדם אחר, כתוצאה ישירה או עקיפה מהפעלתו של הסכם זה; וכי אחריות זו תחול על הספק בלבד.
- 22.3. הספק מתחייב לשפות את המשרד על כל נזק, תשלום או הוצאה שייגרמו לו מכל סיבה שהיא, לרבות כאלה הנובעים ממעשיו או מחדליו, בהתאם לאחריותו החוקית של הספק, כתוצאה ישירה או עקיפה מהפעלתו של הסכם זה, מיד עם קבלת הודעה על כך מאת המשרד ובלבד שניתנה לספק ההזדמנות להתגונן בפני כל תביעה ו/או דרישה כאמור.
- 23. חובת ביטוח**
- 23.1. הספק מתחייב לבצע ולקיים את הביטוחים המפורטים בזה לטובתו ולטובת מדינת ישראל – משרד הרווחה והביטחון החברתי את הביטוחים כשהם כוללים את כל הכיסויים והתנאים הנדרשים וכאשר גבולות האחריות לא יפחתו מהמצוין להלן:
- 23.1.1. ביטוח חבות מעבידים**
- 23.1.1.1. הספק יבטח את אחריותו החוקית כלפי עובדיו בביטוח חבות מעבידים בכל תחומי מדינת ישראל והשטחים המוחזקים.
- 23.1.1.2. גבול האחריות לא יפחת מסך 20,000,000 ₪ לעובד, למקרה ולתקופת הביטוח.
- 23.1.1.3. הפוליסה תכלול הרחבה לפיה הכיסוי יחול גם על חבותו של המבוטח הנובעת מאחזקה ושימוש בכלי נשק ברישיון על ידו ועל ידי עובדיו או על ידי מי מטעמו.
- 23.1.1.4. הביטוח יורחב לכסות את חבותו של המבוטח כלפי קבלנים, קבלני משנה ועובדיהם היה ויחשב כמעבידם.
- 23.1.1.5. הביטוח יורחב לשפות את מדינת ישראל – משרד הרווחה והביטחון החברתי היה ונטען לעניין קרות תאונת עבודה/מחלת מקצוע כלשהי כי היא נושאת בחבות מעביד כלשהם כלפי מי מעובדי הספק, קבלנים, קבלני משנה ועובדיהם שבשירותו.
- 23.1.2. ביטוח אחריות כלפי צד שלישי**
- 23.1.2.1. הספק יבטח את אחריותו החוקית על פי דיני מדינת ישראל בביטוח אחריות כלפי צד שלישי גוף ורכוש כולל נזקי גרר, בכל תחומי מדינת ישראל והשטחים המוחזקים.
- 23.1.2.2. גבולות האחריות לא יפחתו מסך 10,000,000 ₪ למקרה ולתקופת הביטוח.
- 23.1.2.3. בפוליסה ייכלל סעיף אחריות צולבת (CROSS LIABILITY).
- 23.1.2.4. הפוליסה תכלול הרחבה לפיה מכוסה חבותו של המבוטח





- הנובעת מאחזקה ושימוש בכלי נשק ברישיון על ידו ועל ידי עובדיו או על ידי מי מטעמו.
- 23.1.2.5 הביטוח יורחב לכסות את חבותו של המבוטח כלפי צד שלישי בגין פעילות של קבלנים, קבלני משנה ועובדיהם.
- 23.1.2.6 כל סייג/חריג לגבי רכוש והמתייחס לרכוש מדינת ישראל ו/או כל רכוש ו/או מתקן מאובטח נשוא השירותים שהספק או כל איש שבשירותו פועלים או פעלו בו- יבוטל.
- 23.1.2.7 רכוש מדינת ישראל /או כל רכוש ו/או מתקן מאובטח נשוא השירותים ייחשבו רכוש צד שלישי.
- 23.1.2.8 הביטוח יורחב לשפות את מדינת ישראל – משרד הרווחה והביטחון החברתי ככל שייחשבו אחראים למעשי ו/או מחדלי הספק וכל הפועלים מטעמו.
- 23.1.3 ביטוח אחריות מקצועית**
- 23.1.3.1 הספק יבטח את אחריותו המקצועית בביטוח אחריות מקצועית.
- 23.1.3.2 הפוליסה תכסה כל נזק מהפרת חובה מקצועית של הספק, עובדיו ובגין כל הפועלים מטעמו ואשר אירע כתוצאה ממעשה, רשלנות, לרבות מחדל, טעות או השמטה, מצג בלתי נכון, הצהרה רשלנית שנעשו בתום לב, בקשר למתן שירותי אבטחה, הכשרת המאבטחים וביצוע השתלמויות, אספקת ציוד רלוונטי, הפעלת רכזי ביטחון ארציים ומחוזיים, הפעלת מוקד ביטחון ייעודי, בהתאם למכרז/חוזה עם מדינת ישראל – משרד הרווחה והביטחון החברתי.
- 23.1.3.3 גבולות האחריות לא יפחתו מסך 4,000,000 ₪ למקרה ולתקופת הביטוח.
- 23.1.3.4 הכיסוי על פי הפוליסה יורחב לכלול את ההרחבות הבאות:
- 23.1.3.4.1 מרמה ואי יושר של עובדים.
- 23.1.3.4.2 אובדן מסמכים, לרבות אובדן השימוש ו/או העיכוב עקב מקרה ביטוח.
- 23.1.3.4.3 אחריות צולבת, אולם הכיסוי לא יחול על תביעות הספק כנגד מדינת ישראל – משרד הרווחה והביטחון החברתי.
- 23.1.3.4.4 הארכת תקופת הגילוי לפחות ל- 6 חודשים.
- 23.1.3.5 הביטוח יורחב לשפות את מדינת ישראל – משרד הרווחה והביטחון החברתי ככל שייחשבו אחראים למעשי ו/או מחדלי הספק וכל הפועלים מטעמו.
- 23.1.4 ביטוחי רכוש**
- הספק יבטח את רכושו וכל הציוד המשמש אותו לצורך ביצוע ומתן שירותי האבטחה על פי המכרז/החוזה בביטוח מסוג אש מורחב, או מסוג כל הסיכונים בהתאם לאופי הרכוש והציוד, לרבות הציוד הנמסר לעובדיו לצורך ביצוע תפקידם בהתאם המכרז/חוזה עם מדינת ישראל – משרד הרווחה והביטחון החברתי על פי ערך כינון.
- כחלופה לעריכת הביטוחים, וככל ולא נערכו הביטוחים האמורים, במלואם או בחלקם, הספק פוטר מאחריות את מדינת ישראל – משרד הרווחה והביטחון החברתי ועובדיהם מנזק ו/או אבדן אשר ייגרמו לציוד כאמור ומתחייב שלא לתבוע בגין נזקים





**אילו את מדינת ישראל – משרד הרווחה והביטחון החברתי ועובדיהם. הפטור כאמור
לא יחול לטובת אדם שגרם לנזק מתוך כוונת זדון.
23.1.5. כללי**

בכל פוליסות הביטוח הנ"ל יכללו התנאים הבאים:

- 23.1.5.1. לשם המבוטח יתווספו כמבוטחים נוספים: מדינת ישראל – משרד הרווחה והביטחון החברתי, בכפוף להרחבי השיפוי לעיל;
- 23.1.5.2. בכל מקרה של צמצום או ביטול הביטוח ע"י אחד הצדדים לא יהיה להם כל תוקף אלא, אם ניתנה על כך הודעה מוקדמת של 60 יום לפחות במכתב רשום לחשב משרד הרווחה והביטחון החברתי;
- 23.1.5.3. המבטח מותר על כל זכות תחלוף/שיבוב, תביעה, השתתפות או חזרה כלפי מדינת ישראל – משרד הרווחה והביטחון החברתי ועובדיהם, ובלבד שהוויתור לא יחול לטובת אדם שגרם לנזק מתוך כוונת זדון;
- 23.1.5.4. הספק אחראי בלעדית כלפי המבטח לתשלום דמי הביטוח עבור כל הפוליסות ולמילוי כל החובות המוטלות על המבוטח על פי תנאי הפוליסות;
- 23.1.5.5. ההשתתפויות העצמיות הנקובות בכל פוליסה ופוליסה תחולנה בלעדית על הספק;
- 23.1.5.6. כל סעיף בפוליסות הביטוח המפקיע או מקטין בדרך כלשהי את אחריות המבטח כאשר קיים ביטוח אחר, לא יופעל כלפי מדינת ישראל והביטוח הינו בחזקת ביטוח ראשוני המזכה במלוא הזכויות על פי הביטוח;
- 23.1.5.7. תנאי הכיסוי של הפוליסות הנ"ל לא יפחתו מהמקובל על פי תנאי "פוליסות נוסח ביט", בכפוף להרחבת הכיסויים כמפורט לעיל.
- 23.1.5.8. חריג כוונה ו/או רשלנות רבתי יבוטל ככל שקיים.
- 23.2. הספק מתחייב בכל תקופת ההתקשרות החוזית עם מדינת ישראל – משרד הרווחה והביטחון החברתי, וכל עוד אחריותו קיימת, להחזיק בתוקף את פוליסות הביטוח. הספק מתחייב כי פוליסות הביטוח תחודשנה על ידו מדי תקופת ביטוח, כל עוד החוזה עם מדינת ישראל – משרד הרווחה והביטחון החברתי, בתוקף.
- 23.3. אישור בחתימתו של המבטח על קיום הביטוחים, יומצא על ידי הספק למשרד הרווחה והביטחון החברתי, עד למועד חתימת החוזה. הספק מתחייב להציג את האישור חתום בחתימת המבטח אודות חידוש הפוליסות למשרד הרווחה והביטחון החברתי לכל המאוחר שבועיים לפני תום תקופת הביטוח.
- מובהר בזאת כי אישור הביטוח שיוצגו אינו/ם בא'ים לצמצם את התחייבויות הספק לפי סעיפי הביטוח המפורטים לעיל, ומתכונתו/תם התמציתית של אישור הביטוח שיוצג/ו הינה אך ורק כדי לאפשר לחברות הביטוח לעמוד בהנחיות הפיקוח עליהן. הוראות הביטוח המחייבות הן אלו המופיעות לעיל. על הספק יהיה ללמוד דרישות אלה ובמידת הצורך להיעזר באנשי ביטוח מטעמו, על מנת להבין את הדרישות וליישמן בביטוחיו על מנת להבין את הדרישות וליישמן בביטוחיו כנדרש לעיל.
- 23.4. מדינת ישראל – משרד הרווחה והביטחון החברתי, שומרת לעצמה את הזכות לקבל מהספק בכל עת את העתקי הפוליסות במלואן או בחלקן, במקרה של גילוי נסיבות העלולות להביא לתביעה בפוליסות ו/או על מנת שתוכל לבחון את עמידת הספק בסעיפים אלו ו/או מכל סיבה אחרת, והספק יעביר את העתקי הפוליסות במלואן או בחלקן כאמור מיד עם קבלת הדרישה.





הספק מתחייב לבצע כל שינוי או תיקון שיידרש על מנת להתאים את הפוליסות להתחייבותיו על פי הוראות סעיף א' לעיל. מוסכם כי הספק יהיה רשאי למחוק מפוליסות הביטוח כאמור מידע עסקי ו/או מסחרי סודי שאינו רלוונטי להתקשרות זו.

הספק מצהיר ומתחייב כי זכות מדינת ישראל – משרד הרווחה והביטחון החברתי, לעריכת הבדיקה ולדרישת השינויים כמפורט לעיל אינן מטילות על מדינת ישראל – משרד הרווחה והביטחון החברתי, או על מי מטעמם כל חובה וכל אחריות שהיא לגבי פוליסות הביטוח/ אישורי הביטוח כאמור, טיבם, היקפם ותוקפם, או לגבי העדרם, ואין בה כדי לגרוע מכל חובה שהיא המוטלת על הספק לפי ההסכם, וזאת בין אם נדרשו התאמות ובין אם לאו, בין אם נבדקו ובין אם לאו.

23.5. למען הסר ספק מוסכם בזה כי הביטוחים הנדרשים, גבולות האחריות ותנאי הכיסוי הם בבחינת דרישה מינימלית המוטלת על הספק, ואין בהם משום אישור המדינה או מי מטעמה להיקף וגודל הסיכון לביטוח ועליו לבחון את חשיפתו לסיכונים רכוש וחבות לרבות גוף ורכוש ולקבוע את הביטוחים הנחוצים לרבות היקף הכיסויים, וגבולות האחריות בהתאם לכך.

23.6. אין בכל האמור בסעיפי הביטוח כדי לפטור את הספק מכל חובה החלה עליו על פי דין ועל פי החוזה ואין לפרש את האמור כוויתור של מדינת ישראל – משרד הרווחה והביטחון החברתי, על כל זכות או סעד המוקנים להם על פי כל דין ועל פי חוזה זה.

23.7. אי עמידה בתנאי סעיפי ביטוח אלו מהווה הפרה יסודית של ההסכם.

24. זכויות יוצרים ושיתוף פעולה עם חוקרים

24.1. זכויות היוצרים בכל השירותים שיופקו למשרד כחלק מהסכם זה, לרבות דוחות, מחקרים וכל כיוצא באלה יהיו שייכות למשרד, והתמורה לפי הסכם זה תהווה תמורה גם עבור זכויות אלה. על אף האמור, הספק רק באישור מראש של המשרד רשאי לפרסם דוחות ומחקרים כאמור בסעיף זה, ובלבד שהפרסום לא ייעשה תמורת תשלום מעבר לכיסוי ההוצאות. בכל פרסום מחקר כאמור, ייאמר בפרסום כי השירותים מסופקים במימון המשרד וכי הפרסום נעשה באדיבותו של המשרד.

24.2. המשרד יהיה רשאי לפרסם כל חומר שיימסר לו על ידי הספק כחלק מהסכם זה, ובלבד שתישמר לספק או למי שיצר את החומר "הזכות המוסרית".

24.3. הספק מתחייב לשתף פעולה ולסייע לחוקרים שיומשו על ידי המשרד בביצוע מחקרים במסגרת אספקת השירותים, בכפוף להוראות הדין ולשמירת הפרטיות.

25. פרסום אודות השירות על ידי הספק

25.1. הספק מתחייב שלא לפרסם מידע הנוגע לשירותים שיינתנו לפי מכרז זה, ובכלל זה, לא למסור כל מידע לגורמים אחרים לרבות לתקשורת, באופן יזום או שלא יזום, ולא לעשות שימוש כלשהו במידע לצרכים שיווקיים, הכול מבלי שקיבל לכך אישור מראש ובכתב ממנהל האגף ומדוברות המשרד. יודגש כי כל פנייה לאמצעי תקשורת לכל צורך שהוא מחייבת ידוע מראש של דוברות המשרד.

25.2. השירותים הניתנים על-ידי הספק יוצגו כלפי עובדיו ומעסיקיו וכלפי ציבור הנהנים משירותים אלה וכן כלפי כל גורם שהוא, לרבות כלי תקשורת והציבור הרחב, כפעולות ושירותים הניתנים לפי הזמנת המשרד, תחת פיקוחו ובעידודו, במימונו או כנהנים מתמיכתו – הכול לפי העניין. אולם, למען הסרת ספק מודגש כי אין יחסי עבודה בין העובדים המספקים את השירותים לבין המשרד.

25.3. מובהר כי ביחס לפרסומים המיועדים לצורך יחסי ציבור עבור הספק בהקשר של השירותים הניתנים מכוח מכרז זה, הספק אחראי לדאוג לכך שבאזכור הראשון בכתבה של הספק, יוזכר בצמוד לו שהשירותים ניתנים במימון ובפיקוח המשרד.





25.4. בכל פרסום שיפרסם הספק, מודפס או אלקטרוני, הנוגע לשירותים הניתנים לפי הסכם זה יציין הספק לצד שמו את שם המשרד: "משרד הרווחה והביטחון החברתי, אגף בכיר חירום ביטחון וסייבר"; סמל המשרד; סמל המדינה.

26. פרסום ההתקשרות על ידי המשרד

26.1. ידוע לספק כי בהתאם להחלטת ממשלה מספר 1116 מיום 29.12.2013 שעניינה פרסום היתרים ומסמכי התקשרות בין רשויות המדינה לגופים פרטיים (להלן – "החלטת הממשלה"), הסכם ההתקשרות עמו יפורסם בנוסחו המלא והסופי בתוך חודש ימים מיום חתימתו ויועלה לאתר המרכזי לחופש המידע שכתובתו www.foi.gov.il. הפרסום יחול גם על כל תוספת או תיקון של ההתקשרות שנעשו לאחר פרסום ההתקשרות.

26.2. במקרים בהם קיים חריג בדין לפרסום, יפורסמו חלקי ההסכם שאין מניעה לפרסומם, תוך ציון הנתונים שלא פורסמו והעילה לאי פרסומם כאמור בהחלטת הממשלה.

27. שמירת סודיות ואבטחת מידע

27.1. כל ידיעה או מסמך או חפץ או כל דבר אחר שלפי טיבם אינם נכסי הכלל, שהגיעו לידי הספק, או עובדיו עקב או בקשר להסכם זה, לא ימסרו ולא יועברו ללא אישור המשרד מראש ובכתב.

27.2. הספק מצהיר כי ידוע לו שמסירת מידע בניגוד לאמור לעיל, מהווה עבירה על חוק העונשין, התשל"ז-1977.

27.3. מובהר כי בגדר מידע לא ייכלל מידע שהינו נחלת הכלל ו/או מידע שהיה בידי הספק עובר לתחילת התקשרות זו שלא עקב הפרת חובת הסודיות ו/או מידע אשר גילויו נדרש בצו של רשות מוסמכת ועל פי דין.

27.4. הספק מתחייב להחתיים כל מי שעובד אצלו ושעשוי להיחשף למידע כאמור על התחייבות שלא לעשות שימוש במידע ללא אישור המשרד מראש ובכתב, בנוסח המצורף כנספח 4 ב' להסכם זה.

28. העברת זכויות

28.1. הספק אינו רשאי להעביר ביצוע הסכם זה או כל טובת הנאה או זכות או חובה לפי הסכם זה, לאחר ובמיוחד לכל ספק, חברה משנה או חברת-בת, או חברה אחרת כל יחיד או תאגיד בכל דרך שהיא בלא שיקבל לכך את הסכמת המשרד מראש ובכתב.

28.2. הספק מתחייב לבצע את השירותים בעצמו ולא להעביר את הביצוע לצד שלישי כלשהו, אלא באישור מראש ובכתב של המשרד. זכויותיו וחובותיו של הספק על פי ההסכם אינם ניתנים להמחאה לצד שלישי כלשהו, אלא באישור מראש ובכתב של המשרד.

28.3. המשרד מודיע בזאת כי מדיניותו היא להתנגד להמחאת זכויות וחובות, ועל כן קרוב לוודאי שלא יאשר בקשת הספק להסב זכויות או חובות.

29. נציג המשרד

29.1. נציג המשרד לעניין הסכם זה הוא מנכ"ט מחוז ירושלים ומנכ"ט מחוז דרום, כל אחד ביחס למחוז הרלוונטי אליו, או מי שמחזיק בייפוי כוח מטעמם לשמש כנציג המשרד לעניין הסכם זה.

29.2. הזכות בידי המשרד להחליף את נציגו מעת לעת, ובלבד שייתן על כך הודעה בכתב.

30. אי מילוי חיוב על ידי הספק

30.1. היה ולא מילא הספק חיוב מחויביו ולא תיקן הפרתו בתוך הזמן שייקבע בהודעת המשרד





- מראש ובכתב, רשאי המשרד מבלי לגרוע מכל סמכות אחרת הקיימת לו בין אם לפי חוק ובין אם לפי הסכם זה לבצע, את אחת הפעולות הבאות או כולן ביחד:
- 30.1.1 לבצע במקום הספק את החיוב בין בעצמו ובין באמצעות מי מטעמו, ולקזז את הוצאות שנגרמו לו בשל כך מהתשלומים המגיעים לספק לפי הסכם זה.
- 30.1.2 לבטל את ההסכם בהודעה בכתב.
- 30.1.3 להפסיק את אספקת השירותים, כולם או חלקם, באמצעות הספק.
- 30.2 **בכל מקרה בו יהיו ליקויים חוזרים או נסיבות נוספות הנלוות לפגמים המפורטים בסעיף 30.3 להלן, רשאי יהיה המנב"ט לפי שיקול דעתו להטיל פיצוי כספי נוסף על האמור בסעיף 30.3, בסך של 5,000 ₪ ובנוסף 1,500 ₪ ליום.**
- 30.3 מבלי לגרוע מהאמור בסעיף 30.1 לעיל, מובהר כי בגין הפרת התחייבויותיו של הספק בקשר למועדי הביצוע והאספקה של התוצרים לפי מכרז זה ו/או התאמתם לדרישות התכולה כמפורט במכרז יהיה זכאי המשרד לגבות פיצוי מוסכם כמפורט להלן:

הפרה	גובה הפיצוי המוסכם	הערות
כל עובד המאחר למשימה עד חצי שעה איחור	250 ₪ לכל יום איחור	---
כל עובד המאחר למשימה מעבר לחצי שעה איחור או אי הגעה כלל.	500 ₪ לכל איחור	---
כל עובד אשר נטש את עמדתו טרם סיום המשמרת, או טרם החלפתו בעמדה	750 ₪ למקרה	---
הספק לא העביר רשימה חודשית של עתודת מתגברים	250 ₪ למקרה	בנוסף, 500 ₪ לכל יום איחור
הספק לא העביר את רשימת אנשי האבטחה המתגברים תוך 24 שעות מדרישת המנב"ט או מי מטעמו	250 ₪ למקרה	500 ₪ לכל יום איחור
הספק העסיק איש אבטחה נשוא מכרז זה בפרויקט אבטחה אחר ללא אישור כתוב מראש מהמנב"ט המחוזי הרלוונטי	1,000 ₪ למקרה	ייחשב כהפרה יסודית של ההסכם
הספק לא העביר מועמד לגיוס לוועדה עם כלל טפסי ההעסקה כמפורט במכרז כאשר הם מלאים וחתומים	250 ₪ למקרה	---
כל ציוד / שירות המסופק על ידי נותן שירות מטעם הספק שלא יינתן / יתעכב מעבר לנדרש במכרז עקב סיבות שבאשמת הספק (בי"ס הכשרה, מוסך, חברת הדרכה וכיוצ"ב)	500 ₪ לכל מקרה של עיכוב / אי אספקה	1,000 ₪ לכל יום איחור נוסף לאחר התראת המשרד
לא הושלם מלאי תפעולי למחסן הציוד (לרבות תיקון ציוד) תוך עשרה ימים מיום הוצאת הדו"ח החודשי לספק ע"י המנב"ט או מי מטעמו	250 ₪ ליום איחור	500 ₪ לכל יום איחור נוסף
לא סופקו ערכות לבוש ו/או כל ציוד אחר ככל שיידרש תוך חודש ימים, במקרה של הארכת התקשרות ככל שתהיה	1,000 ₪ לכל יום איחור	---
לא תוקן / טופל רכב חשמלי תפעולי בתוך ארבעה ימי עסקים	250 ₪ למקרה	250 ₪ לכל יום נוסף
לא טופלו תקלות במערכות האלקטרוניות השונות במועד ע"פ דרישה כמפורט במכרז	500 ₪ למקרה	1,000 ₪ לכל יום נוסף
לא טופלה תקלת חיבור למוקד של יחידת קצה כמוגדר במכרז	500 ₪ למקרה	1,000 ₪ לכל יום נוסף





הפרה	גובה הפיצוי המוסכם	הערות
החברה אינה עומדת בתקן הציוד- אישי למאבטח או ציוד עמדה, או ציוד כללי	500 ₪ ליום הראשון	---
אי העברת דו"ח על כלי נשק החל מהנשק הראשון, כמפורט בסעיף 2.9.17.3 למכרז.	500 ₪ למקרה	---
הצבת עובד שלא עומד בתנאי שמירת הכשירות (הכשרה וריענון)	500 ₪ למקרה	1000 ₪ על כל יום מעבר ליום הראשון בו הוצב העובד.
הצבת עובד שלא עומד בקריטריונים לגיוס או שלא אושר ע"י המנב"ט	2000 ₪ למקרה	ייחשב כהפרה יסודית של ההסכם
אי עמידה בתקן נשק ותחמושת על פי המוגדר במכרז (לרבות ביצוע בדיקת נשק תקופתית ע"י בוחן מוסמך)	1,000 ₪ למקרה	1500 ₪ על כל יום בו המקרה חוזר על עצמו.
אי תשלום בחודש כלשהו במהלך תקופת ההתקשרות ותקופת ההתקשרות הנוספת, ככל שנוספה, מלוא השכר לעובד, לרבות הפרשות וזכויות סוציאליות שמעבר לשכר ובכלל זה החזר הוצאות	1,000 ₪ למקרה	ייחשב כהפרה יסודית של ההסכם.
אי עמידה בתקן כוח אדם קבוע למתקנים כמופיע במפרט המכרז	500 ₪ ליום הראשון, לאחר שבועיים מיום הודעה על ליקוי	1,000 ₪ על כל יום נוסף
אי עמידה בביצוע הסעות כנדרש במפרט הטכני, או איחור הסעה בהגעה או חזרה ממופע כלשהו אליו נדרשת הסעה (רענונים, הגעה לעמדה, ימי עיון וכיוצ"ב)	500 ₪ למקרה	---
הוצב עובד שאינו חמוש	2000 ₪ למקרה	ייחשב כהפרה יסודית של ההסכם
מאבטח המגיע למשימה ללא חלק מהציוד האישי או עם ציוד שאינו תקין	250 ₪ ליום הראשון	בתוספת פיצוי של 500 ₪ ש"ח עבור כל יום נוסף בו נמשכת אי העמידה במרכיב איכות השירות.
הוצב עובד בלא המסמכים או האישורים הנדרשים או שהיו אלה לא תקפים: רישיון נשק, אישור על ביצוע אימון בירי, אישור על קורס הכשרה מקצועית, "מדריך לאיש הביטחון" (או כל מסמך שנדרש על ידי משטרת ישראל).	500 ₪ למקרה	---
אי עמידה בלוחות זמנים שסוכמו בין המציע למשרד השרות	1000 ₪ למקרה	---
מסירת מידע כוזב- בכל הקשר ובכל מקרה.	2500 ₪	---
אי העמדת מוקד ביטחון	10,000 ₪	ייחשב כהפרה יסודית של ההסכם





הפרה	גובה הפיצוי המוסכם	הערות
אי העמדת מערכת ניהול, מערכת לחצני מצוקה ושו"ב על גבי אפליקציה כנדרש במכרז	5,000 ₪	
אי ביצוע הכשרות מקצועיות כנדרש במכרז	5,000 ₪	---
אי עמידה בדרישות סעיף 3.10.8 להסכם.	30,000 ₪ בגין כל הפרה.	---

30.4 להלן טבלת פיצוי מוסכמים בגין תקלות במערכות שיעמיד הספק:

תקלה	דוגמה	זמן תיקון תקלה	קיזוז כנגד חריגה מלוח הזמנים כפי שפורט לעיל
תקלה שוטפת שתירשם עד השעה 13:00	מערכת או רכיבים לא תקינים, החלפת רכיבים, ביצוע כיוונים, תחזוקה מונעת בדיקות וכד'.	באותו יום עבודה	250 ₪ ליום
תקלה שוטפת שתירשם לאחר השעה 13:00	מערכת או רכיבים לא תקינים, החלפת רכיבים, ביצוע כיוונים, תחזוקה מונעת בדיקות וכד'.	בבוקר יום העבודה שלאחר מועד רישום התקלה.	250 ₪ ליום
תקלה קריטית משביתה מערכת	ליבת המערכת אינה פעילה, אינה תקינה וכד'.	באותו יום עבודה ובכל עת.	600 ₪ ליום
בדיקה תקופתית	כולל אספקת אישורי תקינות וכד'.	אחת לשנה	300 ₪ ליום
תקלה חוזרת	תוקנה תקלה, והיא חזרה בשנית עד 30 יום קלנדריים מיום התיקון	בהתאם ללוח"ז אספקת שירות כמפורט בשורות לעיל	300 ₪ ליום

30.5 הסכומים הנקובים לעיל יישאו הפרשי הצמדה למדד המחירים לצרכן, בהתאם לשיעור עלייתו בין המדד הידוע במועד האחרון להגשת ההצעות למכרז (אשר יהיה מדד הבסיס) ובין המדד הידוע במועד כל הפרה (אשר יהיה המדד הקובע).

30.6 מוסכם על הצדדים, כי שיעורי הפיצויים המוסכמים הקבועים לעיל הינם ראויים ומשקפים את הנזק הצפוי למשרד כתוצאה מהפרות מצד הספק, ולא תהא למי מהצדדים כל טענה בדבר חוסר סבירותם או בדבר היותם קנס מוסווה. מבלי לגרוע מהאמור, מובהר כי אין בפיצויים המוסכמים הללו למצות את זכותו של המשרד או לגרוע מכל זכות או סעד העומדים לו על פי דין או הסכם.

30.7 מובהר כי פיצוי מוסכם יוטל על הספק רק במקרה של הפרה אשר לא תוקנה גם לאחר קבלת התראה בכתב על כך מהמשרד, ולאחר שניתנה לספק שהות סבירה לתיקון הטעון תיקון. ככל שנתקיימו נסיבות המצדיקות הטלת יותר מפיצוי אחד, יהיו מנגנוני הפיצוי בלתי תלויים זה בזה ויופעלו במקביל, מובהר כי פיצוי מוסכם יוטל על הספק רק לאחר שניתנה לספק הזדמנות להשמיע טענותיו וכן שהות סבירה לתיקון ההפרה ככל וניתן לתקנה. ההחלטה הסופית הינה בסמכות בלעדית של המשרד.

30.8 פיצוי מוסכם בגין אי עמידה בהוראות סעיף זה יקוזז על ידי המשרד מהחשבונות השוטפים, המשרד ישלח לספק את התחשיב החודשי של קיזוז הפיצויים המוסכמים והספק יפחית סכום זה מחשבונית המס המוגשת לתשלום למשרד, בכפוף לאמור בסעיף 5.2.9 לעיל.

30.9 בכל מקרה של ביטול ההסכם על ידי המשרד, לא תהיה על המשרד חובה לפצות את הספק או לשלם לו תשלום מכל סוג ומין, למעט התמורה הקבועה בהסכם זה עבור התקופה שעד





- לביטול ההסכם בקיזוז הסכומים המפורטים בהסכם זה.
- 30.10 מבלי לגרוע מהאמור לעיל, הספק מתחייב להחזיר למשרד את כל ההוצאות הישירות והעקיפות שהיו לו בגין אי מילוי הוראות הסכם זה על נספחיו על ידי הספק.
- 30.11 אין באמור לעיל כדי לגרוע מזכותו של המשרד לדרוש ביצוע בעין של הסכם זה על נספחיו ואין בכך כדי לגרוע מכל זכות או סמכות אחרת המוקנית למשרד על-פי כל דין או הסכם.
- 30.12 למרות האמור בסיפא של סעיף 3.4 לעיל, במקרה של הפרה יסודית של ההסכם מצד הספק, בין היתר על-פי סעיפים 2, 3, 5, 11, 12, 13, 16, 21, 27, 28, 31, 34 בהסכם זה, או במקרה של ביצוע פשע על-ידו או על-ידי אחד ממנהליו או נושאי המשרה שבו – יהא המשרד, באישור מנהלו הכללי, רשאי לנקוט בכל אחת מן הסנקציות האמורות בסעיפים 30.1.1 עד 30.1.3 ולבטל את ההסכם, ללא התראה מוקדמת.
- 30.13 בכל מקרה, המשרד יהא רשאי לחלט את הערבות, כאמור בסעיף 31 להלן.

31. ערבות

- 31.1 להבטחת זכויות המשרד לפי הסכם זה, ומילוי התחייבויות הספק על-פי תנאי המכרז, ההצעה והוראות הסכם זה, יעמיד הספק על חשבונו ערבות בלתי תלויה לטובת המשרד, בסכום של _____ (5% חמישה אחוזים) מערך סך ההתקשרות עם הספק (לא כולל אופציות), כולל מע"מ).
- 31.2 הערבות תהיה בתוקף לתקופה של לפחות 60 ימים לאחר תום תקופת ההסכם.
- 31.3 הערבות תהיה ערבות דיגיטלית כמפורט במסמכי המכרז המצורפים להסכם זה.
- 31.4 עלויות הערבות יחולו על הספק בלבד.
- 31.5 הספק יהיה אחראי להאריך את תוקף הערבות מעת לעת לתקופות של שנה או יותר בכל פעם, בהתאם להארכת תקופת ההסכם. הארכת הערבות תיעשה לפחות חודש לפני תום תוקפה.
- 31.6 לא האריך הספק את תוקף הערבות יהיה המשרד רשאי לחלט את הערבות בהתאם לכללים בהוראת תכ"ם 7.3.3, גם אם הספק מילא אחר יתר חיוביו.
- 31.7 המשרד יהיה רשאי לחלט את הערבות אם הוא יהיה זכאי לתשלום כלשהו מהספק ולא ניתן לקזז תשלום זה מהתשלומים המגיעים לספק בתוך שלושה חודשים.
- 31.8 מבלי לגרוע מהאמור לעיל, המשרד יהיה רשאי לחלט את הערבות בכל מקרה שבו לדעת המשרד הספק הפר או לא קיים תנאי מתנאי הסכם זה, הוראות המכרז וההצעה, או לא תיקן מעוות על-פי דרישת המשרד, וכן בהתאם להוראות החוק להגברת האכיפה של דיני העבודה, התשע"ב-2011.
- 31.9 הערבות תחולט בדרישה חד צדדית של המשרד שעליה תינתן הודעה בכתב גם לספק, מובהר כי ועדת המכרזים לא תקבל החלטה בדבר מימוש ערבות, אלא לאחר שנתנה הזדמנות לספק להשמיע טענותיו בעל פה או בכתב.
- 31.10 חילט המשרד את הערבות, והסכם זה לא בוטל או הופסק, יהיה על הספק לדאוג על חשבונו לערבות חדשה בסכום דומה.

32. תניית שיפוט

- הצדדים מסכימים כי מקום השיפוט הבלעדי בכל הקשור להסכם זה להפרתו ולביטולו יהיה בבתי המשפט המוסמכים בירושלים.

33. כתובות והודעות

- 33.1 כתובת הספק היא כמפורט בראש ההסכם.
- 33.2 כל הודעה שתימסר לכתובת דלעיל, תיחשב כאילו נמסרה לספק, ובלבד שנשלחה בדואר





רשום.
33.3 הספק רשאי להודיע למשרד, מעת לעת, על שינוי בכתובתו. הודעה לפי סעיף זה תינתן לנציג המשרד ולחשבות המשרד.

34. ביקורת

- 34.1 נציג המשרד וכן חשב המשרד, המבקר הפנימי של המשרד או מי שמונה לכך על ידם, יהיו רשאים לקיים בכל עת, בין בתקופת ההסכם ובין לאחריה, ביקורת ובדיקה אצל הספק בכל הקשור במתן השירותים, או בתמורה הכספית נשוא מכרז זה.
- 34.2 ביקורת ובדיקה כמתואר לעיל יכללו עיון בספרי החשבונות ובמסמכים של הספק, לרבות אלה השמורים במדיה מגנטית והעתקם. בכלל זה תהיה הביקורת רשאית לדרוש הוכחות לתשלום שכר וכן הוכחות לתשלום הוצאות שוטפות עבור מתן השירותים.
- 34.3 מטרות הביקורת הן, בין היתר, לבחון את חוסנו הפיננסי של הספק, לוודא שהתשלום שמועבר לספק עבור מתן השירותים אכן משמש לאותם שירותים, ולפקח על עמידת הספק בדרישות חוקי העבודה וכל דין אחר.
- 34.4 הספק מתחייב לאפשר ביצוע האמור ולמסור למבצעי הביקורת מיד עם דרישתם כל מידע או מסמך כמתואר לעיל, וכן דוחות כספים מבוקרים על ידי רואה חשבון, ככל שישנם בידו. הכול בתנאי שהמידע והמסמכים המבוקשים רלוונטיים למטרות הביקורת המפורטות לעיל. דרישת מידע או רשומות על ידי המשרד תהיה כפופה לדין.
- 34.5 במקרים בהם יראה המשרד צורך לבדיקה מעמיקה ויסודית של השכר, יועברו תלושי שכר לביקורת וכן כל דוח שיידרש לצורך הבדיקה ממערכות הנוכחות והשכר, מרוכזים ו/או מפורטים, לרבות בפורמט Excel.
- 34.6 על הספק להפריד בניהול חשבונותיו בין הפרויקטים השונים כך שכל ההכנסות וההוצאות הקשורות להפעלת השירות ירשמו אך ורק בחשבונות אלו כך שניתן יהיה לאתר את הוצאות הפרויקט והכנסותיו על פי מרכיבי התקציב.
- 34.7 הספק יידרש להמציא דוחות חשבונאיים מפורטים על-פי סעיפי ההוצאה בהתאם לדרישות רואה-חשבון מטעם חשב המשרד.
- 34.8 דוחות כספיים שיופקו לשימוש הנהלת האגף/המשרד יהיו חייבים באישור רואה חשבון.
- 34.9 הספק מתחייב להעביר למשרד כל מסמך נוסף, לפי דרישת המשרד.
- 34.10 הספק מתחייב לקיים את האמור לעיל גם בכל הקשור למידע הקשור לביצוע ההסכם ומצוי בידי צד שלישי.

35. שינוי בהסכם או בתנאים

מוסכם על הצדדים כי כל שינוי בהסכם יהיה תקף רק אם נעשה בכתב ונחתם על ידי הנציגים המוסמכים של הצדדים. מוסכם כי הימנעות מתביעת זכות לא תחשב כויתור על אותה זכות.

36. מיצוי זכויות

מוצהר ומוסכם בין הצדדים כי תנאי הסכם זה מהווים ביטוי שלם ומלא של זכויות הצדדים, והם מבטלים כל הסכם, מצג, הבטחה או נוהג שקדם לחתימתו.

37. תחילת הפעילות מכוח המכרז וההסכם

- 37.1 הספק מצהיר בזאת כי ידוע לו כי ההתקשרות ואספקת השירותים לא יחלו, כל עוד הוא לא יבצע את כל הפעולות הנדרשות במכרז.
- 37.2 הספק מצהיר בזאת, כי ידוע לו, כי הוא יזכאי לתשלום עבור השירות שניתן, רק לאחר שיהיה בידיו הסכם חתום כדין על-ידי שני הצדדים.





ולראיה באו הצדדים על החתום:

המשרד:

שם נציג המשרד	תפקיד	תאריך	חתימה
שם נציג המשרד	תפקיד	תאריך	חתימה
שם נציג המשרד	תפקיד מנכ"ל המשרד	תאריך	חתימה
שם נציג המשרד	תפקיד חשב המשרד	תאריך	חתימה

הספק:

שם נציג הספק	תפקיד	תאריך	חתימה
שם נציג הספק	תפקיד	תאריך	חתימה

חתימת עורך דין:

אני הח"מ _____ עו"ד מאשר כי _____ אשר חתמו בנוכחותי, מוסמכים לחתום בשם הספק על הסכם זה וחתימתם מחייבת את הספק.

תאריך _____ מספר רישיון _____ חתימה וחותמת _____





תקציר הסכם ההתקשרות

להלן תקציר הסכם התקשרות בנושא אספקת מכלול שירותי אבטחה במחוזות ירושלים והדרום אשר יפורסם ביחד עם הסכם ההתקשרות בהתאם לסעיף 26 להסכם ההתקשרות:

סוג ההליך שמכוחו מבוצעת ההתקשרות: מכרז פומבי מספר 1155/2024.

הגורם המאשר את ההתקשרות: ועדת המכרזים המשרדית.

מועד ומספר פרוטוקול החלטה [ימולא לאחר בחירת הזוכה]: פרוטוקול מספר ____ מיום ____/____/____.

המועד האחרון להגשת ההצעות [ימולא לאחר בחירת הזוכה]: ____/____/____.

"מדד הבסיס" – זהו המדד הידוע במועד האחרון להגשת הצעת המחיר הסופית ומשמש בסיס להשוואה בינו ובין המדד הקובע, לצורך חישוב שיעור ההתאמה – המדד הידוע ביום [ימולא לאחר בחירת הזוכה] – ____/____/____.

מספר מנו"ף [ימולא לאחר בחירת הזוכה]: _____

הצדדים להתקשרות: משרד הרווחה והביטחון החברתי ו _____ (הספק) [ימולא לאחר בחירת הזוכה].

פירוט אומדן היקף כספי של ההתקשרות: [ימולא לאחר בחירת הזוכה]

תקופת התקשרות: תקופת ההתקשרות תהיה לשנה, החל מיום ____/____/____ ועד ליום ____/____/____ [ימולא לאחר בחירת הזוכה]. למשרד בלבד קיימת אופציה להארכת ההסכם בארבע תקופות של שנה נוספת כל אחת, או חלק מהן בכל פעם, עד לסך כולל של חמש שנים מהמועד שקבעה ועדת המכרזים כמועד לתחילת מתן השירותים על ידי הספק לפי מכרז זה.

תמצית נושא ההתקשרות: [ימולא לאחר בחירת הזוכה].





פירוט מנגנון התשלום

להלן פירוט מנגנון התשלום במסגרת מכרז מספר 1155/2024 אספקת מכלול שירותי אבטחה במחוזות ירושלים והדרום:

המחיר שישולם לספק יהיה בהתאם להצעת המחיר שהגיש וכמפורט להלן:
תוספת מחיר לשעת מאבטח הינה: _____ ₪ לשעה, כולל מע"מ. התוספת הנדרשת תכלול את כל הרכיבים הנדרשים ע"י המציע לצורך מתן השירות. יודגש כי הצעת המחיר לרכיב זה תהיה אחידה לכל סוגי המאבטחים השונים. בנוסף ישולמו לספק שכר שעה לעובדים השונים בהתאם למפורט להלן, ובהתאם לאמור בהוראת תכ"ם 8.2.1 והודעה ה. 8.2.1.3:

שכר מאבטח בסיסי - 42 ₪ שכר-בסיסי, ועלויות השכר של העובד ע"פ המצוין בנספח התמחירי אשר הגיש הספק, סך הכול בסך של 54.97 ₪ לשעה, לפני מע"מ, היינו 64.31 ₪ כולל מע"מ;
שכר מאבטח בכיר - 44 ₪ שכר-בסיסי, ועלויות השכר של העובד ע"פ המצוין בנספח התמחירי אשר הגיש הספק, וסך הכול בסך של 57.64 ₪ לשעה, לפני מע"מ, היינו 67.44 ₪ כולל מע"מ;
שכר מאבטח מתקדם ב (בית/ לשכת השר ייעודי אבטחה מחוץ למתקן) (אופציונלי) - 46.5 ₪ שכר-בסיסי, ועלויות השכר של העובד ע"פ המצוין בנספח התמחירי אשר הגיש הספק וסך הכול בסך של: 61.64 ₪ לשעה, לפני מע"מ, היינו 72.12 ₪ כולל מע"מ;

שכר אחראי משמרת - 47 ₪ שכר-בסיסי, ועלויות השכר של העובד ע"פ המצוין בנספח התמחירי אשר הגיש הספק וסך הכול בסך של: 58.97 ₪ לשעה, לפני מע"מ, היינו 69.00 ₪ כולל מע"מ;
שכר אחראי משמרת - 78 ₪ שכר-בסיסי, ועלויות השכר של העובד ע"פ המצוין בנספח התמחירי אשר הגיש הספק וסך הכול בסך של: 58.97 ₪ לשעה, לפני מע"מ, היינו 69.00 ₪ כולל מע"מ;

מובהר כי במקרה של עדכון שכר-היסוד בהודעת תכ"ם ה.8.2.1.3 על ידי החשב הכללי, המשרד אינו מחויב בביצוע עדכון מקביל בשכר הניתן לאנשי האבטחה במסגרת אספקת השירותים נשוא מכרז זה, כל עוד שכרם גבוה מהשכר המעודכן אשר פורסם בהודעה ה.8.2.1.3. ההחלטה בדבר עדכון תעריפי השכר לעובדים במקרה זה הינה לפי שיקול דעתו הבלעדי של מנהל אגף בכיר ביטחון וחירום במשרד ובכפוף לאישור ועדת המכרזים ולרבות אישור מקדים של חשבונות המשרד. גם במקרה בו המשרד יעדכן את השכר לעובדים, לא יהיה שינוי בתקורה שמשולמת לספק מעבר לשכר המשולם לעובדים. יובהר כי בכל מקרה של עדכון שכר המאבטחים לא יעלה על המפורט בהודעת התכ"ם שמספרה 8.2.1.6, וכפי שתעדכן מעת לעת.

מחיר חודשי להפעלת רכז אבטחה מחוזי אופציונלי (מעבר לרכז האבטחה הנדרש במכרז וכולל כל העלויות הכרוכות בהפעלת הרכז, לרבות העמדת ציוד ורכב) הינה: _____ ₪ לשעה, כולל מע"מ.
מחיר חודשי להפעלת רכז אבטחה משני אופציונלי (מעבר לרכז האבטחה המשני הנדרש במכרז וכולל





כל העלויות הכרוכות בהפעלת הרכז, לרבות העמדת ציוד ורכב) הינה: _____ ₪ לשעה, כולל מע"מ.
התשלום המפורט לעיל הינו התשלום הסופי אשר ישולם לספק עבור השירותים המבוקשים על ידי המשרד
והינו כולל מע"מ וכל עלות נלווית, מובהר כי ככל שהספק הינו גוף המחויב במע"מ, שינוי בגובה המע"מ
יגרור עדכון בשיעור התמורה לספק, מובהר כי עדכון זה יחול בין אם שיעור המע"מ יעלה ובין אם ירד.
לדוגמה: אם הצעת המחיר שהוגשה על ידי הספק עמדה על 100 ₪ לא כולל מע"מ ו-117 ₪ כולל מע"מ,
אם יעודכן שיעור המע"מ ל-18%, יעודכן התשלום לספק ל-118 ₪ כולל מע"מ, אם יעודכן שיעור המע"מ
ל-16%, יעודכן התשלום לספק ל-116 ₪ כולל מע"מ.





נספח 4 א' שמירת סודיות

נספח זה מוגש במסגרת התקשרות מכוח מכרז מספר 1155/2024 – אספקת מכלול שירותי אבטחה במחוזות ירושלים והדרום (להלן: "המכרז").

אני הח"מ _____ תעודת זהות _____ לאחר שהוזהרתי כי עלי לומר את האמת וכי אהיה צפוי לעונשים הקבועים בחוק אם לא אעשה כן, מצהיר בזה כדלהלן: הנני נותן תצהיר זה בשם _____ שהוא המציע הזוכה (להלן – "המציע") המבקש להתקשר עם המשרד. אני מצהיר כי הנני מוסמך לתת תצהיר זה בשם המציע.

בהתחייבות זו תהיה למונחים הבאים המשמעות המופיעה לצידם:
"עובד" – כל אחד מנותני השירותים מטעם הספק אשר באמצעותו יינתנו השירותים למשרד.
"מידע" – כל מידע (Information), ידע (Know-How), ידיעה, מסמך, תכתובת, תכנית, נתון, מודל, חוות דעת, מסקנה וכל דבר אחר כיוצא בזה הקשור או הנוגע למתן השירותים בין בכתב ובין בעל-פה בכל צורה או דרך של שימור ידיעות בצורה חשמלית, אלקטרונית, אופטית, מגנטית או אחרת.
"סודות מקצועיים" – כל מידע אשר יגיע לידי הספק או העובד בקשר למתן השירותים, בין אם נתקבל במהלך מתן השירותים או לאחר מכן, לרבות ומבלי לפגוע בכלליות האמור לעיל: מידע אשר יימסר על-ידי המשרד, כל גורם אחר או מי מטעמו.

הנני מתחייב לשמור את המידע או הסודות המקצועיים בסודיות מוחלטת ולעשות בהם שימוש אך ורק לצורך מתן השירותים נושאי מכרז זה. למען הסר ספק, ומבלי לפגוע בכלליות האמור, הנני מתחייב לא לפרסם, להעביר, להודיע, למסור או להביא לידיעת כל אדם את המידע או הסודות המקצועיים, בישראל ומחוצה לה, תוך משך תוקפה של הצהרה זו וכן לאחר תום תוקפה ובכל עת, אלא אם כן נתקבל אישור מראש ובכתב על גלוי מידע או סודות מקצועיים כאמור מאת נציג המשרד. הובהר לי כי גילוי כולל, בין היתר, מסירת מידע על נתונים, תכניות ישומיות ומערכות המחשוב של המשרד ואמצעי האבטחה שלהן, פרסום ברבים לקידום מכירות, הצגת מסמכים וחוזים לצורך קבלת אשראי מבנקים, מסירת ידיעות לכלי התקשורת, פרסום מאמרים בעתונות כללית ומקצועית, כתבות משודרות והרצאות. אני מתחייב, כי אם אקבל רשות להשתמש במאגרי-המידע של המשרד, אעשה זאת אך ורק לצורך מתן השירותים למשרד, ובהסכמה מפורשת בכתב של המשרד. אני מתחייב לשמור בסוד ולא להעביר לאחר את פרטי זהויו ואת הסיסמה, שימשו אותי לשם גישה למאגרי-המידע.

אני מתחייב לפעול בהתאם להוראות חוק הגנת הפרטיות והוראות כל דין הנוגע לענין. הנני מצהיר כי ידוע לי שאי מילוי התחייבויותי מהוות עבירה לפי פרק ז' (ביטחון המדינה, יחסי חוץ וסודות רשמיים) לחוק העונשין, תשל"ז-1977. הריני מצהיר כי ידוע לי, כי חשיפת מידע אישי המגיע לידי, לגורם שאינו מורשה לקבלו, עלולה להוות פגיעה בפרטיותו של אדם, עבירה שבגינה אני עלול להיתבע לדין על-פי סעיף 5 לחוק הגנת הפרטיות התשמ"א-1981.

ולראיה באתי על החתום, לאחר שקראתי בעיון את הכתוב בהצהרה זו והתחייבתי לנהוג על פיה.

תאריך	שם החותם	חתימה וחותמת המציע
-------	----------	--------------------

אישור עורך דין

אני הח"מ _____, עו"ד מאשר/ת כי ביום _____ הופיע/ה בפני במשרדי אשר ברח' _____ בישוב/בעיר _____ מר / גב' _____ שזיהה /תה עצמו/ה על ידי ת.ז. _____ / המוכר/ת לי באופן אישי, ואחרי שהזהרתי/ה כי עליו/ה להצהיר אמת וכי יהיה / תהיה צפוי/ה לעונשים הקבועים בחוק אם לא יעשה / תעשה כן, חתם/ה בפני על התצהיר דלעיל.

תאריך	מספר רישיון	חתימה וחותמת
-------	-------------	--------------





נספח 4 ב' נספח התחייבות לחתימת כל נותן שירותים מטעם הספק

אני הח"מ _____, ת"ז _____, המשמש כ- _____ מטעם הספק _____ והפועל במסגרת _____ במשרד הרווחה והביטחון החברתי, מתחייב בזאת כלפי מדינת ישראל, משרד הרווחה והביטחון החברתי וגופים קשורים וסמוכים אחרים כדלהלן:

(מובהר כי הנספח מנוסח בלשון זכר אך מתייחס לגברים ולנשים כאחד. האמור בלשון זכר או נקבה מתייחס לשני המינים)

- הבנתי את הנדרש ממני במסגרת אספקת השירותים על פי ההסכם.
- קיבלתי הדרכה בתחום האתיקה על ידי החברה.
- הנני מתחייב לשמור בסודיות מלאה ומוחלטת, כל ידיעה, מסמך, רשימה, תכנית, צילום וכל מידע אחר, כולל ממוחשב, שהגיע לידי או לידיעתי במסגרת השירות/העבודה/הפרויקט במשרד, לפני או לאחר מכן, לרבות כל נושא הקשור לביצוע פרויקט זה, לרבות שמות אנשי הקשר, מידע על מקבלי שירות, מידע על עובדים במסגרות, נהלי עבודה במסגרות השונות, וכל מידע שנודע לי עליו והקשור לביצוע המוטל עלי.
- הנני מתחייב שלא להעביר, לגלות, למסור לאחר, להעביר או לנצל כל מידע כנ"ל, שהגיע לידי או לידיעתי, בין במישרין ובין בעקיפין, או עקב או בקשר לביצוע המוטל עלי. הנני מתחייב לנקוט בכל אמצעי הזהירות והאבטחה כלפי חומר כנ"ל, כדי למנוע אפשרות שיצא מרשותי ויגיע לידי מי שלא הוסמך לקבלו. ידועה לי רגישותו הרבה של המידע, בהיותו בבעלות מדינת ישראל/משרד העבודה, הרווחה והשירותים החברתיים, וכן ידועה לי העובדה כי הוא מוגן בנוסף על פי חוק הגנת הפרטיות, התשמ"א-1981, ותקנות הגנת הפרטיות, התשמ"ו-1986, וכי אי מילוי התחייבותי לסודיות עלולה לגרום נזקים למשרד הרווחה והביטחון החברתי. ידוע לי כי אי מילוי התחייבותי האמורות לעיל מהווה עבירה לפי סעיף 118 לחוק העונשין, התשל"ז-1977, ואם אפר את ההוראות האמורות בחוק, אשא באחריות החוקית לכך. הנני מתחייב לשמור ולקיים בקפדנות כל הוראה על פי דין, לרבות כל הוראות חוק הגנת הפרטיות, הצווים והתקנות לפיו.
- הנני מתחייב להימנע מכל מצב של חשש לניגוד עניינים בשל מתן השירותים, ולהודיע למשרד באופן מיידי על כל מקרה, בו ייווצר או עלול להיווצר ניגוד עניינים.
- הנני מתחייב להימנע מקבלת כל סוג של טובת הנאה מכל סוג גורם הקשור לאספקת השירותים.
- הנני מתחייב לדווח למשרד על התנהלות המעלה חשד לניגוד אינטרסים.
- הנני מתחייב למניעת הטרדה ושמירה על צנעת הפרט: הימנעות מכל סוג של הטרדה, לרבות הטרדה מינית או התעמרות, ושמירה על צנעת הפרט של הזולת.
- הנני מתחייב להתנהג בכבוד והוגנות: מחויבות לנהוג בכבוד ובהוגנות כלפי כל גורם עמו באים במגע במהלך מתן השירות.
- הנני מתחייב לציית להוראות גורמי המשרד בכל הנוגע לאספקת השירותים.
- הנני מתחייב לנהוג ביחס נאות למקבלי שירות ולצוות המסגרות. התחייבות זו תמשיך לחול אף לאחר תום תקופת ההסכם האמור. ידוע לי כי פעולה בניגוד לאמור לעיל עשויה לגרור הפסקת קבלת שירותים באמצעותי, מעבר להשלכות משפטיות נוספות העלולות לנבוע מהתנהגות זו הן כלפי והן כלפי החברה. ידוע לי כי אין בהתחייבותי זו בכדי לגרוע מכל חובה המוטלת עלי על פי כל דין.
- ידוע לי ואני מסכים, כי אם לא אקיים התחייבותי לכן על פי כתב התחייבות זה, כולן או מקצתן, אפר את חובת הנאמנות שאני חב כלפי מדינת ישראל משרד הרווחה והביטחון החברתי בכל הקשור לביצוע השירות, וכי אני יודע כי אני עלול לשאת בכל האחריות המשפטית האזרחית לתשלום נזקים ופיצויים, לכל מי שיפגע מפרסום פרט כלשהו מהחומר שהמשרד מעמיד לרשותי לצורך עבודתי זו.

תאריך	שם מלא	תפקיד	חתימה
-------	--------	-------	-------





נספח 4 ג' הצהרה בדבר הסכמה לפרסום הסכם ההתקשרות

(סעיף 1.4.12 למכרז)

אני הח"מ _____ תעודת זהות _____ מצהיר בזה כדלהלן:

הנני נותן הצהרה זו בשם _____ שהוא המציע הזוכה (להלן – "המציע") המבקש להתקשר עם המשרד במסגרת מכרז מספר 1155/2024 – אספקת מכלול שירותי אבטחה במחוזות ירושלים והדרום (להלן – "המכרז").

אני מצהיר כי הנני מוסמך לתת הצהרה זו בשם המציע.

ידוע לי כי ההסכם שייחתם עמי יפורסם במלואו באתר חופש המידע המרכזי שכתובתו www.foi.gov.il, וזאת בתוך חודש ימים מיום חתימתו בהתאם להחלטת ממשלה מספר 1116 מיום 29.12.2013 שעניינה פרסום היתרים ומסמכי התקשרות בין רשויות המדינה לגופים פרטיים (להלן – "החלטת הממשלה"), כאמור בסעיף 1.4.12 למכרז.

הנני מבקש שלא לפרסם את החלקים הבאים בהסכם, בשל היותם סוד מסחרי או מקצועי, בהתאם לאמור בהחלטת הממשלה, וזאת מהנימוקים הבאים (חובה לנמק ולפרט):

מספר	סעיף בהסכם	החלקים אשר המציע מבקש שיישארו חסויים	נימוק הבקשה (מתוקף איזה חוק / אסמכתא)
1.			
2.			
3.			
4.			
5.			

* ניתן להוסיף שורות, ככל הנדרש, כל זמן שכל שורה כוללת את כל העמודות דלעיל.

ידוע לי כי ההחלטה הסופית באשר לחסיון המידע המפורט לעיל תהיה נתונה אך ורק למשרד וכי המשרד יהיה רשאי, על-פי שיקול-דעתו הבלעדי, לדחות את התנגדותי לפרסום החלקים בהסכם שפורטו על ידי לעיל, בין היתר, אם מצא כי לא מתקיים חריג בדיון לפרסום ההתקשרות או אם השתכנע כי בנסיבות העניין משקלו של האינטרס הציבורי בגילוי המידע עולה על עוצמת הנזק צפויה לי כתוצאה מפרסום המידע.

ידוע לי במידה שהמשרד ידחה את התנגדותי לפרסום החלקים בהסכם שפורטו על ידי לעיל, הנני רשאי לעתור כנגד ההחלטה בתוך 21 ימים כאמור בסעיף 4(ז) להחלטת הממשלה. זהו שמי, להלן חתימתי, ותוכן הצהרתי דלעיל אמת.

חתימת המציע:

תאריך _____ שם החותם _____ חתימה וחותמת המציע _____





נספח 4 ד' תדפיס ערבות דיגיטלית – דוגמה בלבד

(סעיף 1.4.8 למכרז)

מסמך זה הוא תדפיס של ערבות דיגיטלית ונועד לצרכי המחשה בלבד

תדפיס זה הופק ע"י המערכת של _____ (שם מנפיק הערבות/מקבל הערבות לפי העניין)
ביום DD/MM/YYYY ב- HH:MM:SS על סמך קובץ ערבות דיגיטלית.

נתוני הערבות

קוד הערבות הדיגיטלית: _____

מנפיק הערבות:

מס' סניף: _____

טלפון מנפיק הערבות: _____ פקס' מנפיק הערבות: _____

כתובת מנפיק הערבות: _____

רחוב ומספר: _____ ישוב: _____ מיקוד _____

שם מורשה החתימה 1: _____

שם מורשה החתימה 2: _____

מקבל הערבות:

הנערבים (להלן ביחד ו/או לחוד: "הנערב"):

שם הנערב	מזהה נערב
_____	_____

נושא הערבות:

התקשרות עם משרד הרווחה והביטחון החברתי – מכרז מספר 1155/2024 – אספקת מכלול שירותי אבטחה במחוזות ירושלים והדרום.

סכומים ותאריכים

סכום הערבות _____ שקלים חדשים.

תאריך הנפקת הערבות: _____ (חלק זה יושלם על ידי המנפיק) תאריך סיום תוקף הערבות: _____





ניסוח ההתחייבות

מנפיק הערבות, ערב בזה כלפי מקבל הערבות, בעבור הנערב, לסילוק כל סכום אשר מקבל הערבות ידרוש מאת מנפיק הערבות, בקשר עם נושא הערבות, ואשר לא יעלה על סכום גובה הערבות. מנפיק הערבות מתחייב בזאת לשלם למקבל הערבות את הסכום האמור בתוך מספר הימים לחילוט הקבועים בערבות וזאת מתאריך דרישת מקבל הערבות ומבלי שמקבל הערבות יהיה חייב לנמק את דרישתו או לדרוש תחילה את סילוק הסכום מאת הנערב.

במקרה של דרישה כאמור מנפיק הערבות לא יטען כלפי מקבל הערבות טענת הגנה כל שהיא שיכולה לעמוד לו או לנערב, ולא יתנה את התשלום בתנאי כלשהו או יעכבו מסיבה כלשהי ובכלל זה בסילוק הסכום האמור מאת הנערב.

ערבות זו אינה ניתנה להעברה או להסבה.

ערבות זו ניתנת למימוש לשיעורין, באופן שחילוטה החלקי לא יגרע מתוקפה לגבי יתרת סכום הערבות שלא חולט, ובלבד שסך כל התשלומים על פי ערבות זו לא יעלה על סכום הערבות.

על ערבות זו יחולו הוראות הדין הישראלי בלבד.

הכללים לניהול כתב ערבות זה יהיו בהתאם לתקן הערבויות הדיגיטליות כפי שפורסם באתר הוראות התכ"ם של החשב הכללי, כנוסחו במועד הנפקת הערבות, ובכלל זה בהתאם לכללים המפורטים להלן:

- ניהול ערבות זו יעשה באופן דיגיטלי, על ידי שליחת דרישות ובקשות בין מערכות מקבל הערבות ומערכות מנפיק הערבות, בהתאם לכללים המפורטים בתקן הערבויות הדיגיטליות.
- התאריכים בערבות מתייחסים לימים קלנדריים, המסתיימים בשעה 23:59, וזאת למעט מניין הימים לתשלום בגין חילוט ערבות על ידי מנפיק הערבות. מניין הימים לתשלום בגין חילוט הערבות, יחל ביום העסקים הבנקאי בו התקבלה הדרישה לחילוט ממקבל הערבות. במקרה שבו הדרישה התקבלה שלא במהלך יום עסקים בנקאי, מנין הימים לביצוע החילוט יחל ביום העסקים הבנקאי העוקב.
- לאחר שתאריך סיום תוקף הערבות חלף, תוקפה של הערבות פוקע ללא צורך בביצוע פעולה נוספת מטעם הנערב, מקבל הערבות או מנפיק הערבות.

מספר ימים לחילוט 15

אסמכתאות (למילוי על ידי המערכת הטכנולוגית, לא על ידי המשרד)

אסמכתא פנימית של מנפיק הערבות: _____
אסמכתאות פנימיות 1 של מקבל הערבות: _____
אסמכתאות פנימיות 2 של מקבל הערבות: _____
אסמכתאות פנימיות 3 של מקבל הערבות: _____
אסמכתאות פנימיות 4 של מקבל הערבות: _____





נספח 4 ה' נספח הצמדה

(סעיף 1.5.11 למכרז)

1. כללי הצמדה עבור רכיבים שהם שכר עבודה:

במקרה שעודכן רכיב מרכיבי ערך שעת העבודה מכוח הוראות חוק או צו הרחבה או כל הסכם שחתמה המדינה, יעודכן ערך שעת העבודה לספק בהתאם, במועד שבו חל עדכון הרכיבים. תקורת הספק לא תגדל בעקבות עליית ערך שעת עבודה. **יובהר כי הספק מתחייב להעביר תוספות אלו לעובדיו במלואן.**

במקרים בהם עובדי הספק מרוויחים שכר יסוד הגבוה מהשכר המינימלי המפורסם בהודעה ה-8.2.1.3 בנושא "עלות שכר למעביד לכל שעת עבודה בתחום השמירה והאבטחה" עדכון בשכר היסוד המינימלי לא יגרור בהכרח עליה מקבילה בשכר העובדים כל עוד שכרם גבוה מהשכר המעודכן אשר פורסם בהודעה ה-8.2.1.3. ההחלטה בדבר עדכון תעריפי השכר לעובדים במקרה זה הינה לפי שיקול דעתו הבלעדי של המשרד.

גם במקרה בו המשרד יעדכן את השכר לעובדים, לא יהיה שינוי בתקורה שמשולמת לספק מעבר לשכר המשולם לעובדים.

2. התשלום עבור יתר הרכיבים יוצמד בהתאם למפורט להלן:

2.1 הגדרות בנושא הצמדה

- 2.1.1. **הצמדה** – הסדר הנערך במסגרת התקשרות, אשר נועד להתאים את ערך הנכס, השירות או המחיר, לשינויים ברמת המחירים, בהסתמך על פרסומי הלשכה המרכזית לסטטיסטיקה, בנק ישראל או פרסומים רשמיים ובלתי תלויים אחרים, מישראל ומחוץ לישראל. ההצמדה מחושבת על ידי השוואת ערך המדד בתאריך הקובע ביחס לתאריך הבסיס.
- 2.1.2. **תאריך קובע** – המועד על פיו נקבע המדד הקובע, לצורך תשלום ההצמדה עבור תקופה מוגדרת.
- 2.1.3. **תאריך בסיס** – המועד שממנו ואילך מחושבת ההצמדה, לאורך כל תקופת ההתקשרות.
- 2.1.4. **מדד קובע** – ערך המדד בתאריך הקובע, בהתאם לסוג ההצמדה (הצמדה למדד בגין או הצמדה למדד ידוע).
- 2.1.5. **מדד בסיס** – ערך המדד בתאריך הבסיס, בהתאם לסוג ההצמדה (הצמדה למדד בגין או הצמדה למדד ידוע).
- 2.1.6. **מדד בגין** – המדד הרשמי שפורסם, בגין החודש שבו חל התאריך הקובע.
- 2.1.7. **מדד ידוע** – המדד האחרון שפורסם באופן רשמי, נכון לתאריך הקובע, גם אם טרם פורסם המדד בגין אותו החודש.

2.2 תנאי ההצמדה

- 2.2.1. תאריך הבסיס – המועד האחרון להגשת הצעת המחיר הסופית.
- 2.2.2. התאריך הקובע – תאריך החשבונית.
- 2.2.3. מדד / שער חליפין – מדד המחירים לצרכן.
- 2.2.4. סוג המדד – מדד ידוע.
- 2.2.5. תדירות ההצמדה – חצי שנתית.





2.2.6. חלקיות ההצמדה – 100%.

2.3. ביצוע ההצמדה

2.3.1. ביצוע ההצמדה יחל מהחשבונית הראשונה להתקשרות.

2.3.2. אופן חישוב ההצמדה

2.3.2.1. חישוב ההצמדה יבוצע בתדירות כמפורט לעיל.

2.3.2.2. ההצמדה בפועל תבצע בהתאם למועד פרסום המדד הרלוונטי. ככל

שהתאריך הקובע אינו יום עדכון המדד, ביצוע ההצמדה יחל ביום עדכון

המדד האחרון, הקודם לתאריך הקובע.

2.3.3. סכום ההצמדה שיחושב יתווסף או יופחת לתעריפים שנקבעו בהתקשרות.

2.3.4. יובהר כי ההצמדה הינה באחריות הספק ואחריות המשרד היא לבדוק את נכונות

החישובים.





נספח 4 ו' התחייבות להארכת התקשרות

(סעיף 1.4.7 למכרז)

אני החתום מטה _____, תעודת זהות _____, נותן/נת התחייבות זו בשם _____, שהוא המציע הזוכה (להלן – "המציע"), המבקש להתקשר עם משרד הרווחה והביטחון החברתי במסגרת מכרז מספר 1155/2024 – אספקת מכלול שירותי אבטחה במחוזות ירושלים והדרום.

אני מצהיר/ה, כי הנני מוסמך/ת לתת התחייבות זו בשם המציע.

הריני מתחייב כי אם אזכה במכרז, במקרה של דרישת המשרד להארכת התקשרות בהתאם לזכות הברירה המפורטת בסעיף 1.1.4.2 למכרז בארבע תקופות של שנה נוספת כל אחת, או חלק מהן בכל פעם, אמשיך באספקת השירותים למשך התקופה אליה נדרשתי, וכן אעביר עם קבלת ההודעה מהמשרד תדפיס ערבות דיגיטלית בנוסח נספח 4 ד'. הכולל את הסכום ואת תאריך התוקף המעודכן וכן את אישור ביטוח בנוסח אישור הביטוח האחיד חתום על ידי חברת הביטוח עבור תקופה זו. מובהר כי על אף התחייבותי זו, הרי שמימושה של הזכות עבור כל שנה יהיה בכפוף לאישור ועדת המכרזים, ורק לאחר קבלת הודעה מנציג המשרד על אישור מימוש האופציה על ידי ועדת המכרזים. הובהר לי כי ההתקשרות תוארך מתוקפה של התחייבות זו ללא צורך בחתימה חוזרת על הסכם, אישור הארכת התקשרות או כל מסמך אחר לאחר הודעת המשרד בנוגע להארכת ההתקשרות.

חתימת הזוכה:

תאריך	שם החותם	חתימה וחותמת המציע
_____	_____	_____





נספח 4 ז' טופס הודעת זכיה לזוכה במכרז לקראת חתימה על הסכם – דוגמה בלבד

(סעיף 1.4.7 למכרז)

מובהר כי נספח זה ישלח לזוכה לקראת חתימה על הסכם ההתקשרות

תאריך: _____

לכבוד:

שם הספק: _____

הנדון: הודעה על זכייה

בהמשך להצעתכם שהוגשה בתאריך **06/01/2025** במענה למכרז מספר 1155/2024 – אספקת מכלול שירותי אבטחה במחוזות **ירושלים והדרום** של משרד הרווחה והביטחון החברתי הריני להודיעכם כי ועדת המכרזים _____ (שם הוועדה) החליטה בישיבתה מיום _____, לבחור בהצעתכם כהצעה זוכה במכרז שבנדון.

בהתאם למפורט בנספחי המכרז כתנאי מקדים לחתימה על ההסכם, עליכם להעביר למשרדינו עד לתאריך _____ (14 ימים מיום הוצאת הודעה זו) את כל המסמכים הבאים:

- הסכם התקשרות חתום על ידיכם בנוסח נספח 4. מובהר כי על אף חתימתכם, חשבות המשרד לא תחתום על הסכם ההתקשרות עד לסיום ההתארגנות והעברת כלל המסמכים המפורטים להלן בכתב זה ואישור נציג הפיקוח מטעם המשרד על השלמת העברת הטפסים והמסמכים.
- תדפיס ערבות דיגיטלית בנוסח נספח 4 ד'. עם קבלת תדפיס ערבות דיגיטלית, תוחזר אליכם הערבות שהוגשה בגין הגשת ההצעה.
- התחייבות להארכת התקשרות בנוסח נספח 4 ו'.
- נספח שמירת סודיות חתום על ידיכם בנוסח נספח 4 א'.
- אישור ביטוח בנוסח אישור הביטוח האחיד חתום על ידי חברת הביטוח, האישור מצורף בזאת למכתב זה, שימת ליבכם להנחיות הקרן הפנימית לביטוחי הממשלה המופיע בקישור הבא:

<https://www.inbal.co.il/content/והנחיות-ביטוח-אישור-ביטוח-והנחיות>

- אישור מהחברה המנהלת על שימוש בפורטל הספקים.
- נסח חברה/שותפות עדכני המאשר כי אינכם בעלי חובת אגרה שנתית ביחס לשנה הקודמת (אם הנכם חברה/שותפות).
- הצהרה בדבר הסכמה לפרסום הסכם ההתקשרות חתומה על ידיכם בנוסח נספח 4 ג'.





מכרז פומבי דו-שלבי מספר 1155/2024

לתשומת ליבכם, ככל שאתם סבורים כי חלקים מהצעתכם מהווים "סוד מסחרי" או "סוד מקצועי" שאין לחשוף אותו בהתאם להחלטת ממשלה מספר 1116 מיום 29.12.2013 שעניינה פרסום היתרים ומסמכי התקשרות בין רשויות המדינה לגופים פרטיים באפשרותכם לפנות לוועדת המכרזים ולנמק עמדתכם באמצעות נספח זה.

יודגש כי החלטה סופית בעניין זה הינה של ועדת המכרזים.

כמו כן, בהתאם למפורט בנספחי המכרז כתנאי מקדים לחתימה על ההסכם, עליכם להעביר למשרדינו עד לתאריך _____ (30 ימים מיום הוצאת הודעה זו):

☐ אסמכתא לעניין פנייה לנציגת מנכ"ל משרד העבודה לעניין יישום חובותיכם לפי סעיף 9 לחוק שוויון זכויות בצירוף נספח התצהיר בנוסח נספח 3 ג' שצורף להצעתכם.

בהתאם למפורט בנספחי המכרז כתנאי מקדים לחתימה על ההסכם, לאחר קבלת כלל המסמכים המפורטים לעיל באופן תקין תידרש חתימת נציג הפיקוח בטבלה הבאה:

חתימת נציג הפיקוח מטעם המשרד

תאריך	שם הנציג	תפקיד	חתימה
-------	----------	-------	-------

לאחר חתימת נציג הפיקוח תזומנו למשרדינו לשם חתימת החוזה ותחילת אספקת השירותים.

אנו מודים לכם על השתתפותכם במכרז ומייחלים לשיתוף פעולה פורה בהמשך.

בברכה,

יו"ר ועדת המכרזים

(שם וחתימה) _____

